



SWIFT

INSTRUKCJA OBSŁUGI

Należy ją zawsze przechowywać w samochodzie.
Zawiera ważne informacje dotyczące
bezpieczeństwa, eksploatacji i obsługi.

SUZUKI
Troska o klienta

Styczeń 2001

Niniejsza instrukcja obsługi obejmuje następujące modele rodziny SWIFT:

3-DRZWIOWY

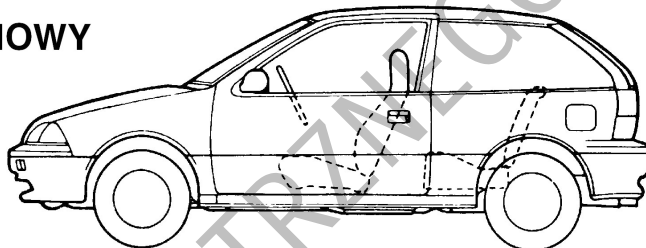

5-DRZWIOWY

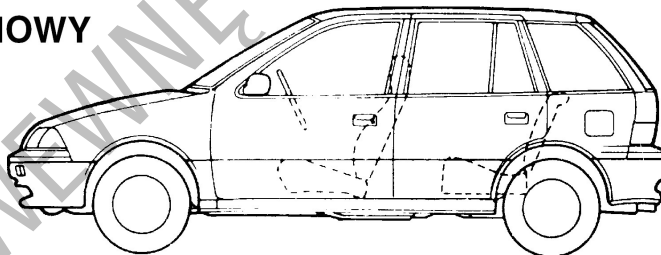

4-DRZWIOWY

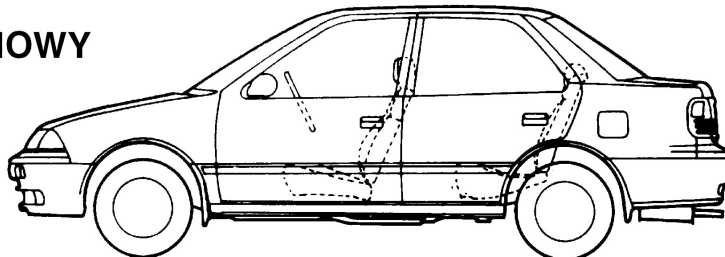

SPIS TREŚCI

PRZED ROZPOCZĘCIEM JAZDY	1
URZĄDZENIA NA KOLUMNIE KIEROWNICY	2
DESKA ROZDZIELCZA	3
POZOSTAŁE URZĄDZENIA I OSPRZĘT	4
UŻYTKOWANIE POJAZDU	5
WSKAZÓWKI DOTYCZĄCE JAZDY	6
PRZEGLĄDY I OBSŁUGA OKRESOWA	7
SYTUACJE AWARYJNE	8
PIELĘGNACJA NADWOZIA	9
INFORMACJE OGÓLNE	10
DANE TECHNICZNE	11

DO UŻYTKU WEWNĘTRZNEGO

PRZEDMOWA

Instrukcja ta jest ważnym elementem pojazdu i powinna być w nim zawsze przechowywana. Prosimy o uważne przeczytanie instrukcji i przeglądanie jej od czasu do czasu. Znajdują się tu ważne informacje dotyczące bezpieczeństwa, eksploatacji oraz obsługi okresowej. Jest szczególnie ważne, aby instrukcję tę przekazać w momencie odsprzedaży samochodu następnemu właścicielowi, który również będzie potrzebował zawartych w niej informacji.

SUZUKI MOTOR POLAND Ltd.

Wszystkie informacje zawarte w tej instrukcji są oparte na najnowszych danych dotyczących wyrobu, dostępnych w chwili druku. Ze względu na dokonywane ulepszenia oraz inne zmiany, mogą zaistnieć rozbieżności pomiędzy opisem w niniejszej instrukcji a pojazdem. Suzuki zastrzega sobie prawo do wprowadzania zmian w dowolnej chwili, bez uprzedniego powiadamiania. Samochód ten może nie odpowiadać normom i przepisom innych krajów. Przed podjęciem próby zarejestrowania tego pojazdu w jakimkolwiek innym kraju, należy sprawdzić odpowiednie przepisy i dokonać niezbędnych modyfikacji.

WAŻNE

▲ OSTRZEŻENIE / ▲ ZALECENIE / UWAGA

Prosimy o dokładne przeczytanie tej instrukcji i ściśle przestrzeganie zawartych w niej zaleceń. Dla podkreślenia szczególnie ważnych informacji, słowom OSTRZEŻENIE i ZALECENIE, poprzedzonym symbolem ▲, oraz słowu UWAGA nadano specjalne znaczenia. Informacje oznaczone tymi nagłówkami wymagają szczególnej uwagi.

▲ OSTRZEŻENIE

Sygnalizuje potencjalne ryzyko odniesienia obrażeń lub śmierci.

▲ ZALECENIE

Sygnalizuje potencjalne ryzyko uszkodzenia samochodu.

UWAGA:

Specjalne informacje, mające na celu ułatwienie obsługi pojazdu, lub dodatkowe wskazówki dotyczące postępowania.

OSTRZEŻENIE PRZED PRZERÓBKAMI

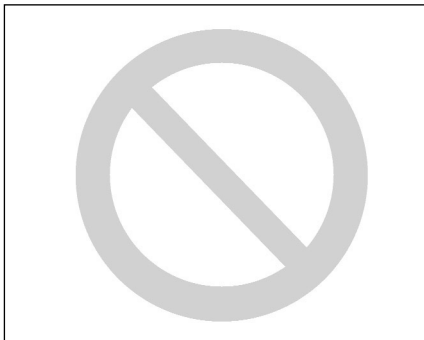

Znak przekreślonego koła, jaki można napotkać w tekście, oznacza „Nie wolno tego robić” lub „Nie wolno do tego dopuścić”.

▲ OSTRZEŻENIE

Nie wolno dokonywać żadnych przeróbek tego pojazdu. Mogą one mieć niekorzystny wpływ na bezpieczeństwo, skuteczność ruchu, osiągi i niezawodność lub mogą naruszyć obowiązujące przepisy. Ponadto uszkodzenia lub obniżenie osiągnięć pojazdu wynikające z dokonanych przeróbek mogą nie być objęte gwarancją.

▲ ZALECENIE

Nieprawidłowe zainstalowanie przenośnych urządzeń komunikacyjnych, np. telefonów komórkowych lub radia CB (radiotelefonu), może spowodować zakłócenia pracy elektronicznego układu zapłonowego, prowadząc do pogorszenia pracy silnika. W sprawie instalacji przenośnych urządzeń komunikacyjnych należy zasięgnąć porady wykwalifikowanego mechanika samochodowego lub autoryzowanej stacji obsługi SUZUKI.

PRZED ROZPOCZĘCIEM JAZDY

Zalecenia dotyczące paliwa	1-1
Kluczyki	1-2
Zamki drzwi	1-3
Szyby	1-7
Lusterka wsteczne	1-9
Regulacja przednich siedzeń	1-10
Regulowane zagłówki (w niektórych modelach)	1-12
Pasy bezpieczeństwa	1-12
Uzupełniający system bezpieczeństwa biernego – poduszki powietrzne (w niektórych modelach)	1-18

PRZED ROZPOCZĘCIEM JAZDY

ZALECENIA DOTYCZĄCE PALIWA

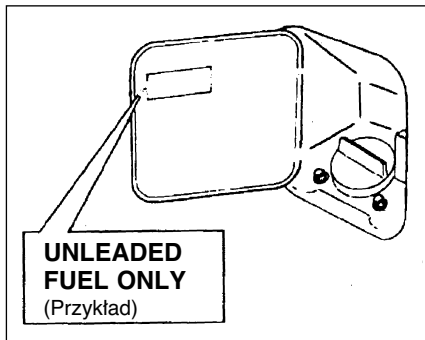

Należy stosować wyłącznie benzynę bezołowiową o liczbie oktanowej (RON) równej co najmniej 91. Samochód ten posiada ogranicznik zainstalowany w rurze wlewowej paliwa, uniemożliwiający tankowanie benzyny innej niż bezołowiowa. Dodatkowo w pobliżu wlewu paliwa umieszczona jest naklejka o treści: „UNLEADED FUEL ONLY”, „NUR BLEIFREIEN KRAFTSTOFF” lub „ENDAST BLYFRIBENSIN” (tzn. „TYLKO BENZYNA BEZOŁOWIOWA”).

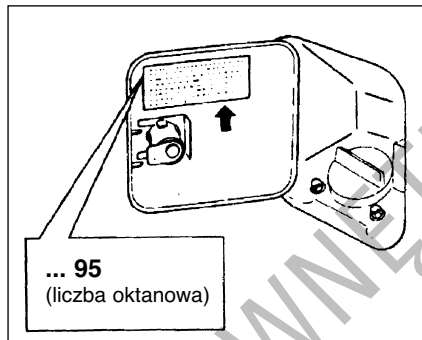

Jeżeli samochód ten napędzany jest paliwem wysokooktanowym, należy stosować benzynę o liczbie oktanowej wyższej niż 95. Wewnątrz wlewu paliwa naklejona jest ETYKIETA OSTRZEGAWCZA, przypominająca o konieczności używania paliwa o liczbie oktanowej wyższej niż 95.

▲ ZALECENIE

Użycie paliwa o liczbie oktanowej niższej niż 95 w samochodzie z ETYKIETĄ OSTRZEGAWCZĄ może spowodować obniżenie jego osiągnięć i uszkodzenie silnika.

Mieszanki benzynowo-etanolowe

W niektórych krajach na rynku znajdują się mieszanki benzyny bezołowiowej i etanolu (alkoholu etylowego). Można używać tego rodzaju mieszanek, jeżeli nie zawierają więcej niż 10% etanolu. Należy upewnić się, że mieszanka benzynowo-etanolowa ma liczbę oktanową nie niższą od zalecanej dla benzyny.

Mieszanki benzynowo-metanolowe

W niektórych krajach na rynku znajdują się również mieszanki benzyny bezołowiowej i metanolu (spirytusu drzewnego). W żadnym wypadku **NIE NALEŻY STOSOWAĆ** paliw zawierających więcej niż 5% alkoholu metylowego. SUZUKI nie ponosi odpowiedzialności za uszkodzenia układu zasilania i spadek osiągnięć pojazdu wynikłe z używania takich paliw, nie obejmując ich również gwarancja.

Paliwa zawierające 5% lub mniej metanolu mogą nadawać się do tego pojazdu, o ile zawierają wspótrozpuszczalniki i inhibitory korozji.

UWAGA:

Jeżeli w przypadku stosowania mieszanek benzynowo-alkoholowych osiągnięcia samochodu lub poziom zużycia paliwa okażą się niezadowalające, należy powrócić do benzyny bezołowiowej bez domieszki alkoholu.

KLUCZYKI

▲ ZALECENIE

Należy uważać, aby podczas napełniania zbiornika nie rozlać paliwa. Paliwa zawierające alkohol mogą spowodować uszkodzenie lakieru. Tego rodzaju uszkodzenia nie są objęte gwarancją.

▲ ZALECENIE

Zbiornik paliwa posiada przestrzeń powietrzną umożliwiającą przyrost objętości paliwa w wysokiej temperaturze. W przypadku, gdy napełnianie zbiornika będzie kontynuowane po automatycznym odcięciu paliwa przez dystrybutor lub po tzw. „odbiciu”, wypelniona zostanie przestrzeń powietrzna. Wywołane wzrostem temperatury rozszerzenie się paliwa w tak napełnionym zbiorniku spowoduje wyciek. Aby zapobiec wyciekom paliwa, należy zaprzestać napełniania zbiornika po automatycznym odcięciu paliwa przez dystrybutor lub po tzw. „odbiciu” w przypadku dystrybutora nie wyposażonego w automatyczne odcinanie paliwa.

Kluczyk standardowy

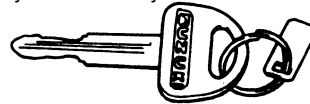

Kluczyk z immobilizere

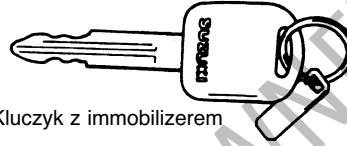

Pojazd jest wyposażony w parę identycznych kluczyków. Zapasowy kluczyk należy przechowywać w bezpiecznym miejscu. Wszystkie zamki w samochodzie otwierane są tym samym kluczykiem.

Numer identyfikacyjny kluczyka wybity jest na metalowej płytce przypiętej do kluczyków lub na kluczykach. W przypadku płytki, należy ją przechowywać w bezpiecznym miejscu. W razie zagubienia kluczyków, numer identyfikacyjny będzie potrzebny do wykonania duplikatów. Na wypadek zagubienia płytki prosimy o wpisanie numeru kluczyka w poniższej ramce.

NUMER KLUCZYKA:

Immobilizer (w niektórych modelach)

Układ ten, poprzez elektroniczną blokadę rozruchu silnika, uniemożliwia kradzież samochodu.

Silnik może zostać uruchomiony wyłącznie przy użyciu oryginalnego kluczyka do wyłącznika zapłonu z immobilizerem silnika, w którym jest zaprogramowany elektroniczny kod identyfikacyjny. Po obróceniu wyłącznika zapłonu do położenia „ON”, kluczyk wysyła kod identyfikacyjny. W przypadku konieczności wykonania dodatkowego kluczyka należy skontaktować się z autoryzowaną stacją obsługi SUZUKI. Odpowiednie kody identyfikacyjne zapasowych kluczyków muszą zostać wprowadzone do pamięci modułu sterującego. Kluczyki wykonane przez zwykłego rzemieślnika nie będą funkcjonowały.

Jeżeli po obróceniu wyłącznika zapłonu do położenia „ON” zacznie błyskać lampka sygnalizacyjna usterki (lampka „CHECK ENGINE”), może to oznaczać nieprawidłowość związaną z kluczykiem lub układem immobilizera. Należy zlecić autoryzowanej stacji obsługi SUZUKI sprawdzenie układu.

UWAGA:

W przypadku posiadania również kluczyków przeznaczonych do innych samochodów z immobilizerem, należy je trzymać z dala od wyłącznika zapłonu tego samochodu, ponieważ mogą zakłócić funkcjonowanie układu immobilizera.

ZAMKI DRZWI



Sygnalizacja kluczyka w stacyjce (w niektórych modelach)

Gdy kluczyk pozostaje w wyłączniku zapłonu i zostaną otwarte drzwi kierowcy, sygnał brzęczyka przypomni o konieczności jego wyjęcia.

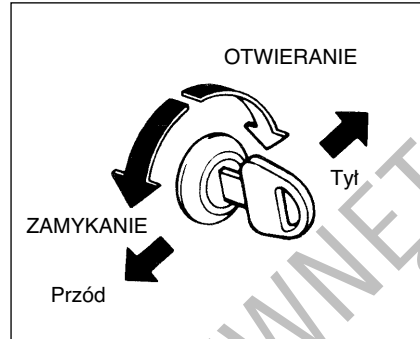

Zamki drzwi bocznych

W celu zablokowania przednich drzwi z wnętrza pojazdu, należy:

- Wsunąć kluczyk do zamka i obrócić go górną stroną w kierunku przodu pojazdu lub
- Wcisnąć przycisk blokujący i zamknąć drzwi przytrzymując jednocześnie klamkę w położeniu podniesionym.

W celu odblokowania przednich drzwi z wnętrza pojazdu należy wsunąć kluczyk do zamka i obrócić go górną stroną w kierunku tyłu pojazdu.

W celu zablokowania tylnych drzwi z wnętrza pojazdu należy nacisnąć przycisk blokujący w kierunku tyłu i zamknąć drzwi.

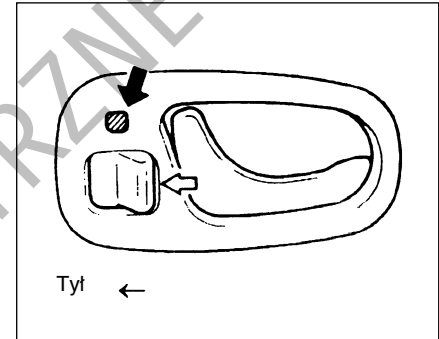

Jeżeli w szczelinie nad przyciskiem blokady drzwi widoczny jest znacznik, drzwi nie są zablokowane.

Aby zablokować drzwi od wnętrza pojazdu należy nacisnąć przycisk blokujący w kierunku tyłu. Naciśnięcie przycisku blokującego w kierunku przodu powoduje odblokowanie drzwi.

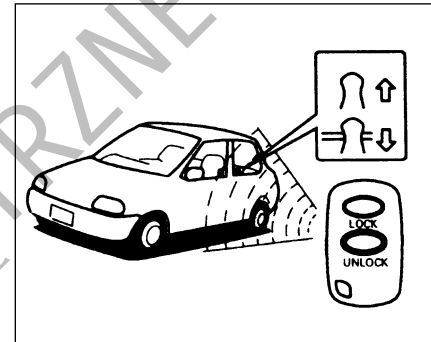
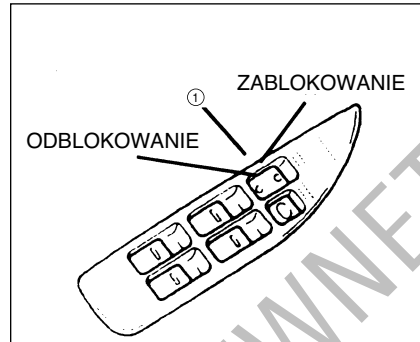
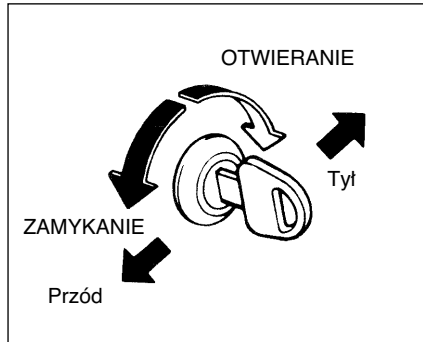

Centralny zamek (w niektórych modelach)

Wszystkie drzwi boczne można jednocześnie zablokować lub odblokować poprzez obrócenie klucza w zamku przednich drzwi. Możliwe jest również równoczesne zablokowanie lub odblokowanie wszystkich drzwi bocznych poprzez naciśnięcie przycisku blokady w drzwiach kierowcy odpowiednio do tyłu lub do przodu.

Jeżeli samochód wyposażony jest w przycisk centralnego zamka ①, wszystkie drzwi boczne można też zablokować lub odblokować naciskając odpowiednio przednią lub tylną stronę przycisku.

UWAGA:

- Przyciskiem blokady w drzwiach pasażerów można zablokować i odblokować tylko te drzwi.
- Przy zamykaniu przednich drzwi z włączoną blokadą, należy przytrzymać klamkę w pozycji uniesionej. W przeciwnym razie drzwi nie zostaną zablokowane.

Zdalne sterowanie centralnym zamkiem (w niektórych modelach)

Wszystkie drzwi boczne można jednocześnie zablokować lub odblokować postępując się nadajnikiem zdalnego sterowania w niewielkiej odległości od samochodu.

W celu zablokowania lub odblokowania drzwi należy nacisnąć odpowiednio przycisk „LOCK” lub „UNLOCK”. Po naciśnięciu przycisku „LOCK” należy sprawdzić, czy drzwi zostały zablokowane. Jeżeli w ciągu 30 sekund od odblokowania drzwi przyciskiem „UNLOCK” żadne z nich nie zostaną otwarte, nastąpi ich samoczynne zablokowanie.

UWAGA:

- Zasięg działania zdalnego sterowania wynosi około 5 m, lecz może zmieniać się w zależności od występowania zakłóceń radiowych pochodzących np. z nadajników radiowych lub radiotelefonów.

- Jeżeli wyłącznik zapłonu ustawiony jest w pozycji „ON” lub „START” lub gdy dowolne drzwi wyposażone w przełącznik są otwarte, zamki drzwi nie reagują na zdalne sterowanie.
- W przypadku zgubienia nadajnika zdalnego sterowania należy jak najszybciej zamówić w autoryzowanej stacji obsługi Suzuki nowy oraz zdeaktywować utracony nadajnik.

▲ ZALECENIE

Nadajnik zdalnego sterowania jest delikatnym urządzeniem elektronicznym. Nie należy narażać go na uderzenia, zawilgocenie lub działanie wysokiej temperatury (np. na bezpośrednio nasłonecznionej górnej powierzchni deski rozdzielczej), ponieważ może to spowodować jego uszkodzenie.

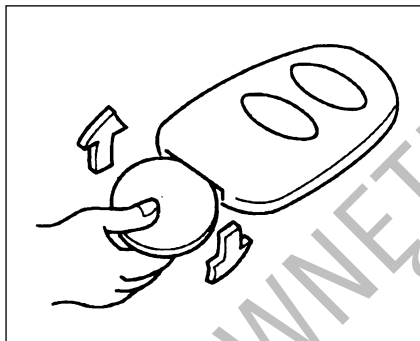

Wymiana baterii w nadajniku zdalnego sterowania

Gdy zdalne sterowanie zaczyna gorzej działać, należy wymienić baterię w nadajniku.

1. Podważając krawędzią monety lub płaskim ostrzem śrubokręta, otworzyć obudowę nadajnika.
2. Wymienić baterię (okrągła bateria typu CR2025 lub jej odpowiednik) wkładając nową znakiem „+” do znaku „+” nadajnika.
3. Mocno zamknąć obudowę nadajnika.
4. Sprawdzić, czy zdalne sterowanie działa.
5. Zużytej baterii należy pozbyć się w sposób regulowany odpowiednimi przepisami. Nie wolno wyrzucać baterii litowych do zwykłych pojemników na odpadki.

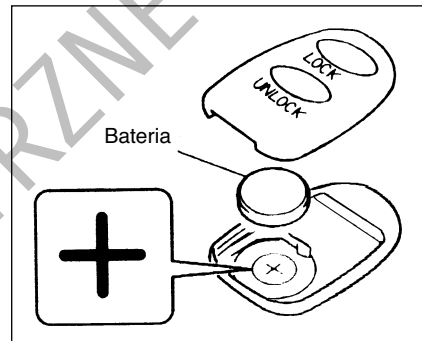

▲ OSTRZEŻENIE

Połknięcie baterii litowej powoduje poważne obrażenia wewnętrzne. Nie wolno dopuścić do połknięcia baterii przez kogokolwiek. Chronić baterie przed dostępem dzieci oraz zwierząt. W razie połknięcia należy niezwłocznie skontaktować się z lekarzem.

▲ ZALECENIE

Nadajnik zdalnego sterowania jest delikatnym urządzeniem elektronicznym. Nie należy narażać go na uderzenia, zawilgocenie lub zakurzenie, ani nie wolno manipulować przy jego wewnętrznych częściach, ponieważ może to spowodować uszkodzenie nadajnika.

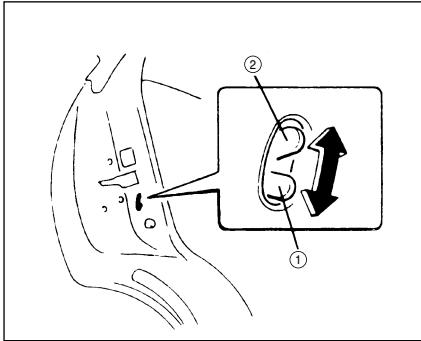

Zabezpieczenie drzwi przed otwarciem od wewnątrz (modele 4/5-drzwiowe)

Każde z drzwi tylnych są wyposażone w pokazane na rysunku zabezpieczenie przed otwarciem od wewnątrz. Gdy dźwignia blokady znajduje się w położeniu ①, blokada jest uruchomiona. Gdy dźwignia blokady znajduje się w położeniu ②, blokada otwierania od wewnątrz jest zwolniona. Gdy blokada otwierania od wewnątrz jest uruchomiona, tylnych drzwi nie można otworzyć od wewnątrz, nawet gdy nie są zablokowane normalną blokadą, natomiast mogą być otwarte od zewnątrz.

▲ OSTRZEŻENIE

Za każdym razem, gdy na tylnych siedzeniach przewożone są dzieci, należy drzwi zabezpieczyć przed otwarciem od wewnątrz.

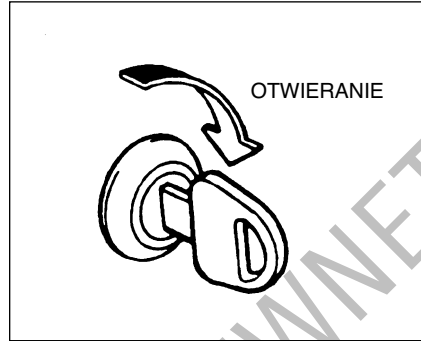

Zamek drzwi lub pokrywy bagażnika (w niektórych modelach)

W celu otwarcia, należy włożyć kluczyk do zamka i obrócić zgodnie z ruchem wskazówek zegara. Drzwi lub pokrywę bagażnika można również odblokować pociągając dźwignię zwalniającą, umieszczoną po zewnętrznej stronie fotela kierowcy.

▲ OSTRZEŻENIE

Po zamknięciu należy upewnić się, czy pokrywa lub drzwi bagażnika zostały dobrze zatrzasknięte i zablokowane. Zatrzasknięcie drzwi lub pokrywy bagażnika eliminuje ryzyko przedostawania się do wnętrza gazów spalinowych. W modelu hatchback, całkowite zatrzasknięcie drzwi bagażnika eliminuje również ryzyko wyrzucenia pasażerów z samochodu w razie wypadku.

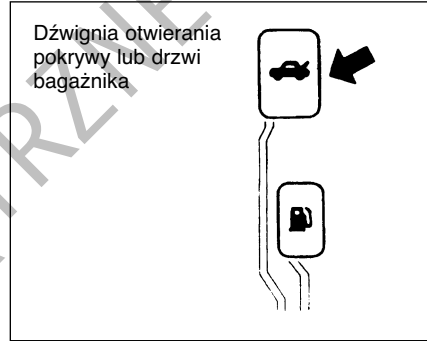

▲ ZALECENIE

Nie należy podnosić pokrywy lub drzwi bagażnika trzymając za kluczyk. Może to spowodować jego złamanie w zamku.

SZYBY

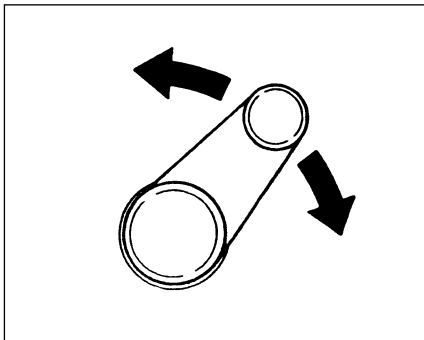

Podnoszenie i opuszczanie szyb jest dokonywane przez obracanie korbki umieszczonej na drzwiach.

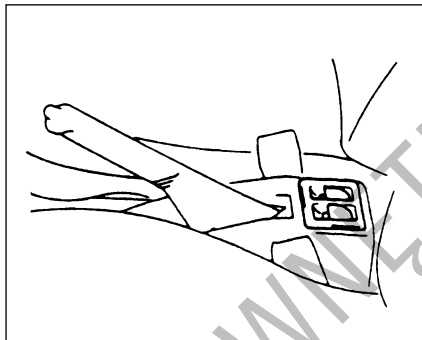

Elektryczne sterowanie szyb (w niektórych modelach)

Elektryczne podnoszenie i opuszczanie szyb działa, gdy wyłącznik zapłonu ustawiony jest w pozycji „ON”.

W celu otwarcia okna należy nacisnąć górną część przycisku, zaś w celu zamknięcia okna należy górną część przycisku pociągnąć do góry.

Przyciski sterujące podnoszeniem i opuszczaniem szyb umieszczone są albo na osłonie dźwigni hamulca postojowego, albo na drzwiach.

Przyciski na osłonie hamulca postojowego:

W celu otwarcia lub zamknięcia przedniego okna należy nacisnąć lub pociągnąć odpowiedni przycisk. Szyby w tylnych drzwiach nie są sterowane elektrycznie.

Model 3-drzwiowy Drzwi kierowcy

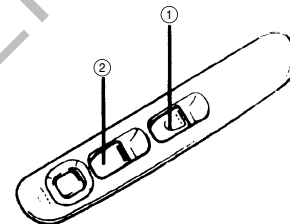

W modelu 3-drzwiowym, na drzwiach kierowcy znajduje się przycisk sterujący szybą w tych drzwiach ①, oraz przycisk sterujący szybą w drzwiach pasażera ②. W modelu 4-drzwiowym, dodatkowo są przyciski ④ i ⑤, sterujące szybami odpowiednio w lewych i prawych tylnych drzwiach.

W drzwiach pasażera znajduje się tylko przycisk ③, sterujący szybą w tych drzwiach.

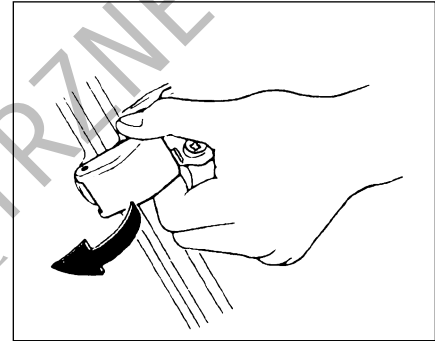
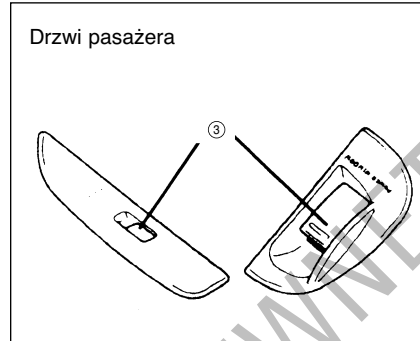
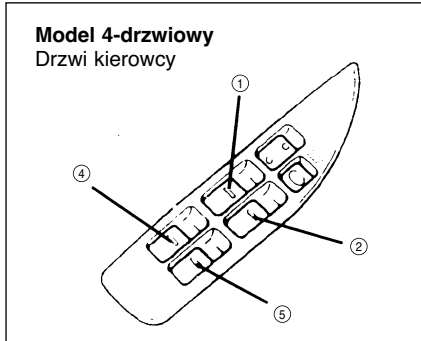

Dla dodatkowej wygody, okno kierowcy wyposażone jest również w funkcję automatycznego opuszczania (dogodną szczególnie podczas przekraczania rogatek na autostradach lub w restauracji dla zmotoryzowanych). Oznacza to, że okno można otworzyć bez konieczności stałego trzymania przycisku w pozycji „Down” (otwieranie). W tym celu należy całkowicie wcisnąć przycisk szyby kierowcy, a następnie zwolnić go. Krótkie pociągnięcie przycisku do góry powoduje zatrzymanie ruchu szyby.

▲ OSTRZEŻENIE

Przy korzystaniu z funkcji automatycznego otwierania należy uważać, aby na drodze szyby nie znalazły się dłonie lub inne przeszkody.

Elektryczny mechanizm podnoszenia szyby w drzwiach kierowcy może również posiadać funkcję automatycznego podnoszenia. Oznacza to, że okno można zamknąć bez konieczności stałego trzymania przycisku w pozycji „Up” (zamykanie). W tym celu należy pociągnąć do końca do góry przycisk szyby kierowcy, a następnie zwolnić go. Krótkie naciśnięcie przycisku powoduje zatrzymanie ruchu szyby.

W drzwiach kierowcy umieszczony jest również przycisk blokujący szyby w drzwiach pasażera lub pasażerów. Gdy przycisk ten zostanie wciśnięty, szyby pasażerów nie będą mogły być podniesione lub opuszczone ani przy użyciu przycisku ② lub ③, ani też ④ lub ⑤ w modelu 4-drzwiowym. Aby przywrócić normalne działanie przełączników, należy zwolnić blokadę przez ponowne naciśnięcie przycisku.

▲ OSTRZEŻENIE

Gdy w samochodzie znajdują się dzieci, należy zawsze wcisnąć przycisk blokady szyb. Dziecko może ulec poważnym obrażeniom, gdy jakaś część jego ciała zostanie przyciśnięta przez szybę podczas jej podnoszenia lub opuszczania.

Odchylana boczna tylna szyba (w niektórych modelach)

W celu uchylenia bocznej tylnej szyby, należy przesunąć do przodu i odchylić na zewnątrz dźwignię blokady. W celu zamknięcia okna, dźwignię blokady pociągnąć do wewnątrz i do tyłu, aż zostanie zatrzaśnięta.

LUSTERKA WSTECZNE

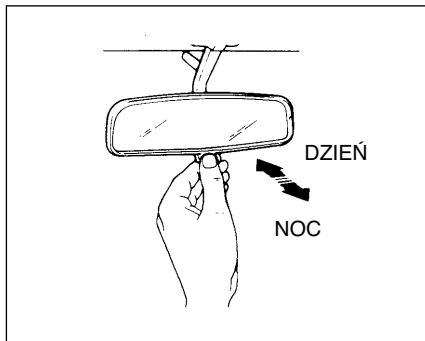

Dwupołożeniowe lusterko wsteczne (w niektórych modelach)

Aby wyregulować wewnętrzne lusterko wsteczne, należy przestawić dźwignię regulacyjną w położenie dzienne, a następnie poruszać lusterkiem w górę, dół i na boki, aż do uzyskania prawidłowego obrazu.

Podczas jazdy nocą, w celu zmniejszenia odblasku od reflektorów pojazdów jadących z tyłu, należy przesunąć dźwignię regulacyjną w położenie nocne.

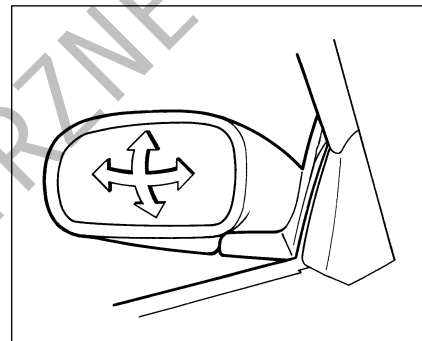
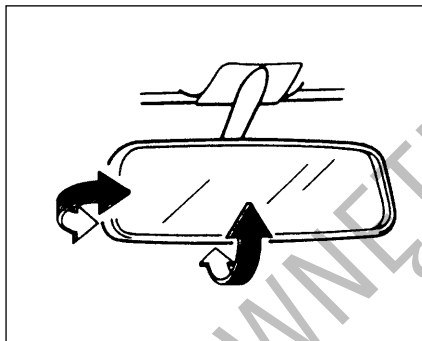

⚠ OSTRZEŻENIE

- * Lusterko należy regulować tylko w położeniu do jazdy dziennej.
- * Położenia do jazdy nocnej należy używać wyłącznie wtedy, gdy jest to niezbędne dla zmniejszenia odblasku od reflektorów pojazdów jadących z tyłu. Należy pamiętać, że w tym położeniu mogą nie być widoczne niektóre przedmioty widzialne w położeniu jazdy dziennej.

Lusterka zewnętrzne

Lusterka zewnętrzne należy tak ustawić, aby na ich wewnętrznych skrajach widoczne były boki pojazdu.

⚠ OSTRZEŻENIE

Należy zachować ostrożność przy ocenie odległości pojazdów lub innych przedmiotów widzianych w bocznych lusterkach wstecznych. Przedmioty widziane w tych lusterkach wydają się być mniejsze i bardziej odległe niż w lusterku płaskim.

REGULACJA SIEDZEŃ PRZEDNICH

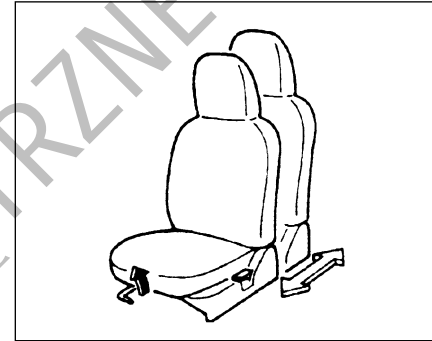
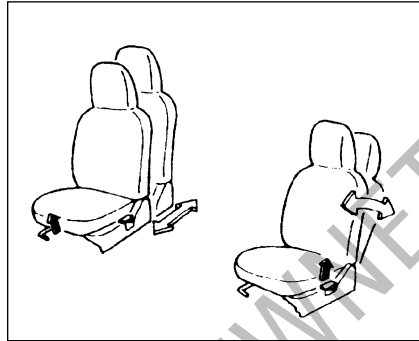
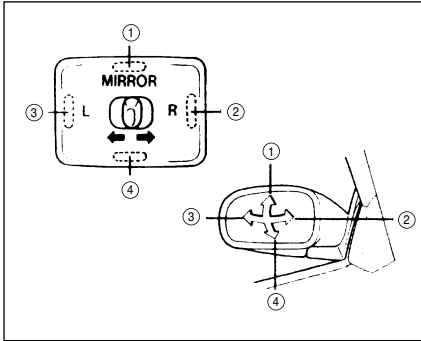

Lusterka ustawiane elektrycznie (w niektórych modelach)

Przełącznik służący do przemieszczania lusterek ustawianych elektrycznie jest umieszczony na tablicy przyrządów. Regulacja położenia lusterek jest możliwa wyłącznie wtedy, gdy wyłącznik zapłonu jest w położeniu "ON". W celu regulacji położenia lusterek należy:

- 1) Wybrać lusterko, którego położenie ma być regulowane, przesuując przełącznik wewnętrzny w prawo lub w lewo.
- 2) Wcisnąć zewnętrzną krawędź przełącznika sterującego odpowiadającą kierunkowi, w którym lusterko powinno zostać przesunięte.
- 3) W celu uniknięcia przypadkowego przestawienia lusterka przesunąć przełącznik wewnętrzny w położenie środkowe.

⚠ OSTRZEŻENIE

Nie wolno regulować siedzenia fotela kierowcy ani jego oparcia podczas jazdy. Fotel lub jego oparcie może przesunąć się w nieprzewidziany sposób, powodując utratę panowania nad pojazdem. Przed rozpoczęciem jazdy należy sprawdzić, czy fotel kierowcy i jego oparcie są w prawidłowym położeniu.

Przesuwanie fotela

Dźwignia blokady przesuwu jest umieszczona pod przednią częścią każdego z foteli przednich, po stronie środka pojazdu. W celu zmiany położenia fotela należy pociągnąć dźwignię do góry, a następnie przesunąć fotel do przodu lub do tyłu. Po dokonaniu regulacji należy sprawdzić prawidłowość zablokowania fotela przez próbę przesunięcia go do przodu i do tyłu.

⚠ OSTRZEŻENIE

Aby uniknąć nadmiernego luzu pasów bezpieczeństwa, co zmniejsza ich skuteczność, należy dokonać regulacji foteli przed zapięciem pasów.

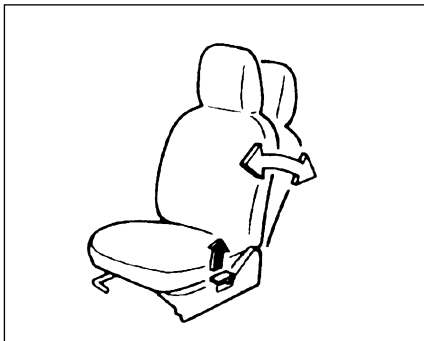

Regulacja oparcia siedzeń

Oparcia foteli można ustawić pod dowolnym kątem. W celu regulacji kąta pochylecia oparcia fotela należy unieść do góry dźwignię umieszczoną po bliższej drzwi stronie fotela, przechylić oparcie w żądane położenie i zablokować je w tym położeniu puszczając dźwignię.

▲ OSTRZEŻENIE

Podczas jazdy oparcia foteli powinny być zawsze w położeniu możliwie najbliższym pionowego. W innych położeniach skuteczność pasów bezpieczeństwa jest obniżona. Pasy bezpieczeństwa są zaprojektowane dla zapewnienia maksymalnego bezpieczeństwa przy całkowicie wyprostowanych oparciach.

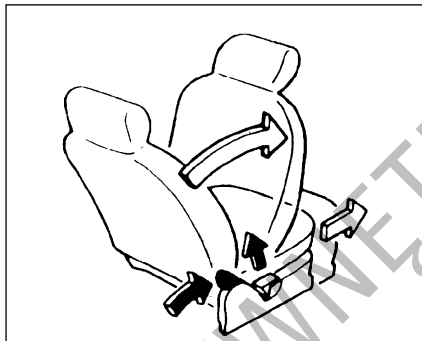

Składane fotele przednie (niektóre modele 3-drzwiowe)

Przedni fotel pasażera jest składany, co ułatwia dostęp do tylnych siedzeń. Stojąc na zewnątrz pojazdu, fotel można złożyć i przesunąć przez podniesienie dźwigni umieszczonej po bliższej drzwi stronie fotela. Z wnętrza pojazdu można złożyć i przesunąć fotel przez popchnięcie do przodu dźwigni zwalniającej. Odblokowanie w ten sposób fotela spowoduje jego samoczynne przesunięcie się do przodu, przy jednoczesnym złożeniu oparcia.

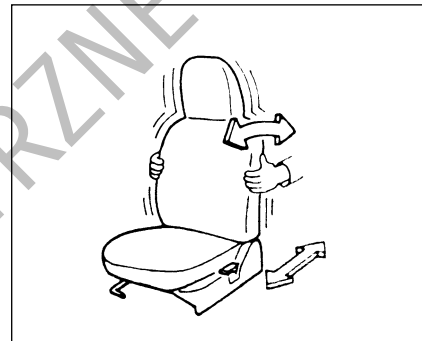

▲ OSTRZEŻENIE

- * Przed przywróceniem składanemu fotelowi jego normalnego położenia należy upewnić się, czy pasażer tylnego siedzenia cofnął stopy.
- * Po przywróceniu fotelowi normalnego położenia należy sprawdzić, czy jest on prawidłowo zablokowany.

REGULOWANE ZAGŁÓWKI (w niektórych modelach)

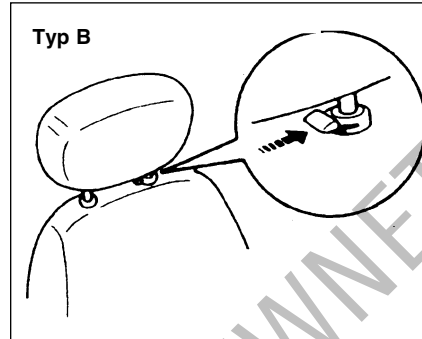
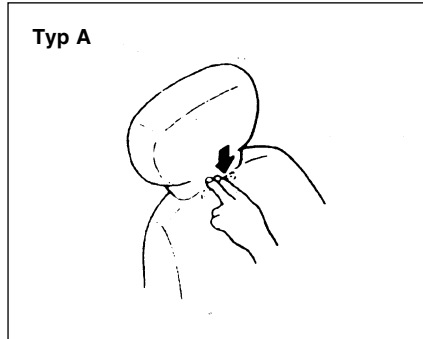

⚠ OSTRZEŻENIE

- * Nie wolno jeździć samochodem z wyjętymi zagłówkami
- * Nie wolno regulować położenia zagłówków podczas jazdy.

Zagłówki mają za zadanie ograniczać ryzyko obrażeń szyi w razie wypadku. Zagłówek należy wyregulować tak, aby jego górna krawędź znajdowała się na poziomie górnej części uszu użytkownika.

W celu podwyższenia zagłówka należy pociągnąć go do góry, aż do zatrzaśnięcia zapadki. W celu opuszczenia należy nacisnąć na zagłówek, jednocześnie wciskając dźwignię blokującą. W przypadku konieczności wyjęcia zagłówka (w celu np. oczyszczenia lub wymiany) należy wcisnąć dźwignię blokującą, wyciągając jednocześnie zagłówek.

PASY BEZPIECZEŃSTWA

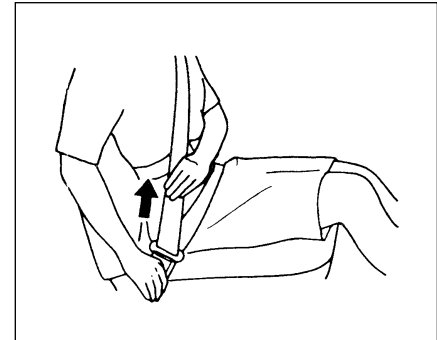
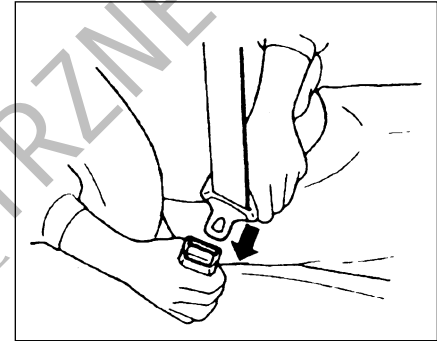

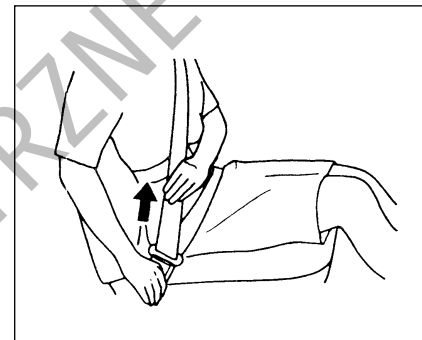
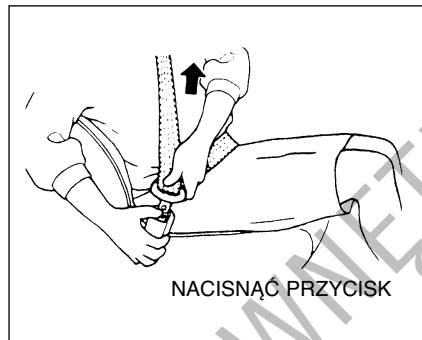
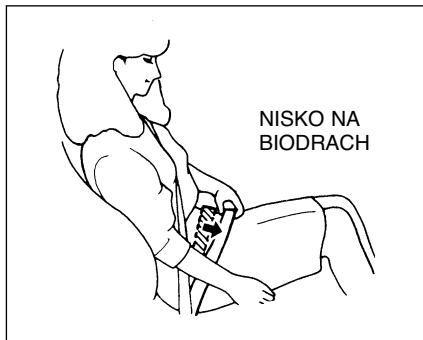

⚠ OSTRZEŻENIE

Zawsze należy mieć zapięte pasy bezpieczeństwa.

⚠ OSTRZEŻENIE

W przypadku zderzenia czołowego, poduszka powietrzna stanowi jedynie dodatkowe (uzupełniające) zabezpieczenie w stosunku do pasów bezpieczeństwa. Kierowca i wszyscy pasażerowie muszą być zawsze prawidłowo zabezpieczeni pasami, niezależnie czy poduszka powietrzna jest zamontowana przed ich siedzeniem czy nie, zmniejszając w ten sposób ryzyko poważnych obrażeń lub śmierci w przypadku kolizji.

Są dwa rodzaje pasów bezpieczeństwa: „3-punktowe bezwładnościowe” oraz „2-punktowe niewijane” („biodrowe”). Typ pasów zastosowanych w pojeździe zależy od jego specyfikacji.

W celu zapięcia pasa należy go przeciągnąć w poprzek ciała, trzymając za sprzączkę, a następnie wsunąć ją w zatrzask, aż do usłyszenia odgłosu zatrzaskiwania.

Dla zmniejszenia ryzyka wyśliznięcia się spod pasa podczas wypadku, należy lędźwiową część pasa umieścić jak najniżej na biodrach i wyregulować pas w sposób właściwy dla danego typu tak, aby ściśle przylegał do ciała. Pas nie może być skręcony.

W celu odpięcia pasa należy wcisnąć przycisk zwalnający, umieszczony na zatrzasku.

Regulacja długości pasa

- 3-punktowy pas bezwładnościowy
Pociągnąć poprzez sprzączkę barkową część pasa ku górze

Długość barkowej części, pasa przebiegającej skośnie przez pierś, reguluje się samoczynnie umożliwiając swobodę ruchów. Pas bezpieczeństwa posiada bezwładnościowy mechanizm zwijający, który blokuje się wyłącznie w chwili gwałtownego hamowania lub zderzenia.

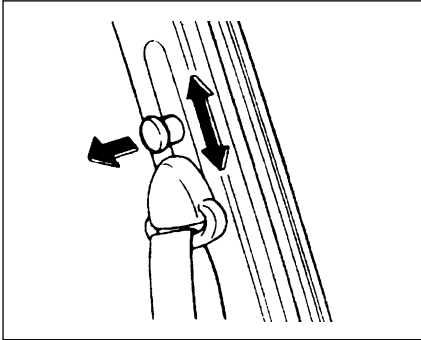

Jeżeli przednie pasy bezpieczeństwa mają dodatkową regulację wysokości górnego punktu mocowania, jego położenie należy tak wyregulować, aby część barkowa pasa przechodziła przez środek barku bliższego drzwom. W celu regulacji należy przy wyciągniętej gałce blokującej przesunąć mocowanie pasa w dół lub do góry. Po dokonaniu regulacji sprawdzić, czy mocowanie jest prawidłowo zablokowane.

⚠ OSTRZEŻENIE

Nie wolno dokonywać żadnych przeróbek pasa bezpieczeństwa, uniemożliwiających automatyczną lub ręczną regulację jego luzu.

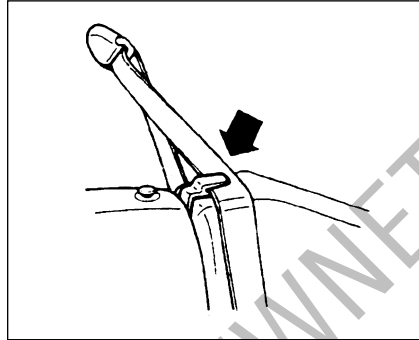

Wieszak pasa (w niektórych modelach)

⚠ OSTRZEŻENIE

Wieszaki pasów służą do uchwycenia taśm pasów bezpieczeństwa przy składaniu siedzeń. Pozostawienie po zapięciu taśmy zaczepionej w wieszaku może ograniczyć działanie ochronne pasów bezpieczeństwa.

⚠ ZALECENIE

Przemieszczając oparcie siedzenia, taśmę pasa należy zawsze zaczepić na wieszaku pasa, aby nie została ona przyciśnięta przez oparcie, zawias lub zapadkę fotela. Zabezpieczy to pas przed uszkodzeniem.

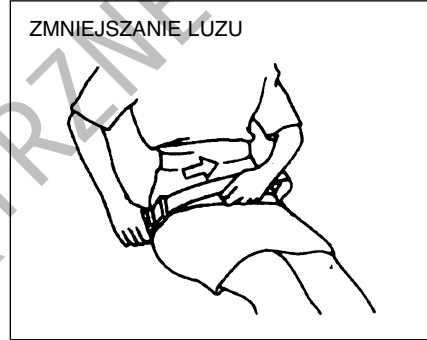

- 2-punktowy pas niezwijany
W przypadku tego pasa regulator jest umieszczony przy sprzączce. Aby skrócić pas, należy pociągnąć wolny koniec taśmy wzdłuż pasa aż do uzyskania długości zapewniającej wygodne lecz ścisłe przyleganie do ciała. W celu wydłużenia pasa należy zwolnić sprzączkę z zatrzasku, ustawić ją w położeniu prostopadłym do pasa, a następnie pociągnąć ją w kierunku wskazanym strzałką. Następnie sprzączka powinna zostać umocowana w zatrzasku, a pas skrócony w sposób opisany powyżej.

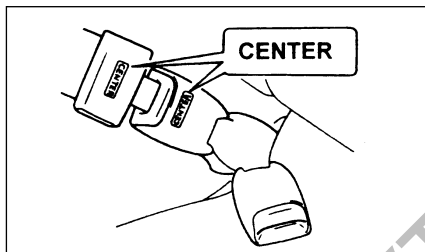
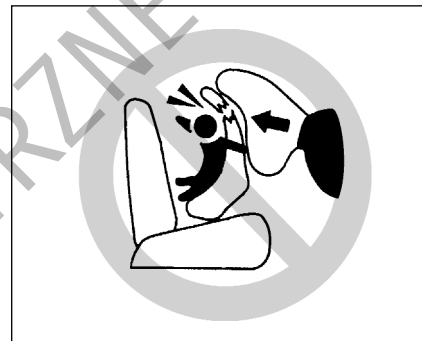
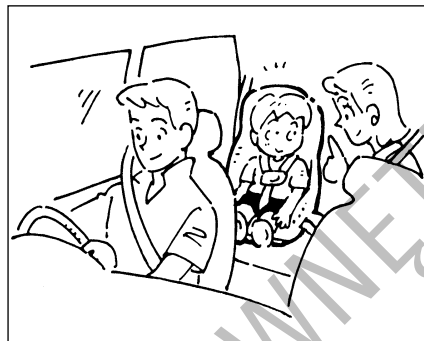
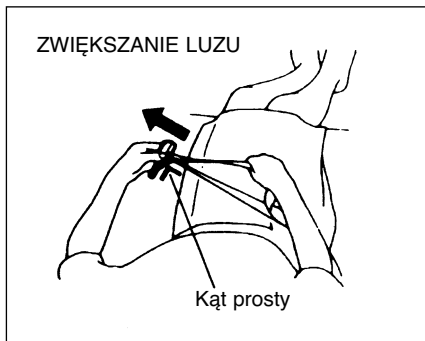

UWAGA:

Dla ułatwienia identyfikacji, zaczep oraz sprzączka środkowego pasa bezpieczeństwa oznaczone są napisem „CENTER”. Ich konstrukcja uniemożliwia włożenie nieprawidłowej sprzączki.

Foteliki dziecięce

Suzuki stanowczo zaleca, aby do przewożenia niemowląt i małych dzieci używać specjalnych fotelików dziecięcych. Na rynku dostępnych jest wiele różnych typów fotelików. Przy wyborze należy również uwzględnić zgodność z obowiązującymi przepisami dotyczącymi bezpieczeństwa.

Wszystkie rodzaje fotelików dziecięcych przeznaczone są do mocowania na siedzeniu samochodowym przy pomocy 2-punktowych pasów bezpieczeństwa lub części biodrowej 3-punktowego pasa bezpieczeństwa. Jeżeli jest to tylko możliwe, Suzuki zaleca instalowanie fotelika na tylnym siedzeniu. Statystyki wypadków drogowych dowodzą, że dzieci są znacznie bezpieczniejsze, gdy są prawidłowo zabezpieczone w foteliku na tylnym siedzeniu, niż na siedzeniu przednim.

Jeżeli fotelik dziecięcy ma być zamocowany na przednim siedzeniu, należy je odsunąć całkowicie do tyłu.

▲ OSTRZEŻENIE

Jeżeli samochód jest wyposażony w poduszkę powietrzną dla pasażera, na przednim siedzeniu nie wolno mocować fotelika dziecięcego w położeniu tyłem do kierunku jazdy. W przypadku napętnienia poduszki powietrznej pasażera może dojść do poważnego zagrożenia dziecka, ponieważ oparcie fotelika będzie zbyt blisko poduszki.

PRZYKŁAD

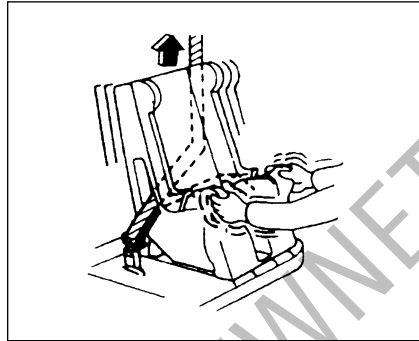
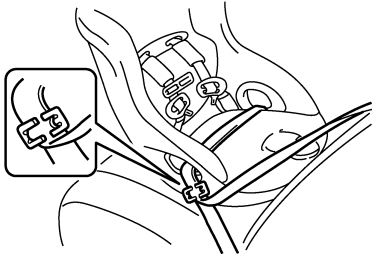

PRZYKŁAD

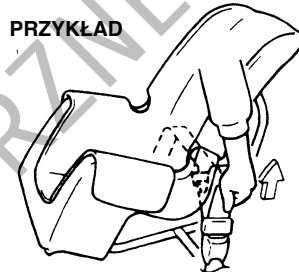

POCIĄGNĄĆ W CELU
CIAŚNIEJSZEGO UMOCOWANIA

▲ OSTRZEŻENIE

Gdy fotelik dziecięcy nie zostanie prawidłowo zabezpieczony, w razie wypadku drogowego nie będzie stanowił dostatecznej ochrony dla dziecka. Podczas instalacji fotelika należy ściśle przestrzegać podanych dalej instrukcji. Dziecko powinno być usadowione i zabezpieczone w foteliku zgodnie z zaleceniami producenta.

Mocowanie przy pomocy 3-punktowego pasa bezpieczeństwa

UWAGA:

Zamontowane w samochodzie 3-punktowe bezwładnościowe pasy bezpieczeństwa nie mają dodatkowej funkcji blokady wysuwu. Podczas instalacji fotelika należy postępować według fabrycznej instrukcji montażu przy użyciu pasów bezpieczeństwa bez dodatkowej blokady wysuwu.

Fotelik dziecięcy należy zamocować zgodnie z zaleceniami podanymi przez jego producenta. Dobrze zapiąć pas bezpieczeństwa. Próbując poruszyć fotelikiem w różnych kierunkach sprawdzić, czy jest pewnie zamocowany. W razie potrzeby mocniej napiąć pas bezpieczeństwa.

Mocowanie przy pomocy biodrowego pasa bezpieczeństwa

Fotelik dziecięcy należy zamocować zgodnie z zaleceniami podanymi przez jego producenta.

Wydłużanie i skracanie pasa opisane jest pod hasłem „2-punktowy pas niezwijany” w rozdziale „PASY BEZPIECZEŃSTWA”. Po sprawdzeniu, czy pas jest bezpiecznie zapięty, próbując poruszyć fotelikiem w różnych kierunkach należy sprawdzić, czy jest on pewnie zamocowany. W razie potrzeby ciśniej zapiąć pas bezpieczeństwa, pociągając swobodny koniec jego taśmy.

⚠ OSTRZEŻENIE

- * Po każdym wypadku należy dokonać przeglądu pasów bezpieczeństwa. Pas używany podczas kolizji (z wyjątkiem drobnych stłuczek) powinien zostać wymieniony na nowy, nawet gdy uszkodzenia nie są widoczne. Pas nie używany podczas kolizji powinien być wymieniony w przypadku, gdy nie działa prawidłowo lub gdy jest uszkodzony w inny sposób.
- * Nigdy nie należy pozwalać na jazdę pasażera w przestrzeni bagażowej. W razie wypadku ryzyko obrażeń osób nie siedzących w fotelach z prawidłowo zapiętymi pasami bezpieczeństwa jest znacznie większe.
- * Pasy bezpieczeństwa powinny być tak ułożone, aby ich część lędźwiowa przebiegała nisko, obejmując miednicę a nie brzuch. Część barkowa pasa powinna przebiegać nad barkiem od strony drzwi, a nie pod pachą. Nie wolno zapinać skręconych pasów. Pasy powinny być wyregulowane tak ciasno, jak to możliwe przy zachowaniu wygody. Luźniejszy pas jest mniej skuteczny od ciasnego.
- * Każda sprzączka powinna być wsunięta w odpowiedni zatrzask. Na tylnym siedzeniu możliwe jest pomieszczenie zatrzasków i klamer.

⚠ OSTRZEŻENIE

- * Pas bezpieczeństwa nie powinien przylegać do twardej lub kruchych przedmiotów znajdujących się w kieszeniach lub na ubraniu. W razie wypadku, znajdujące się pod pasem przedmioty takie jak pióra czy okulary mogą spowodować dodatkowe obrażenia.
- * Nigdy nie należy używać tego samego pasa dla więcej niż jednego pasażera. Nie wolno opasywać pasem dziecka trzymanego przez pasażera na kolanach. Grozi to bardzo poważnymi obrażeniami.
- * Kobiety ciężarne mogą używać pasów bezpieczeństwa. Szczegółowych zaleceń odnośnie ograniczeń w stosowaniu powinien udzielić lekarz.
- * Należy przeprowadzać okresowe przeglądy pasów bezpieczeństwa, pod kątem nadmiernego zużycia lub uszkodzenia. Pas powinien być wymieniony, jeżeli taśma uległa wystrzępieniu, zabrudzeniu lub została uszkodzona w inny sposób. Niezbędna jest wymiana kompletnego pasa bezpieczeństwa po jego użyciu w poważnej kolizji, nawet wtedy, gdy uszkodzenia nie są widoczne.

⚠ OSTRZEŻENIE

- * Nie wolno przewozić niemowląt i dzieci bez prawidłowego ich zabezpieczenia. Urządzenia do zabezpieczania niemowląt i dzieci są do nabycia i powinny być stosowane. Należy sprawdzić, czy nabywane urządzenie spełnia odpowiednie normy bezpieczeństwa. Należy zapoznać się i stosować do wskazówek udzielanych przez producenta.
- * Należy unikać zabrudzenia taśmy pasa środkami czyszczącymi, olejami, chemikaliami, a szczególnie kwasem akumulatorowym. Taśmę należy czyścić roztworem łagodnego mydła w wodzie.
- * Jeżeli pas podrażnia bark lub szyję jadącego dziecka, należy przesunąć je ku środkowi pojazdu.

UZUPEŁNIAJĄCY SYSTEM BEZPIECZEŃSTWA BIERNEGO
– poduszki powietrzne (w niektórych modelach)

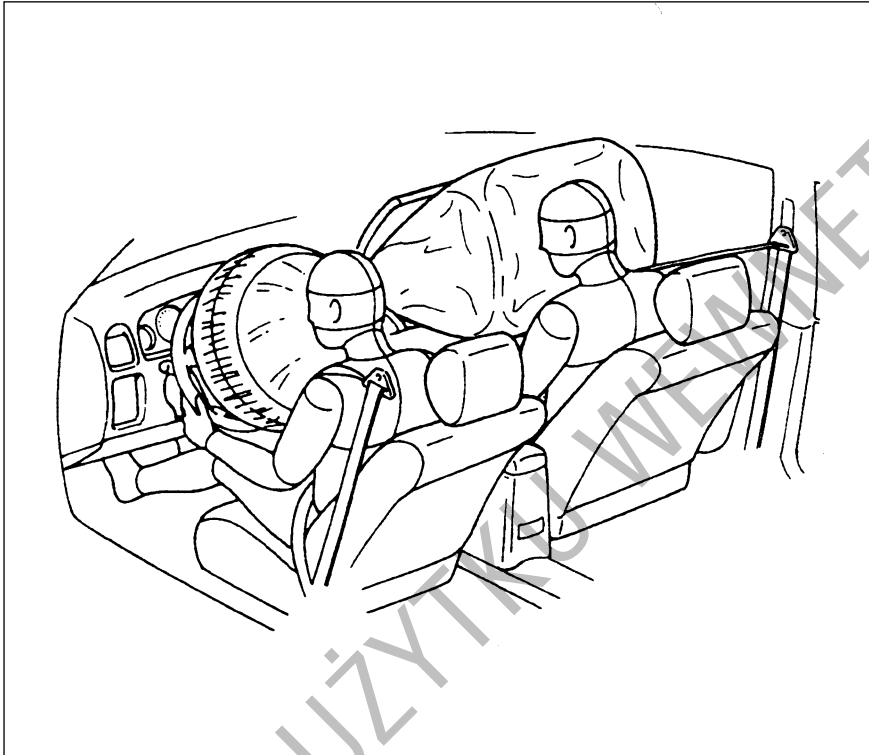

Po stronie kierowcy

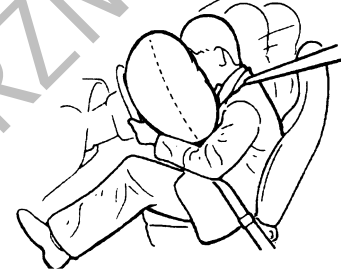

Po stronie pasażera

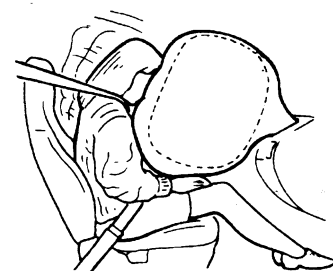

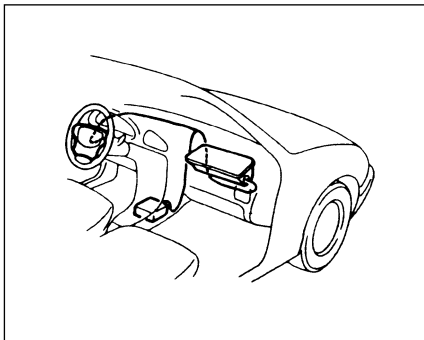

⚠️ OSTRZEŻENIE

Ten rozdział opisuje zakres zabezpieczenia przed obrażeniami, jakie daje **UZUPEŁNIAJĄCY SYSTEM BEZPIECZEŃSTWA BIERNEGO** (poduszki powietrzne). Prosimy o uważne przeczytanie i przestrzeganie **WSZYSTKICH** podanych tu instrukcji, co pozwoli zminimalizować ryzyko odniesienia poważnych obrażeń lub śmierci w przypadku zderzenia.

Samochód ten wyposażony jest w Uzupełniający System Bezpieczeństwa Biernego, na który składa się poduszka powietrzna kierowcy i siedzącego z przodu pasażera, czujniki zderzenia, sterownik elektroniczny oraz napełniacze poduszek. Stanowi on uzupełnienie w stosunku do trzypunktowych pasów bezpieczeństwa dla obu przednich siedzeń.

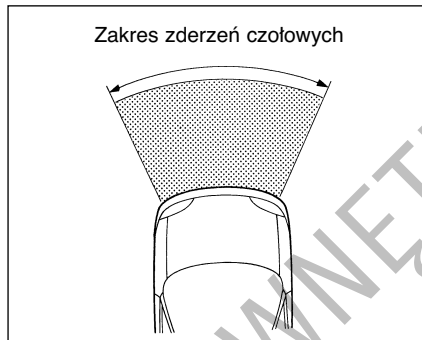

Poduszka powietrzna kierowcy ukryta jest w środkowej części kierownicy, zaś poduszka powietrzna pasażera umieszczona jest w desce rozdzielczej po stronie pasażera. W celach identyfikacyjnych, na pokryciach poduszek powietrznych wytłoczone są słowa „AIR BAG”.

⚠️ OSTRZEŻENIE

W przypadku zderzenia czołowego poduszka powietrzna stanowi uzupełniające zabezpieczenie w stosunku do pasów bezpieczeństwa. Kierowca i wszyscy pasażerowie muszą być zawsze prawidłowo zabezpieczeni pasami, niezależnie czy poduszka powietrzna jest zamontowana przed ich siedzeniem, zmniejszając w ten sposób ryzyko poważnych obrażeń lub śmierci w przypadku kolizji.

AIR BAG

Poduszki powietrzne są tak skonstruowane, aby napełniały się jedynie w chwili silnego zderzenia czołowego. Nie napełniają się natomiast w przypadku uderzeń w tył samochodu, bocznych zderzeń, przewrócenia się pojazdu lub drobniejszych zderzeń czołowych, gdyż w tego rodzaju wypadkach byłyby nieskuteczne. Ponadto, ponieważ poduszka powietrzna napełnia się tylko raz podczas zderzenia, pasy bezpieczeństwa są nieodzownym zabezpieczeniem jadących przed dalszym przemieszczaniem się w trakcie wypadku.

Z tego powodu poduszka powietrzna **NIE** jest substytutem pasów bezpieczeństwa. Dla zapewnienia maksymalnej ochrony, należy **ZAWSZE MIEĆ ZAPIĘTE PASY**. Należy zdawać sobie sprawę, że żadne zabezpieczenia nie wyeliminują wszystkich możliwości odniesienia obrażeń w czasie wypadku.

Gdy lampka „AIR BAG” nie zabyłśnie na krótko po obróceniu wyłącznika zapłonu do pozycji „ON”, świeci się dłużej niż 10 sekund lub zapala się podczas jazdy, może to oznaczać nieprawidłową pracę układu poduszki powietrznej. Należy niezwłocznie zlecić przegląd układu poduszki powietrznej autoryzowanej stacji obsługi SUZUKI.



▲ OSTRZEŻENIE

Nie należy na przednim siedzeniu pasażera instalować fotelika dziecięcego tyłem do kierunku jazdy. W przypadku odpalenia poduszki powietrznej pasażera, dziecko w takim foteliku może doznać poważnych obrażeń, ponieważ oparcie fotelika może być zbyt blisko napędlającej się poduszki.

W razie konieczności zamocowania na przednim siedzeniu samochodu fotelika dziecięcego ustawionego przodem do kierunku jazdy, należy siedzenie to odsunąć maksymalnie do tyłu. Prosimy ściśle przestrzegać zaleceń producenta fotelika dziecięcego dotyczących sposobu montażu.

Działanie układu.

W momencie zderzenia czołowego czujniki zderzenia wykryją gwałtowne opóźnienie samochodu i prześlą sygnał do sterownika. Gdy sterownik stwierdzi na podstawie wielkości opóźnienia, że zderzenie jest silne, spowoduje wyzwolenie napędlaczy poduszek. Napędlacze powodują wypełnienie poduszek azotem lub argonem. Napędlone poduszki powietrzne stanowią amortyzację dla głowy i górnej części ciała. Poduszka powietrzna napędlą się i następnie opada tak szybko, że można nawet tego nie zauważyć. Poduszka powietrzna ani nie ograniczy widoczności, ani nie utrudni opuszczenia samochodu.

Poduszki powietrzne muszą napędląć się szybko i z dużym ciśnieniem, aby zmniejszyć ryzyko poważnych lub śmiertelnych obrażeń ciała. Jednak nie do uniknięcia konsekwencją szybkiego napędlania się poduszki jest podrażnienie odsłoniętej skóry, na przykład okolic twarzy. W czasie napędlania rozlegnie się huk oraz pojawi się nieco pyłu i dymu. Nie są one szkodliwe dla zdrowia, a także nie są objawem pożaru w samochodzie. Należy jednak mieć na uwadze, że pewne elementy poduszki powietrznej mogą przez pewien czas po napędleniu pozostawać gorące.

Pasy bezpieczeństwa pomagają zachować właściwą pozycję ciała w chwili napędlania się poduszki powietrznej, zapewniając maksymalną ochronę. Fotel powinien być odsunięty do tyłu na tyle, na ile pozwala zachowanie kontroli nad pojazdem. W fotelu należy

usiąść możliwie głęboko; należy siedzieć w pozycji wyprostowanej; nie pochylać się nad kierownicą lub deską rozdzielczą. Prawidłowa regulacja foteli oraz pasów bezpieczeństwa opisana jest w podręcznikach „REGULACJA SIEDZEN” oraz „PASY BEZPIECZEŃSTWA” rozdziału „PRZED ROZPOCZĘCIEM JAZDY”.

Nie wolno mocować do kierownicy i deski rozdzielczej lub przewieszać przez nie żadnych obiektów. W razie wypadku mogłyby one zakłócić działanie poduszki powietrznej lub zostać przez nią odrzucone. W obu tych sytuacjach może dojść do poważnych obrażeń ciała.

Należy mieć świadomość, że nawet gdy pojazd będzie miał widoczne uszkodzenia, powstałe w wyniku zderzenia czołowego, uderzenie mogło być zbyt słabe, by spowodować zadziałanie poduszki powietrznej. Jednak w przypadku KAŻDEGO uszkodzenia przodu pojazdu należy układ poduszki powietrznej poddać kontroli w autoryzowanej stacji obsługi SUZUKI, w celu sprawdzenia jego prawidłowego funkcjonowania.

Samochód ten jest wyposażony w moduł diagnostyczny, który rejestruje informacje o układzie poduszki powietrznej, gdy ta zadziała w trakcie wypadku. Moduł zapisuje informacje o ogólnym stanie układu, który czujnik uruchomił układ i czy pas bezpieczeństwa kierowcy był zapięty.

Obsługa układu poduszki powietrznej

Gdy poduszka powietrzna zadziała, należy jak najszybciej zlecić autoryzowanej stacji obsługi SUZUKI wymianę poduszek powietrznych i powiązanych z nimi elementów. Przy obsłudze i wymianie poduszek powietrznych wymagane są specjalne procedury postępowania. Z tego powodu jedynie autoryzowane stacje obsługi SUZUKI, ze specjalnie przeszkolonym personelem, mogą dokonywać wymiany poduszek. Prosimy o informowanie każdego obsługującego ten pojazd, że są w nim zainstalowane poduszki powietrzne.

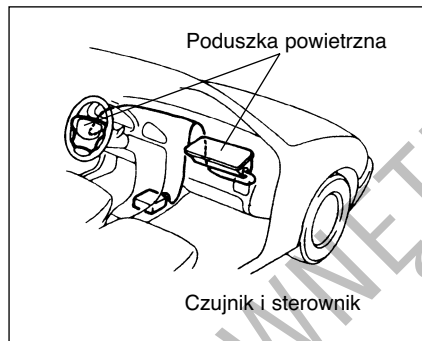

Obsługa elementów poduszki powietrznej lub pobliskich części może być dokonywana jedynie przez autoryzowane stacje obsługi SUZUKI. Niewłaściwa obsługa może doprowadzić do przypadkowego odpalenia poduszki lub uniemożliwić jej zadziałanie. W obu tych wypadkach może dojść do poważnych obrażeń ciała.

Złomowanie samochodu, w którym są nieodpalone poduszki powietrzne, może być niebezpieczne. W tym celu należy zwrócić się do stacji obsługi lub warsztatu napraw blacharskich.

Znaczenie symbolu ostrzegawczego poduszki powietrznej

„Szczególne zagrożenie! Nie mocować fotelika dziecięcego tyłem do kierunku jazdy na siedzeniu chronionym przez poduszkę powietrzną!”

W celu uniknięcia uszkodzenia lub niezamierzonego zadziałania poduszki powietrznej, przed przystąpieniem do jakichkolwiek prac przy układzie elektrycznym samochodu SUZUKI należy co najmniej 90 sekund wcześniej odłączyć akumulator i wyłącznik zapłonu obrócić do pozycji „LOCK”. Nie wolno dotykać elementów układu poduszki powietrznej ani przewodów. Dla ułatwienia identyfikacji, przewody te są owinięte żółtą taśmą lub umieszczone w żółtej izolacji oraz ich złącza są żółte.

URZĄDZENIA NA KOLUMNIE KIEROWNICY

Wyłącznik zapłonu	2-1
Dźwignia przełącznika świateł i kierunkowskazów	2-2
Wyłącznik świateł awaryjnych	2-3
Dźwignia przełącznika wycieraczek i spryskiwaczy szyby przedniej	2-4
Sygnał dźwiękowy	2-5

WYŁĄCZNIK ZAPŁONU

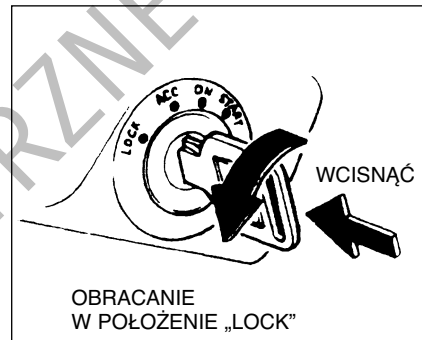
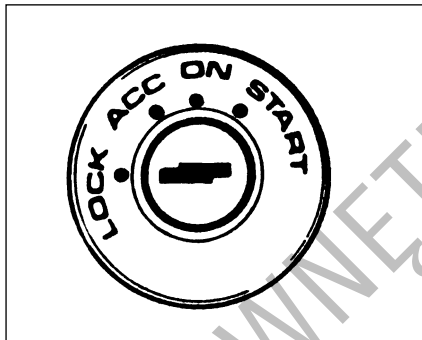

⚠ OSTRZEŻENIE

Sięganie do jakichkolwiek urządzeń przez koło kierownicy grozi odniesieniem obrażeń.

Wyłącznik zapłonu ma cztery położenia:

LOCK

Jest to normalne położenie parkowania, jedynie w którym można wyjąć kluczyk.

W tym położeniu zostaje zablokowany zapłon, a po wyjęciu kluczyka zostaje zablokowana kierownica.

W celu zwolnienia blokady kierownicy należy włożyć kluczyk do wyłącznika zapłonu, a następnie obrócić go w kierunku zgodnym z ruchem wskazówek zegara w jedno z pozostałych położenia. W razie kłopotów z obróceniem kluczyka należy równocześnie lekko poruszać kołem kierownicy.

ACC

Silnik pozostaje unieruchomiony, lecz akcesoria, takie jak radio, mogą być włączone.

ON

Jest to normalne położenie robocze. Włączone są wszystkie urządzenia elektryczne.

START

W położeniu tym dokonywany jest rozruch silnika przy pomocy rozrusznika. Natychmiast po podjęciu pracy przez silnik należy zwolnić nacisk na kluczyk.

DŹWIGNIA PRZEŁĄCZNIKA ŚWIATEŁ I KIERUNKOWSKAZÓW

▲ OSTRZEŻENIE

- * Nie wolno wyjmować kluczyka z wtycznika zapłonu podczas ruchu pojazdu. W wyniku wyjęcia kluczyka zablokowane zostanie koło kierownicy i uniemożliwione kierowanie pojazdem.
- * Nie pozostawiać dzieci bez opieki w zaparkowanym pojeździe i zawsze wyjmować kluczyk ze stacyjki. Pozostawione bez opieki dzieci mogą przypadkowo uruchomić samochód i spowodować poważny wypadek.

▲ ZALECENIE

- * Rozrusznik nie powinien pracować jednorazowo dłużej niż 15 sekund. Jeżeli rozruch nie zostanie dokonany, przed ponowną próbą należy odczekać pięć do dziesięciu sekund. Jeżeli silnik nie zostanie uruchomiony w wyniku kilku prób, należy sprawdzić układ zasilania i zapłonowy lub zwrócić się o pomoc do autoryzowanej stacji obsługi SUZUKI.
- * Gdy silnik nie pracuje, nie należy pozostawiać kluczyka w położeniu „ON”. Doprowadzić to może rozładowanie akumulatora.

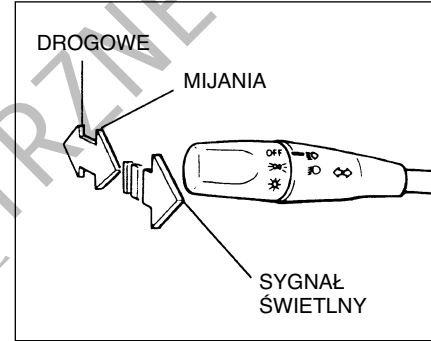
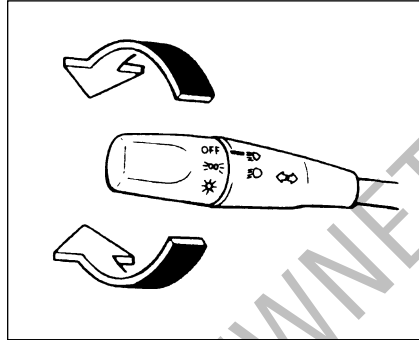

Dźwignia ta jest umieszczona na kolumnie kierownicy po stronie drzwi kierowcy. Poniżej opisano działanie przełącznika.

Przełączanie świateł

Światła są włączane i wyłączane przez obrót gałki umieszczonej na końcu dźwigni. Są trzy położenia: w położeniu „OFF” wyłączone są wszystkie światła; w położeniu środkowym włączone są światła postojowe przednie i tylne, oświetlenie tablicy rejestracyjnej oraz tablicy przyrządów, lecz wyłączone są światła mijania; w trzecim położeniu włączone zostają również światła mijania.

Gdy światła mijania są włączone, przesunięcie dźwigni do przodu powoduje włączenie świateł drogowych, a pociągnięcie dźwigni do siebie włączenie świateł mijania. Gdy włączone są światła drogowie, świeci się lampka kontrolna na tablicy przyrządów. Chwilowe włączenie świateł drogowych jako sygnału świetlnego możliwe jest przez lekkie pociągnięcie dźwigni z położenia spoczynkowego do siebie i zwolnienie jej po daniu sygnału.

UWAGA:

- *Automatyczne włączanie świateł do jazdy dziennej (w niektórych modelach)*
Po włączeniu silnika, światła mijania (lub przeciwmgielne) oraz światła pozycyjne zostają włączone automatycznie. W przypadku gdy dźwignia przełącznika jest w położeniu innym niż „OFF”, układ ten nie funkcjonuje.

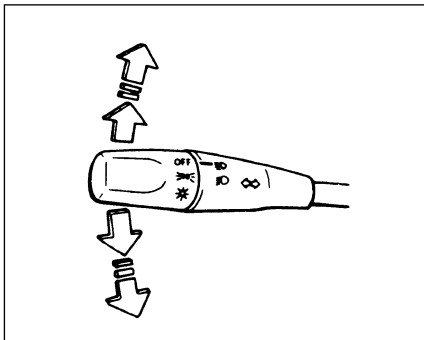

Urządzenie przypominające o wyłączeniu świateł (w niektórych modelach)

Jeżeli światła pozostają włączone gdy wyłącznik zapłonu jest w pozycji „OFF”, „LOCK” lub „ACC”, po otwarciu drzwi kierowcy włączy się brzęczyk ostrzegawczy, przypominający o wyłączeniu świateł.

Włączanie kierunkowskazów

Przy wyłączniku zapłonu w położeniu „ON”, przestawianie dźwigni przełącznika w górę i w dół powoduje włączenie odpowiednio prawego i lewego kierunkowskazu.

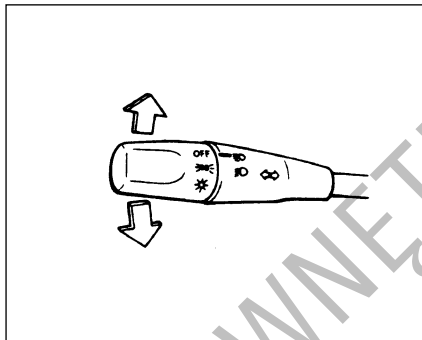

Normalna sygnalizacja skrętu

Przesunięcie dźwigni przełącznika całkowicie do góry włącza sygnalizację skrętu w prawo, a przesunięcie dźwigni w dół sygnalizuje skręt w lewo. Po wykonaniu skrętu sygnalizacja wyłączy się samoczynnie i dźwignia powróci w swoje normalne położenie.

Sygnalizacja zmiany pasa ruchu

W pewnych przypadkach, np. przy zmianie pasa ruchu, koło kierownicy nie jest obracane o kąt wystarczający do samoczynnego wyłączenia kierunkowskazu. Dla wygody użytkownika przewidziano możliwość włączania kierunkowskazu przez częściowe przesunięcie dźwigni i przytrzymanie jej w tym położeniu. Po zwolnieniu, dźwignia powróci w swoje poprzednie położenie.

WYŁĄCZNIK ŚWIATEL AWARYJNYCH

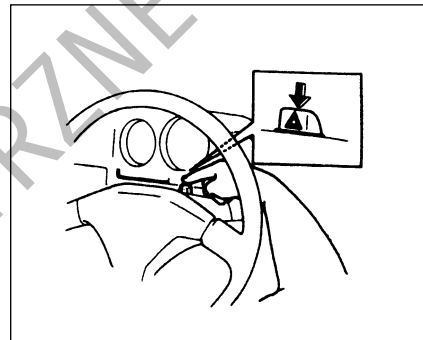

Włączenie świateł awaryjnych następuje po naciśnięciu ich wyłącznika. Wszystkie cztery światła kierunkowskazów będą jednocześnie błyskać. Ponowne powoduje naciśnięcie wyłącznika wyłączenie świateł awaryjnych.

Świateł awaryjnych należy używać zawsze podczas awaryjnego postoju i kiedy pojazd będzie stanowił zagrożenie dla ruchu drogowego.

DŹWIGNIA PRZEŁĄCZNIKA WYCIERACZEK I SPRYSKIWACZY SZYBY PRZEDNIEJ

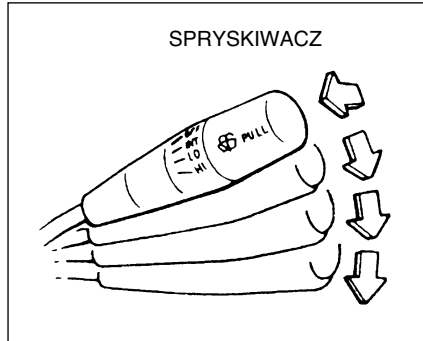

Wycieraczki szyby przedniej

W celu uruchomienia wycieraczek szyby przedniej, należy dźwignię przełącznika wycieraczek i spryskiwaczy przestawić w dół, w jedno z trzech położenia pracy. W położeniu „INT” (w niektórych modelach) wycieraczki pracują w sposób przerywany. Położenie „INT” jest bardzo dogodne podczas jazdy we mgle lub podczas mżawki. W położeniu „LO” wycieraczki pracują ze stałą, niską prędkością. W położeniu „HIGH” wycieraczki pracują ze stałą, wysoką prędkością. Wyłączenie wycieraczek następuje przez przestawienie dźwigni z powrotem w położenie „OFF”.

Spryskiwacz szyby przedniej

W celu uruchomienia spryskiwacza szyby należy pociągnąć dźwignię do siebie. Wycieraczki automatycznie zaczną pracować z niską prędkością, jeżeli nie zostały wcześniej uruchomione i dźwignia posiada położenie „INT”.

⚠ OSTRZEŻENIE

- * Dla uniknięcia obmarzania przedniej szyby przy niskiej temperaturze, należy przed użyciem spryskiwacza uruchomić jej ogrzewanie.
- * Nie należy używać płynu chłodzącego silnik jako płynu do spryskiwacza szyb. Płyn ten może znacznie ograniczyć widoczność, a także uszkodzić lakier.

⚠ ZALECENIE

Aby uniknąć uszkodzenia elementów układu wycieraczek i spryskiwaczy szyby przedniej, należy przestrzegać następujących zaleceń:

- * Nie przytrzymywać dźwigni spryskiwacza, jeśli płyn przestał być natryskiwany, ponieważ może to uszkodzić silnik pompki spryskiwacza.
- * Nie usuwać brudu z suchej szyby przy pomocy wycieraczek, ponieważ powoduje to zarysowanie szyby i uszkodzenie piór wycieraczek. Przed użyciem wycieraczek należy zawsze zwilżyć szybę płynem zmywającym.
- * Przed użyciem wycieraczek usunąć lód i zbity śnieg z ich ramion.
- * Regularnie sprawdzać poziom płynu zmywającego, częściej przy złej pogodzie.
- * Podczas mrozów napełniać zbiorniczek spryskiwacza szyby tylko w 3/4 objętości, aby pozostawić przestrzeń na rozszerzenie się w przypadku zamarznięcia roztworu.

URZĄDZENIA NA KOLUMNIE KIEROWNICY

SYGNAŁ DŹWIĘKOWY

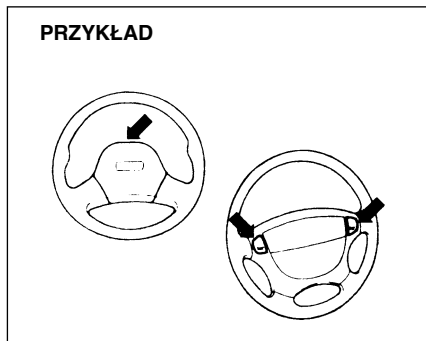

Naciśnięcie przycisku na kole kierownicy uruchamia sygnał dźwiękowy. Sygnał dźwiękowy działa w każdym położeniu wyłącznika zapłonu.

DESKA ROZDZIELCZA

Lampki kontrolne i ostrzegawcze	3-3
Szybkościomierz oraz licznik przebiegu całkowitego i dziennego	3-6
Obrotomierz (w niektórych modelach)	3-7
Wskaźnik poziomu paliwa	3-7
Wskaźnik temperatury silnika	3-7
Regulacja intensywności podświetlenia wskaźników	3-8
Przełącznik poziomowania reflektorów (w niektórych modelach)	3-8
Wycieraczka i spryskiwacz szyby tylnej (w niektórych modelach)	3-8
Zmywacze reflektorów (w niektórych modelach)	3-9
Wyłącznik ogrzewania szyby tylnej (w niektórych modelach)	3-9
Wyłącznik świateł przeciwmgielnych (w niektórych modelach)	3-9
Zapalniczka i popielniczka (w niektórych modelach)	3-10
Zegar (w niektórych modelach)	3-10
Schówek w desce rozdzielczej	3-11
Ogrzewanie wnętrza	3-12
Klimatyzacja (w niektórych modelach)	3-14

Kierownica po prawej stronie

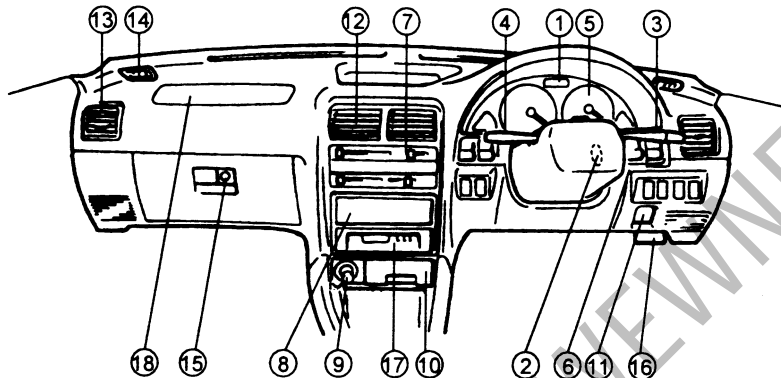

Kierownica po lewej stronie

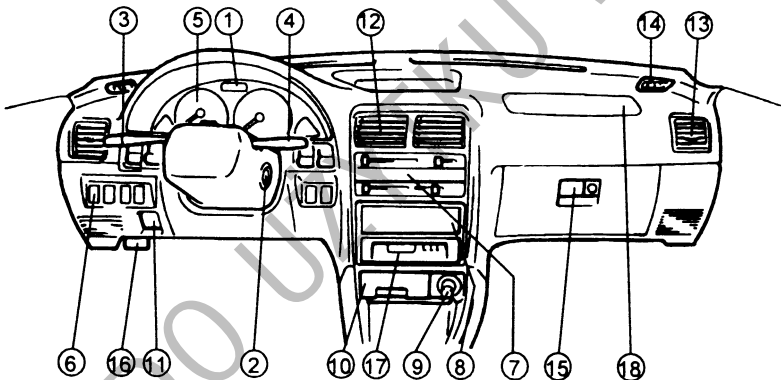

- ① Zespół wskaźników
- ② Wylłącznik zapłonu
- ③ Przełącznik świateł i kierunkowskazów
- ④ Wylłącznik wycieraczek i spryskiwaczy szyby przedniej i tylnej
- ⑤ Wylłącznik świateł awaryjnych
- ⑥ Inne przełączniki (w niektórych modelach)
- ⑦ Panel sterowania ogrzewania wnętrza
- ⑧ Radioodtwarzacz (w niektórych modelach)
- ⑨ Zapalniczka (w niektórych modelach)
- ⑩ Popielniczka
- ⑪ Dźwignia zwalniania zamka pokrywy silnika
- ⑫ Środkowy wylot nawiewu
- ⑬ Boczny wylot nawiewu
- ⑭ Wylot nawiewu na szybę boczną
- ⑮ Schowek
- ⑯ Skrzynka bezpieczników
- ⑰ Zegar (w niektórych modelach)
- ⑱ Poduszka powietrzna (w niektórych modelach)

PRZYKŁAD

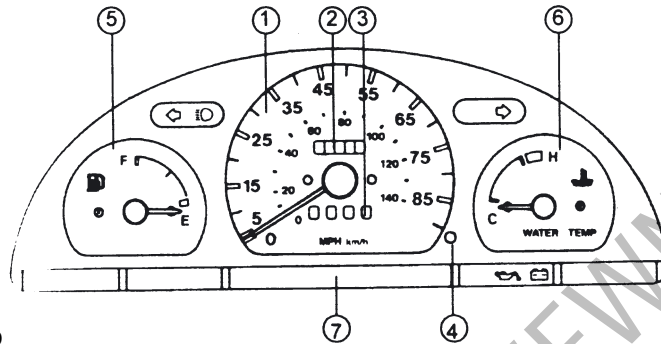

- ① Szybkościomierz
- ② Licznik przebiegu całkowitego
- ③ Licznik przebiegu dziennego
- ④ Przycisk kasowania licznika przebiegu dziennego
- ⑤ Wskaźnik poziomu paliwa
- ⑥ Wskaźnik temperatury silnika
- ⑦ Lampki kontrolne i ostrzegawcze

PRZYKŁAD

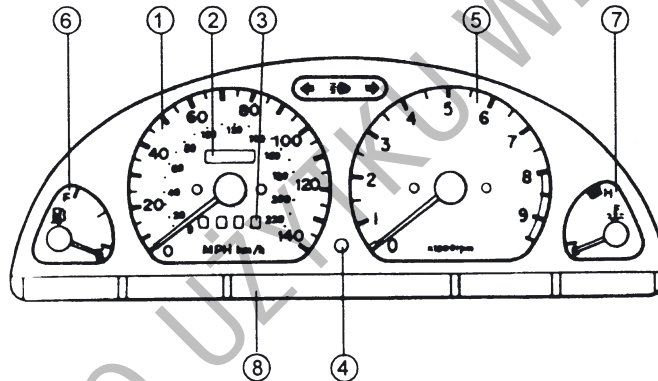

- ① Szybkościomierz
- ② Licznik przebiegu całkowitego
- ③ Licznik przebiegu dziennego
- ④ Przycisk kasowania licznika przebiegu dziennego
- ⑤ Obrotomierz (w niektórych modelach)
- ⑥ Wskaźnik poziomu paliwa
- ⑦ Wskaźnik temperatury silnika
- ⑧ Lampki kontrolne i ostrzegawcze

LAMPKI KONTROLNE I OSTRZEGAWCZE



Lampka ostrzegawcza poziomym płynu hamulcowego (w niektórych modelach):

W zależności od wersji, lampka ta ma trzy różne charakterystyki działania.

- 1) Lampka zapala się, kiedy wyłącznik zapłonu zostaje ustawiony w położeniu „START”
- 2) Lampka świeci się, gdy jest włączony zapłon oraz zaciągnięty hamulec postojowy.
- 3) Lampka świeci się, gdy zaistnieje jeden lub obydwa warunki (1 i/lub 2).

Lampka zapala się, gdy poziom w zbiorniku płynu hamulcowego spadnie poniżej określonego minimum.

Jeżeli ilość płynu w zbiorniku jest wystarczająca, lampka powinna zgasnąć po uruchomieniu silnika i całkowitym zwolnieniu hamulca postojowego.

Jeżeli lampka ostrzegawcza poziomym płynu hamulcowego zapali się podczas jazdy, może to oznaczać, że w układzie hamulcowym pojazdu dzieje się coś niedobrego. W takim przypadku należy:

- 1) Zjechać na pobocze i ostrożnie zatrzymać pojazd.

⚠ OSTRZEŻENIE

Należy pamiętać, że droga hamowania może okazać się dłuższa, może być konieczny silniejszy nacisk na pedał, a także skok pedału może się wydłużyć.

- 2) Sprawdzić hamulce, ostrożnie ruszając i hamując na poboczu.
- 3) Jeżeli będzie to bezpieczne, należy ostrożnie udać się z małą prędkością do najbliższej stacji obsługi w celu naprawy lub
- 4) Zlecić holowanie do najbliższej autoryzowanej stacji obsługi Suzuki w celu naprawy.

⚠ OSTRZEŻENIE

Gdy wystąpi którykolwiek z poniższych objawów, należy bezzwłocznie zlecić kontrolę układu hamulcowego autoryzowanej stacji obsługi SUZUKI:

- * Lampka ostrzegawcza poziomym płynu hamulcowego nie gaśnie po uruchomieniu silnika i całkowitym zwolnieniu hamulca ręcznego.
- * Lampka ostrzegawcza poziomym płynu hamulcowego nie zapala się po ustawieniu wyłącznika zapłonu w położeniu „START”.
- * Lampka ostrzegawcza poziomym płynu hamulcowego zapali się w jakimkolwiek momencie podczas jazdy.

UWAGA:

Ponieważ układ hamulców tarczowych jest samonastawny, poziom płynu hamulcowego obniża się w miarę zużycia klocków. Uzupełnienie płynu hamulcowego należy do czynności normalnej obsługi okresowej.

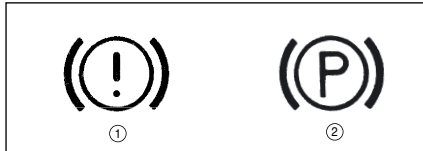

Lampka sygnalizacyjna hamulca postojowego ② (lub ①) (w niektórych modelach)
Lampka zapala się, gdy przy wyłączniku zapłonu w położeniu „ON” hamulec postojowy nie jest zwolniony.

Jeżeli pojazd nie jest wyposażony w lampkę ①, funkcję tej lampki pełni lampka ostrzegawcza poziomu płynu hamulcowego, działając również jako kontrolka zaciągnięcia hamulca postojowego ②.

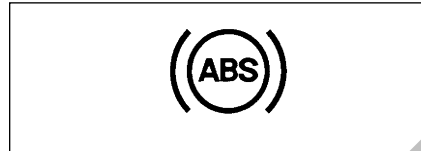

Lampka ostrzegawcza układu ABS (w niektórych modelach)

Po obróceniu wyłącznika zapłonu do pozycji „ON” lampka na krótko zapala się, dla sprawdzenia działania żarówki. Gdy lampka nie zgaśnie lub zaświeci się podczas jazdy, może to oznaczać usterkę układu ABS. W takiej sytuacji należy bezzwłocznie zlecić kontrolę układu hamulcowego autoryzowanej stacji obsługi SUZUKI. Gdy układ ABS przestanie działać, układ hamulcowy będzie funkcjonował jak zwykły układ, nie wyposażony w ABS.



Lampka kontrolna świateł awaryjnych (w niektórych modelach)

Lampka ta, o kształcie trójkąta, błyska wraz ze światłami awaryjnymi, gdy wciśnięty jest przycisk świateł awaryjnych.

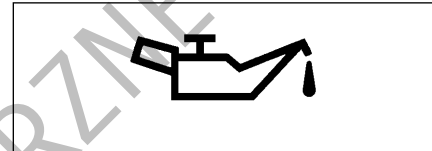

Lampka ostrzegawcza ciśnienia oleju

Lampka zapala się po obróceniu wyłącznika zapłonu do pozycji „ON” i gaśnie po uruchomieniu silnika. Lampka zaświeci się i pozostanie zapalona, gdy ciśnienie oleju nie jest wystarczające. Jeżeli lampka zaświeci się podczas jazdy, należy natychmiast zjechać z drogi i wyłączyć silnik. Sprawdzić poziom oleju w silniku i ewentualnie go uzupełnić. Jeżeli ilość oleju jest wystarczająca, przed wznowieniem jazdy układ olejenia silnika powinien zostać poddany przeglądowi w autoryzowanej stacji obsługi SUZUKI.

▲ ZALECENIE

- * Praca silnika przy zapalanej lampce ostrzegawczej ciśnienia oleju może doprowadzić do jego poważnego uszkodzenia.
- * Nie należy polegać na lampce ciśnienia oleju jako wskaźniku konieczności uzupełnienia oleju. Poziom oleju powinien być regularnie sprawdzany.



Lampka ostrzegawcza braku ładowania akumulatora

Lampka zapala się po obróceniu wyłącznika zapłonu do pozycji „ON” i gaśnie po uruchomieniu silnika. Lampka zaświeci się i pozostanie zapalona, jeżeli w układzie ładowania akumulatora wystąpi usterka. Gdy lampka zaświeci się podczas pracy silnika, układ ładowania powinien zostać niezwłocznie sprawdzony przez autoryzowaną stację obsługi SUZUKI.

AIR BAG

Lampka „AIR BAG” (w niektórych modelach)

Lampka ta błyska lub pozostaje zapalona przez kilka sekund po obróceniu wyłącznika zapłonu do pozycji „ON”, dla potwierdzenia sprawności żarówki. Lampka ta zapala się na stałe w przypadku wystąpienia awarii w układzie poduszki powietrznej.

⚠ OSTRZEŻENIE

Gdy lampka „AIR BAG” nie błyska przez krótki czas po obróceniu wyłącznika zapłonu do pozycji „ON”, pozostaje włączona przez czas dłuższy niż 10 sekund lub zapala się podczas jazdy, może to oznaczać usterkę układu poduszki powietrznej, który należy poddać kontroli w autoryzowanej stacji obsługi SUZUKI.

CHECK ENGINE



Lampka sygnalizacyjna usterki (w niektórych modelach)

Pojazd ten jest wyposażony w sterowany mikroprocesorem układ kontroli emisji substancji toksycznych. Na tablicy przyrządów umieszczona jest lampka sygnalizacyjna usterki lub lampka „CHECK ENGINE”, informująca o konieczności dokonania obsługi tego układu. Lampka ta zapala się po obróceniu wyłącznika zapłonu do pozycji „ON” lub „START” i gaśnie po uruchomieniu silnika. Jeżeli lampka zapali się podczas pracy silnika, oznacza to, że w układzie kontroli emisji substancji toksycznych wystąpiła usterka. Należy zlecić autoryzowanej stacji obsługi SUZUKI naprawę tego układu.

⚠ ZALECENIE

Kontynuowanie jazdy z zapaloną lampką sygnalizacyjną usterki (lub lampką „CHECK ENGINE”) może spowodować trwałe uszkodzenie układu kontroli emisji substancji toksycznych oraz niekorzystnie wpłynąć na zużycie paliwa i własności trakcyjne samochodu.



Lampka kontrolna immobilizera (w niektórych modelach)

Lampka ta zapala się po obróceniu wyłącznika zapłonu do położenia „ON”, umożliwiając stwierdzenie, czy żarówka jest sprawna. Jeżeli przy włączonym zapłonie lampka błyska, sygnalizuje to możliwość wystąpienia usterki w układzie immobilizera. Należy zlecić autoryzowanej stacji obsługi SUZUKI naprawę tego układu.

SZYBKOŚCIOMIERZ ORAZ LICZNIK PRZEBIEGU CAŁKOWITEGO I DZIENNEGO (w niektórych modelach)

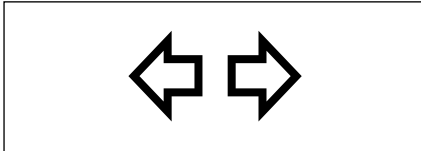

Lampki kontrolne kierunkowskazów

Po włączeniu prawego lub lewego kierunkowskazu, na tablicy przyrządów zaświeci się odpowiadająca mu kierunkiem zielona strzałka, błyskając w tym samym rytmie, co kierunkowskaz. Po włączeniu świateł awaryjnych błyskają obie strzałki lampki kontrolnej kierunkowskazów, wraz ze wszystkimi kierunkowskazami.

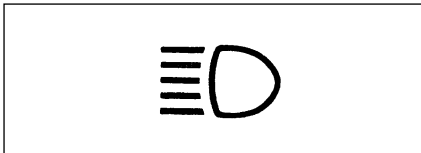

Lampka kontrolna świateł drogowych

Lampka ta zapala się, gdy włączone są światła drogowe.

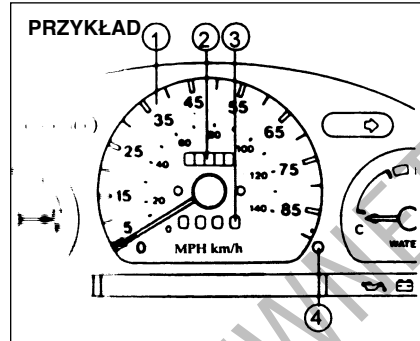

- ① Szybkościomierz
- ② Licznik przebiegu całkowitego
- ③ Licznik przebiegu dziennego
- ④ Przycisk kasowania licznika przebiegu dziennego

Szybkościomierz wskazuje prędkość pojazdu w kilometrach na godzinę (km/h). Licznik przebiegu całkowitego odnotowuje sumaryczną odległość przejechaną przez pojazd. Licznik przebiegu dziennego służy do mierzenia dystansu przebytego podczas podróży lub np. pomiędzy tankowaniami paliwa. Jego wskazania można zerować, naciskając przycisk kasowania.

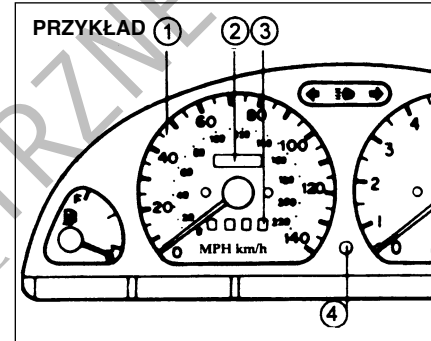

▲ ZALECENIE

Należy obserwować wskazania licznika przebiegu całkowitego i regularnie sprawdzać w planie obsługi okresowej, jakie czynności serwisowe są niezbędne. Z zaniedbania wykonania niezbędnej obsługi przy odpowiednim przebiegu może wynikać zwiększone zużycie bądź uszkodzenie niektórych części i podzespołów.

DESKA ROZDZIELCZA

OBROTOMIERZ (w niektórych modelach)

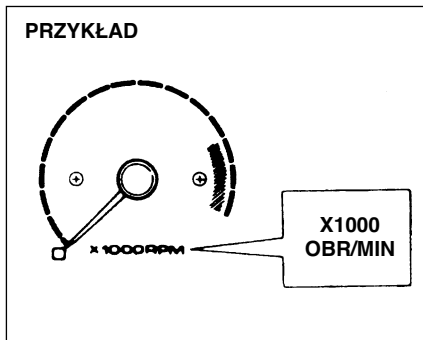

Obrotomierz wskazuje prędkość obrotową silnika w obrotach na minutę.

▲ ZALECENIE

Nie wolno dopuszczać, aby wskazówka obrotomierza znalazła się w obszarze oznaczonym czerwonym kolorem, ponieważ może to doprowadzić do poważnego uszkodzenia silnika.

WSKAŹNIK POZIOMU PALIWA

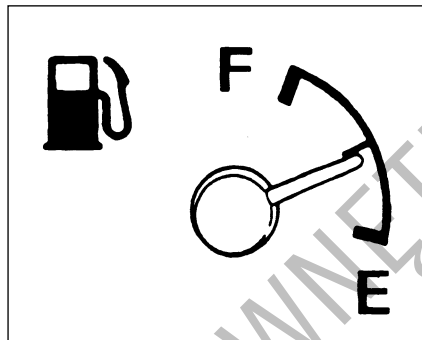

Wskaźnik ten podaje w przybliżeniu informację o ilości paliwa w zbiorniku. „F” oznacza pełny zbiornik, natomiast „E” – pusty. Gdy wskazówka opadnie poniżej punktu odpowiadającego stanowi „E” (lecz nie samej litery „E”), należy jak najszybciej uzupełnić paliwo.

WSKAŹNIK TEMPERATURY

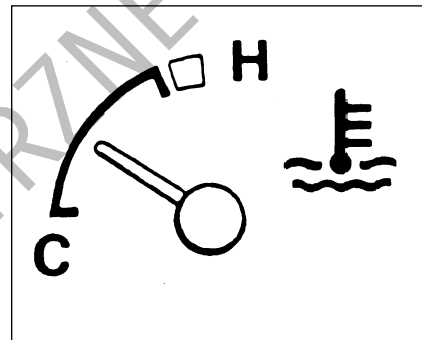

Kiedy zapłon jest włączony, wskaźnik ten pokazuje temperaturę płynu chłodzącego silnik. W normalnych warunkach eksploatacji wskazówka powinna znajdować się w zakresie prawidłowej, dopuszczalnej temperatury – pomiędzy „H” i „C”. Jeżeli wskazówka zbliża się do „H”, sygnalizuje to przegrzanie silnika. Instrukcje dotyczące postępowania w przypadku przegrzania silnika podane są w rozdziale „SYTUACJE AWARYJNE”.

▲ ZALECENIE

Kontynuowanie jazdy z przegrzanym silnikiem może doprowadzić do jego poważnego uszkodzenia.

**REGULACJA INTENSYWNOŚCI
PODŚWIETLENIA WSKAŹNIKÓW
(w niektórych modelach)**

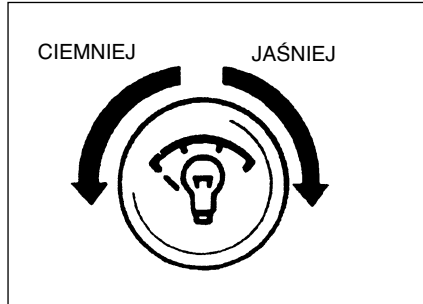

Obrót gałki przeciwnie do ruchu wskazówek zegara powoduje zmniejszenie intensywności oświetlenia tablicy przyrządów, a obrót zgodnie z ruchem wskazówek zegara zwiększa ją.

**PRZEŁĄCZNIK POZIOMOWANIA
ŚWIATEŁ (w niektórych modelach)**

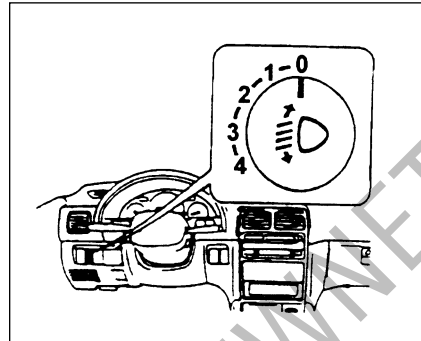

Stosownie do obciążenia pojazdu reguluje się wysokość wiązki światła reflektorów. Poniższa tabela podaje pozycje przełącznika w zależności od obciążenia samochodu.

Obciążenie pojazdu	Pozycja przełącznika
Tylko kierowca	0
Kierowca + 1 pasażer (na przednim siedzeniu)	0
Kierowca + 3 pasażerów, bez bagażu	2
Kierowca + 3 pasażerów i bagaż	3
Kierowca + pełny bagaż	4

**WYCIERACZKA I SPRYSKIWACZ
SZYBY TYLNEJ
(w niektórych modelach)**

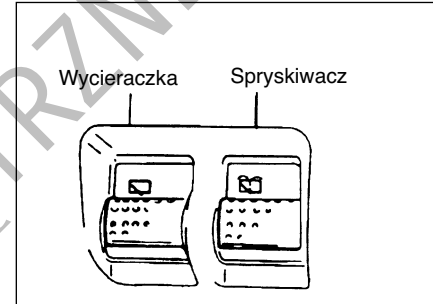

W celu włączenia wycieraczki szyby tylnej należy przy włączonym zapłonie wcisnąć przycisk wyłącznika wycieraczki. Ponowne naciśnięcie przycisku wyłącza wycieraczkę.

W celu natryśnięcia płynu zmywającego na tylną szybę należy naciskać przycisk spryskiwacza. Natryskiwanie zostanie przerwane po zwolnieniu przycisku.

DESKA ROZDZIELCZA

ZMYWACZE REFLEKTORÓW (w niektórych modelach)

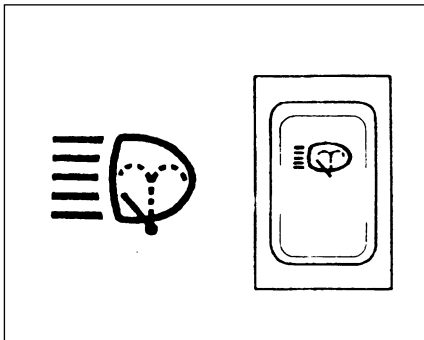

W celu umycia kloszy przednich reflektorów należy przy włączonym zapłonie nacisnąć wyłącznik zmywacza. Przez pół sekundy jest natrykiwany płyn zmywający. W razie potrzeby nacisnąć przycisk ponownie.

WYŁĄCZNIK OGRZEWANIA SZYBY TYLNEJ (w niektórych modelach)

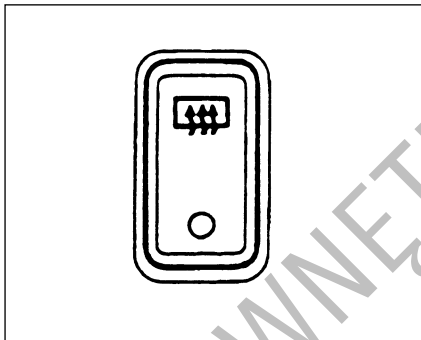

Gdy tylna szyba jest zaparowana lub oszroniona, w celu przywrócenia jej przejrzystości należy wyciągnąć przełącznik. Dopóki ogrzewanie szyby jest włączone, świeci się lampka kontrolna. Ogrzewanie szyby działa wyłącznie przy ustawieniu wyłącznika zapłonu w położeniu „ON”. W celu wyłączenia ogrzewania należy ponownie nacisnąć przycisk.

▲ ZALECENIE

Ogrzewanie szyby tylnej zużywa dużą ilość energii elektrycznej. Gdy tylko szyba odzyska przejrzystość, ogrzewanie należy wyłączyć.

WYŁĄCZNIK ŚWIATEŁ PRZECIWMGIELNYCH (w niektórych modelach)

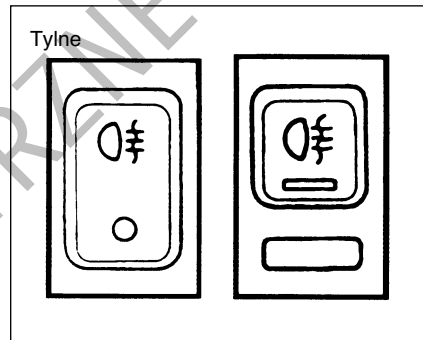

Światło tylne

Lampa światła przeciwmgielnego zapala się po naciśnięciu wyłącznika, gdy przełącznik światel głównych jest ustawiony w pozycji drugiej.

Światło przeciwmgielne gaśnie po naciśnięciu wyłącznika lub wyłączeniu światel głównych.

ZAPALNICZKA I POPIELNICZKA

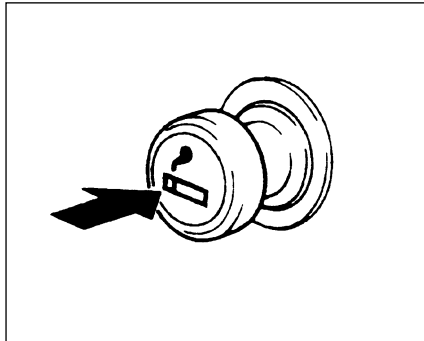

Zapalniczka (w niektórych modelach)

W celu użycia zapalniczki należy ją wcisnąć w głąb gniazda i puścić. Gdy będzie rozgrzana i gotowa do użycia, samoczynnie wyskoczy do normalnego położenia.

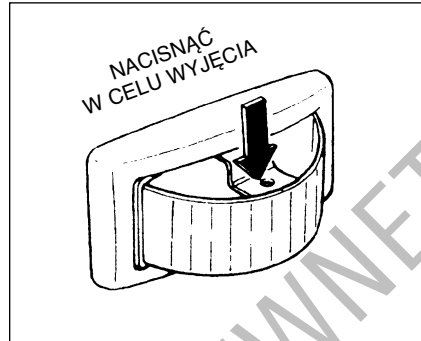

Aby wyjąć tylną popielniczkę należy nacisnąć metalowy języczek i wyciągnąć popielniczkę z oprawy.

⚠ OSTRZEŻENIE

Przed zamknięciem popielniczki należy upewnić się, że tytoń został całkowicie wygaszony. Nigdy nie należy wrzucać śmieci do popielniczki, gdyż grozi to pożarem.



Popielniczka

Aby wyjąć popielniczkę z tablicy przyrządów w celu oczyszczenia, należy nacisnąć metalowy języczek i wyciągnąć popielniczkę z oprawy.

ZEGAR
(w niektórych modelach)

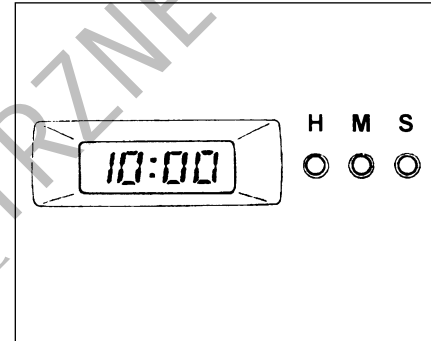

Zegar pracuje tylko wtedy, gdy akumulator samochodu jest podłączony i zasila układ. Zegar nastawia się według poniższych wskazań.

Ustawianie wskazań minut:

- Naciśnięcie przycisku S zeruje wskazania minut. Wskazania godzin mogą również przy tym ulec zmianie. Np. czas pomiędzy 1:00 a 1:29 przestawiany jest na 1:00, a pomiędzy 1:30 a 1:59 na 2:00.
- Naciśnięcie przycisku M przesuwa wskazania minut do przodu.

Ustawianie wskazań godzin:

Naciśnięcie przycisku H przesuwa wskazania godzin do przodu.

DESKA ROZDZIELCZA

SCHOWEK W DESCE ROZDZIELCZEJ

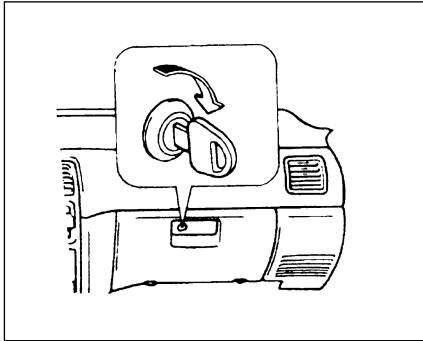

Aby otworzyć schowek w desce rozdzielczej, należy pociągnąć dźwignię zatrzasku. W celu zamknięcia nacisnąć pokrywę aż do zatrzaśnięcia. Schowek można zamknąć na klucz, wkładając kluczyk do zamka i obracając zgodnie z ruchem wskazówek zegara. W celu otwarcia zamka kluczyk należy obrócić w przeciwną stronę.

▲ OSTRZEŻENIE

Nie należy jechać z otwartą pokrywą schowka. W razie wypadku może ona spowodować obrażenia ciała.

OGRZEWANIE WNĘTRZA

Układ ten umożliwia ogrzewanie, usuwanie zaparowania szyb oraz przewietrzanie wnętrza samochodu.

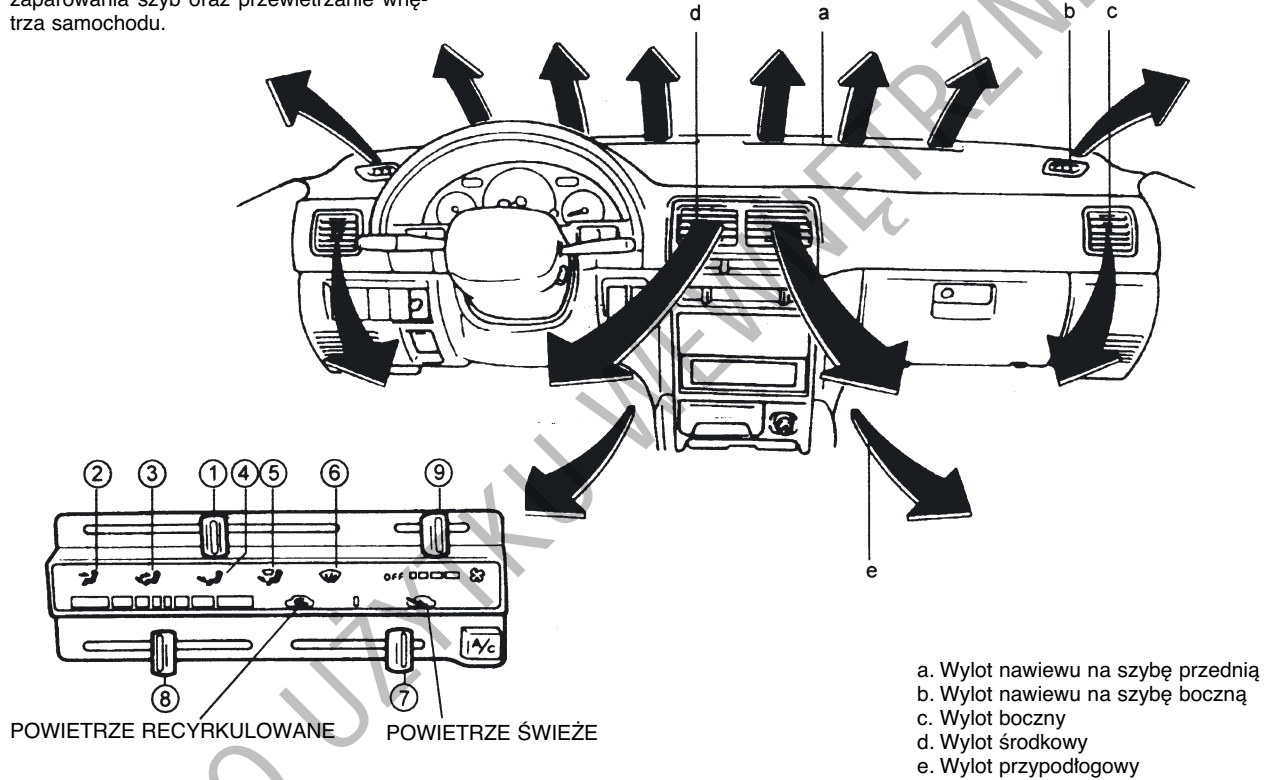

- a. Wylot nawiewu na szybę przednią
- b. Wylot nawiewu na szybę boczną
- c. Wylot boczny
- d. Wylot środkowy
- e. Wylot przypodłogowy

Opis urządzeń sterujących

Dźwignia wyboru trybu nawiewu ①: Służy do wyboru jednej z niżej opisanych funkcji.



WENTYLACJA ②: Powietrze o regulowanej temperaturze wypływa wylotami środkowymi i bocznymi.



NAWIEW DWUPOZIOMOWY ③: Powietrze o regulowanej temperaturze wypływa wylotami przypodłogowymi, a nieco chłodniejsze wylotami środkowymi i bocznymi. Jeżeli jednak pokrętko regulacji temperatury „⑥” jest w jednym ze skrajnych położen, temperatura powietrza wypływającego z wylotów przypodłogowych jest taka sama, jak powietrza wypływającego z wylotów środkowych i bocznych.



OGRZEWANIE ④: Powietrze o regulowanej temperaturze doprowadzane jest przez wyloty przypodłogowe i boczne.



OGRZEWANIE I USUWANIE ZAPAROWANIA SZYB ⑤: Powietrze o regulowanej temperaturze wypływa przez wyloty przypodłogowe i boczne oraz kierowane jest na przednią i boczne szyby.



USUWANIE ZAPAROWANIA SZYB ⑥: Powietrze o regulowanej temperaturze kierowane jest na przednią i boczne szyby oraz wypływa wylotami bocznymi.

Dźwignia wlotu powietrza ⑦: Dźwignia ta służy do wyboru pomiędzy recyrkulacją powietrza wewnątrz pojazdu, a jego doprowadzaniem z zewnątrz.

Pokrętko regulacji temperatury ⑧: Służy do zmiany temperatury powietrza wypływającego z nawiewów.

Przełącznik dmuchawy ⑨: Przy jego pomocy włącza się dmuchawę i reguluje jej prędkość obrotową. Ma on pięć położen: wyłączenie i odpowiednio coraz wyższe prędkości obrotowe: niską, średnią, podwyższoną i wysoką.

Sposób posługiwania się układem ogrzewania wnętrza

Wentylacja naturalna

Ustawić tryb nawiewu na „WENTYLACJA”, wlot powietrza na „POWIETRZE ŚWIEŻE”, pokrętkiem regulacji temperatury wybrać żądaną temperaturę powietrza oraz ustawić przełącznik dmuchawy w położenie „WYŁĄCZONA”. Podczas jazdy przez wnętrze pojazdu będzie przepływało świeże powietrze.

Wentylacja wymuszona

Ustawienia takie same, jak przy wentylacji naturalnej, z tą jednak różnicą, że przełącznik dmuchawy ustawia się w położeniu innym niż „WYŁĄCZONA”.

Ogrzewanie normalne (z wykorzystaniem powietrza zewnętrznego)

Ustawić tryb nawiewu na „OGRZEWANIE”, wlot powietrza na „POWIETRZE ŚWIEŻE”, pokrętkiem regulacji temperatury wybrać żądaną temperaturę oraz przełącznikiem dmuchawy ustalić intensywność nawiewu. Wyższa prędkość dmuchawy zwiększa wydajność ogrzewania.

Ogrzewanie szybkie (z wykorzystaniem recyrkulacji powietrza)

Ustawienia takie same, jak przy ogrzewaniu normalnym, z tym że dźwignię wlotu powietrza należy przesunąć w położenie „POWIETRZE RECYRKULOWANE”. Jeżeli używa się tego położenia przez dłuższy czas, powietrze zwiększy swą wilgotność i szyby zaczną rosić. Dlatego tego sposobu należy używać tylko dla szybkiego ogrzania wnętrza i jak najszybciej powracać do normalnego ogrzewania.

Chłodzenie twarzy i ogrzewanie stóp

Ustawić tryb nawiewu na „NAWIEW DWUPOZIOMOWY”, wlot powietrza na „POWIETRZE ŚWIEŻE”, temperaturę i prędkość dmuchawy – według potrzeby. Jeżeli pokrętko regulacji temperatury nie jest w żadnym z położen skrajnych, temperatura powietrza wypływającego z wylotów bocznych i środkowych będzie niższa niż powietrza doprowadzanego nawiewami przypodłogowymi.

UKŁAD KLIMATYZACJI (w niektórych modelach)

Usuwanie zaparowania szyb i ogrzewanie stóp

Ustawić tryb nawiewu na „OGRZEWANIE I USUWANIE ZAPAROWANIA SZYB”, wlot powietrza na „POWIETRZE ŚWIEŻE”, temperaturę według potrzeby, a dmuchawę na najwyższą prędkość. Kiedy szyba przednia stanie się przejrzysta, należy ustawić prędkość dmuchawy według życzenia.

Usuwanie zaparowania szyb

Ustawić tryb nawiewu na „USUWANIE ZAPAROWANIA SZYB”, wlot powietrza na „POWIETRZE ŚWIEŻE”, temperaturę według potrzeby, a dmuchawę na najwyższą prędkość. Ustawienie wyższej temperatury zwiększa efektywność usuwania zaparowania. Gdy szyba przednia stanie się przejrzysta, należy ustawić prędkość dmuchawy według życzenia.

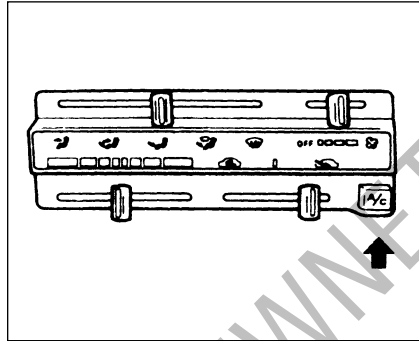

Gdy pojazd jest wyposażony w klimatyzację, poniżej dźwigni prędkości dmuchawy znajduje się przycisk A/C wyłącznika klimatyzacji. Ma on trzy pozycje: A/C (pierwsze naciśnięcie), ECO (drugie naciśnięcie) i wyłączona (trzecie naciśnięcie). Pozycja A/C służy do uzyskania maksymalnego chłodzenia, zaś „ECO” dla ekonomicznego chłodzenia. Układ klimatyzacji może być używany do chłodzenia i zmniejszania wilgotności powietrza, w sposób niżej opisany. Włączenie układu następuje po wciśnięciu przycisku A/C (ECO) i przesunięciu dźwigni dmuchawy w inną pozycję niż „OFF” (wyłączona). Działanie układu klimatyzacji potwierdza zaświecenie się lampki kontrolnej. W celu wyłączenia klimatyzacji należy nacisnąć przycisk A/C (ECO) do położenia wyłączonego.

Podczas pracy klimatyzatora mogą być zauważalne niewielkie zmiany prędkości obrotowej silnika. Są to normalne objawy, gdyż układ jest skonstruowany w ten sposób, że sprężarka włącza się okresowo, dla utrzymania żądanej temperatury. Krótsza praca sprężarki daje mniejsze zużycie paliwa.

Postępowanie się klimatyzacją Normalne chłodzenie (z wykorzystaniem powietrza zewnętrznego)

Włączyć klimatyzację, ustawić tryb nawiewu na „Wentylacja”, wlot powietrza na „POWIETRZE ŚWIEŻE”, wybrać żądaną temperaturę oraz prędkość dmuchawy. Większa prędkość dmuchawy zwiększa intensywność chłodzenia.

Szybkie chłodzenie (z wykorzystaniem powietrza recykulowanego)

Ustawienia są takie same jak dla normalnego chłodzenia, za wyjątkiem dźwigni wlotu powietrza, którą należy ustawić w pozycji „POWIETRZE RECYKULOWANE”. Dłuższe wykorzystywanie tej metody chłodzenia może doprowadzić do zanieczyszczenia powietrza w samochodzie. Dlatego należy od czasu do czasu przesunąć dźwignię wlotu powietrza na „POWIETRZE ŚWIEŻE”.

UWAGA:

Gdy samochód był pozostawiony z zamkniętymi oknami w miejscu silnie nasłonecznionym, schłodzenie wnętrza nastąpi szybciej, jeżeli na pewien czas zostaną szeroko otwarte okna przy włączonej klimatyzacji z dźwignią wlotu powietrza ustawioną na „POWIETRZE ŚWIEŻE” i maksymalną prędkością dmuchawy.

Usuwanie wilgoci z powietrza

Włączyć klimatyzację, ustawić żądany tryb nawiewu, wlot powietrza ustawić na „Powietrze ŚWIEŻE”, wybrać żądaną temperaturę oraz prędkość dmuchawy.

UWAGA:

Ponieważ klimatyzator powoduje wysuszenie powietrza, jego włączenie pomaga utrzymać przejrzystość szyb, nawet przy nadmuchu ogrzewanego powietrza z wykorzystaniem funkcji **USUWANIE ZAPAROWANIA SZYB** lub **OGRZEWANIE I USUWANIE ZAPAROWANIA SZYB**.

UWAGA:

W samochodach SUZUKI stosowane są dwa rodzaje układów klimatyzacji. W jednym wykorzystywany jest czynnik chłodniczy CFC-12, popularnie zwany R-12, w drugim wykorzystywany jest nowy czynnik chłodniczy HFC-134a, popularnie zwany R-134a. Do każdego z tych układów należy stosować właściwy czynnik. Gdy zastosowany jest czynnik chłodniczy R-134a, w przedniej części komory silnika umocowana jest naklejka “R-134a” lub “HFC-134a”.

PRZYKŁAD

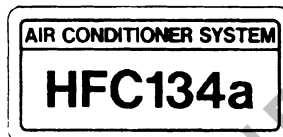

▲ ZALECENIE

Użycie niewłaściwego czynnika chłodniczego może spowodować uszkodzenie układu klimatyzacji. Należy używać właściwego czynnika. Nie wolno mieszać obu rodzajów czynników.

POZOSTAŁE URZĄDZENIA I OSPRZĘT

Dźwignia hamulca postojowego	4-1
Pedały	4-1
Dźwignia zmiany biegów	4-3
Korek wlewu paliwa	4-3
Składanie tylnych siedzeń	4-4
Ostony przeciwsłoneczne	4-6
Wyłącznik oświetlenia wnętrza	4-6
Podgrzewanie przednich siedzeń (w niektórych modelach)	4-7
Uchwyty asekuracyjne (w niektórych modelach)	4-7
Pokrywa silnika	4-8
Uchwyty na kubki (w niektórych modelach)	4-8
Narzędzia do zmiany koła	4-9
Zasłona bagażnika (w niektórych modelach)	4-10
Oświetlenie bagażnika (w niektórych modelach)	4-10
Kieszeń w oparciu przedniego fotela (w niektórych modelach)	4-10

DŹWIGNIA HAMULCA POSTOJOWEGO

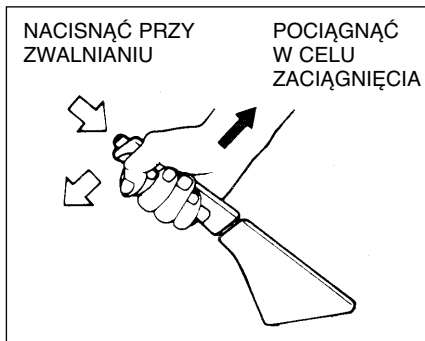

Dźwignia hamulca postojowego znajduje się pomiędzy fotelami. Aby zaciągnąć hamulec postojowy należy nacisnąć pedał hamulca i pociągnąć dźwignię hamulca postojowego do końca ku górze. W celu zwolnienia hamulca postojowego należy wcisnąć pedał hamulca, lekko pociągnąć dźwignię ku górze, wcisnąć kciukiem przycisk na jej końcu i opuścić dźwignię w położenie spoczynkowe.

W samochodach z automatyczną skrzynią biegów przed przesunięciem dźwigni wybieraka zakresu w położenie „P” (parkowanie) należy zawsze zaciągnąć hamulec postojowy. W przypadku postoju na pochyłości i przełączeniu w położenie „P” przed zaciągnięciem hamulca postojowego, nacisk wywołany ciężarem pojazdu może spowodować trudności z późniejszym przestawieniem dźwigni wybieraka zakresu w inne położenie przy ruszaniu.

Przy ruszaniu należy najpierw przestawić dźwignię wybieraka zakresu z położenia „P”, a dopiero później zwolnić hamulec postojowy.

⚠ OSTRZEŻENIE

- * Nie wolno jechać z zaciągniętym hamulcem postojowym. Wskutek przeżrzenia może się zmniejszyć skuteczność hamulców kół tylnych, ich żywotność zostanie zmniejszona, a układ hamulcowy może ulec trwałemu uszkodzeniu.
- * Jeżeli hamulec postojowy nie jest w stanie pewnie unieruchomić pojazdu lub nie zwalnia się całkowicie, należy jak najszybciej poddać pojazd kontroli w autoryzowanej stacji obsługi SUZUKI.

⚠ OSTRZEŻENIE

Przed opuszczeniem pojazdu należy zawsze zaciągnąć całkowicie hamulec postojowy, inaczej pojazd może ruszyć i spowodować wypadek. Podczas parkowania należy pamiętać, aby pozostawić samochód na biegu pierwszym lub wstęcznym (mechaniczna skrzynia biegów), a w przypadku automatycznej skrzyni biegów włączyć zakres „P” (Parkowanie). Niezależnie od pozostawienia skrzyni na biegu lub w położeniu parkowania, należy całkowicie zaciągnąć hamulec postojowy.

PEDAŁY

Mechaniczna skrzynia biegów

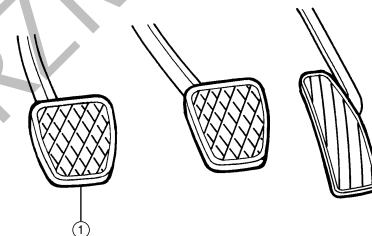

Pedał sprzęgła (①)

(W modelach z mechaniczną skrzynią biegów)

Pedał sprzęgła służy do odłączania napędu od kół podczas rozruchu silnika, zatrzymywania i zmiany biegu. Wciśnięcie pedału rozłącza sprzęgło.

⚠ ZALECENIE

Nie należy jechać trzymając stopę na pedale sprzęgła. Może to spowodować nadmierne zużycie tarczy sprzęgła, uszkodzenie sprzęgła lub nieoczekiwaną utratę możliwości hamowania silnikiem.

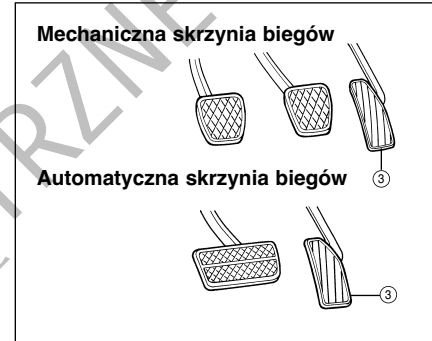
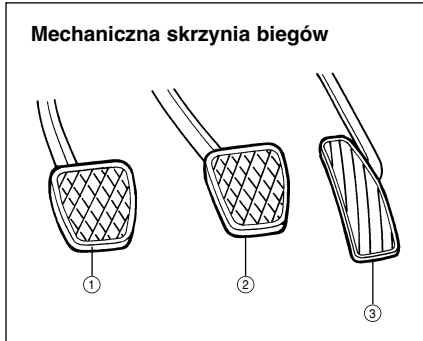

Pedał hamulca (2)

Samochód SUZUKI wyposażony jest w hamulce tarczowe dla wszystkich kół lub hamulce tarczowe dla kół przednich i hamulce bębnowe dla kół tylnych. Naciśnięcie pedału uruchamia zarówno hamulce przednie jak i tylne.

Po uruchomieniu hamulców czasem rozlega się pisk. Jest to normalne zjawisko spowodowane warunkami zewnętrznymi, takimi jak wilgoć, mróz, śnieg itp.

⚠ OSTRZEŻENIE

Jeżeli pisk hamulców jest nadmierny i występuje przy każdym hamowaniu, należy sprawdzić hamulce w autoryzowanej stacji obsługi SUZUKI.

⚠ OSTRZEŻENIE

Nie należy nadużywać hamulców przez ciągłe ich przyciskanie lub trzymanie stopy na pedale. Spowoduje to ich przegrzanie, mogące pociągnąć za sobą nieprzewidywalne działanie, wydłużenie drogi hamowania lub trwałe uszkodzenie układu hamulcowego.

Pedał przyspieszania (3)

Pedał ten reguluje prędkość obrotową silnika. Wcisnięcie pedału przyspieszania zwiększa moc chwilową silnika oraz prędkość jazdy.

DŹWIGNIA ZMIANY BIEGÓW

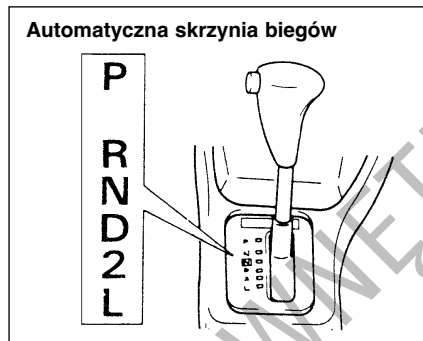
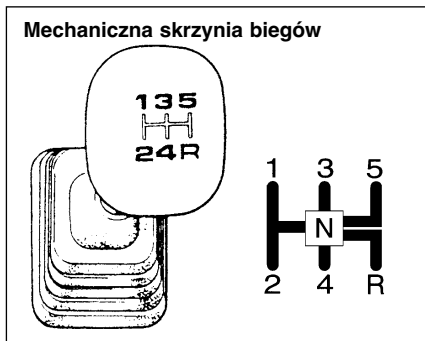

Samochód ten może być wyposażony w mechaniczną lub automatyczną skrzynię biegów. Poniżej pokazane są dźwignie sterowania dla każdej z tych skrzyń. Szczegółowe wskazówki dotyczące używania skrzyń biegów można znaleźć w podrozdziale UŻYWANIE SKRZYNI BIEGÓW rozdziału UŻYTKOWANIE POJAZDU.

KOREK WLEWU PALIWA

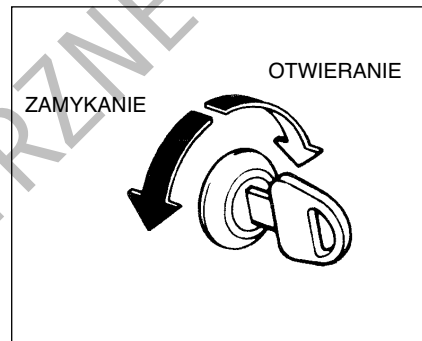

Korek wlewu paliwa umieszczony jest z tyłu pojazdu, po jego lewej stronie. Są dwa typy pokrywy wlewu paliwa. Pierwszy typ jest otwierany i zamykany przy pomocy kluczyka. Drugi typ jest otwierany pociągnięciem dźwigni umieszczonej pod przednią częścią fotela kierowcy, po stronie drzwi, zaś zamykany przez zatrzasknięcie pokrywy.

▲ OSTRZEŻENIE

Korek wlewu paliwa powinien być odkręcany powoli. Paliwo może znajdować się pod ciśnieniem i wyprysnąć na zewnątrz, stwarzając zagrożenie.

SKŁADANIE TYLNYCH SIEDZEŃ

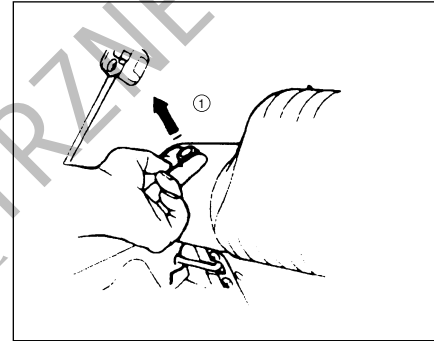
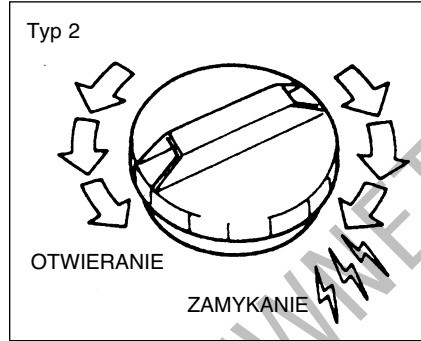
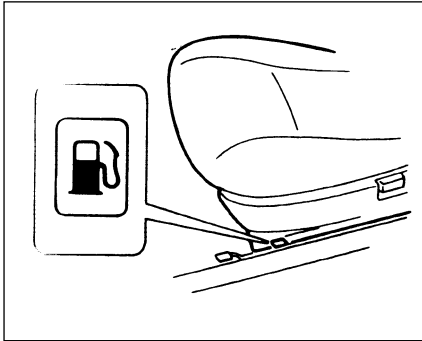

⚠ OSTRZEŻENIE
Benzyna jest silnie łatwopalna. Podczas uzupełniania paliwa nie wolno palić ani używać otwartego płomienia.

⚠ ZALECENIE
W razie konieczności wymiany korka wlewu paliwa należy użyć wyłącznie korka przeznaczonego dla tego modelu. Użycie niewłaściwego korka może spowodować poważną usterkę układu paliwowego lub układu kontroli czystości spalin. Właściwy korek zastępczy można otrzymać w autoryzowanej stacji obsługi.

Korek wlewu paliwa posiada wewnętrzny mechanizm zapadkowy.

- W celu zdjęcia korka, należy go przekręcić przeciwnie do ruchu wskazówek zegara. Należy obracać go powoli, umożliwiając uwolnienie nadciśnienia.
- Po założeniu korka należy obrócić go zgodnie z ruchem wskazówek zegara, aż rozlegnie się odgłos zapadki. Dźwięk ten sygnalizuje prawidłowe zamknięcie korka.

Oparcia tylnych siedzeń mogą zostać złożone do przodu, dając dodatkową przestrzeń ładunkową.

(Oparcie dzielone)

W celu złożenia oparcia siedzenia należy zawiesić części barkowe pasów bezpieczeństwa na specjalnych zaczepach (jeżeli są), podnieść do góry gałkę blokady, umieszczoną na górze każdego z podzielonych oparć, a następnie złożyć oparcia do przodu.

W celu przywrócenia pionowej pozycji oparć, należy je podnieść i pchnąć do tyłu, aż zostaną zablokowane na swoich pozycjach. Następnie wyjąć taśmy pasów bezpieczeństwa z zaczepów pomocniczych (jeżeli są).

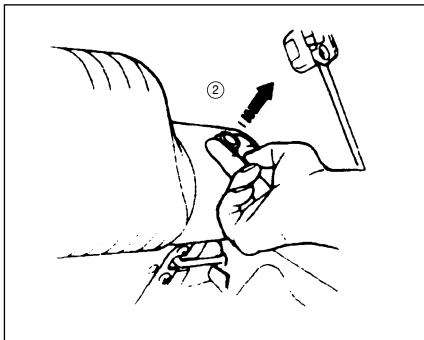

(Oparcie niedzielone)

W celu złożenia oparcia siedzenia należy zawiesić części barkowe pasów bezpieczeństwa na specjalnych zaczepach (jeżeli są), podnieść do góry obie gałki blokady i złożyć oparcie do przodu. W celu przywrócenia pionowej pozycji oparcia, należy je podnieść i pchnąć do tyłu, aż zostanie zablokowane na swoim miejscu. Następnie wyjąć taśmy pasów bezpieczeństwa z zaczepów pomocniczych (jeżeli są).

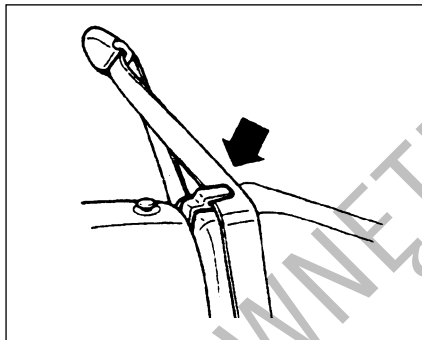

▲ OSTRZEŻENIE

Zaczepty pomocnicze służą do przytrzymywania taśm pasów bezpieczeństwa gdy złożone jest oparcie lub oparcia siedzeń. Jeżeli przy korzystaniu z pasów bezpieczeństwa nie zostaną one zwolnione z zaczepów pomocniczych, pasy mogą nie zapewnić pełnej ochrony, do jakiej zostały przewidziane.

▲ OSTRZEŻENIE

Bagaż i inne ładunki powinny być przewożone w bagażniku przy podniesionych oparciach tylnych siedzeń (jeżeli jest to możliwe). Jeżeli niezbędne jest przewożenie ładunku w przedziale pasażerskim ze złożonymi siedzeniami tylnymi, należy pamiętać o takim zabezpieczeniu ładunku, aby nie mógł się on przemieszczać stwarzając zagrożenie dla pasażerów. Nie należy układać bagażu powyżej oparcia foteli.

▲ ZALECENIE

Zmieniając pozycję oparcia należy upewnić się, czy pasy bezpieczeństwa nie zostały przyciśnięte przez oparcie, zawiasy oparcia lub zamek oparcia, co może spowodować ich uszkodzenie.

▲ OSTRZEŻENIE

Przywracając normalne położenia siedzenia należy sprawdzić, czy jego ruch nie jest niczym blokowany, a na koniec upewnić się, czy oparcie zostało prawidłowo zablokowane.

OSŁONY PRZECIWSŁONECZNE

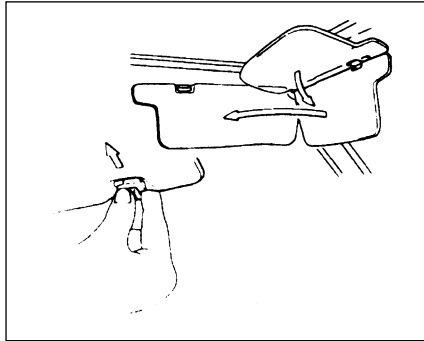

Oslony przeciwsłoneczne mogą być opuszczone dla uniknięcia blasku od strony szyby przedniej lub można je zwolnić z zaczepu i odchylić na bok, osłaniając przed blaskiem z boku.

▲ ZALECENIE

Odczepiając i zaczepiając osłonę przeciwsłoneczną należy chwytać tylko za twarde elementy z tworzywa, w przeciwnym razie można ją uszkodzić.

WYŁĄCZNIK OŚWIETLENIA WNĘTRZA

Przednia lampka oświetlenia wnętrza

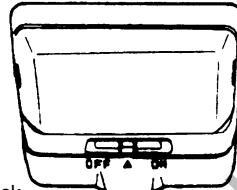

Hatchback
Model
4-drzwiowy

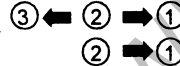

Przednia lampka oświetlenia wnętrza (hatchback)

Centralna lampka oświetlenia wnętrza (model 4-drzwiowy)

Przełącznik ma trzy położenia, których funkcje są następujące:

- ① Oświetlenie jest włączone niezależnie od tego, czy drzwi są otwarte, czy zamknięte.
- ② Oświetlenie włącza się, gdy drzwi zostaną otwarte.
- ③ Oświetlenie pozostaje wyłączone nawet w przypadku otwarcia drzwi.

Centralna lampka oświetlenia wnętrza

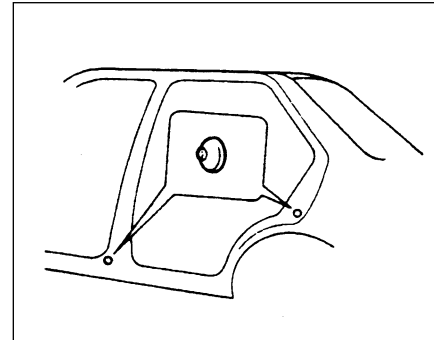
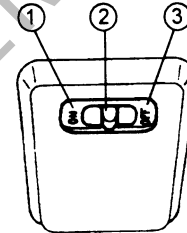

Przednia lampka oświetlenia wnętrza

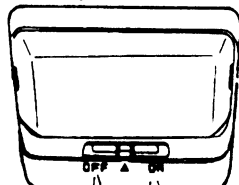

Model 4-drzwiowy

UWAGA:

Liczba drzwi sterujących działaniem oświetlenia zależy od specyfikacji pojazdu. Drzwi sterują działaniem oświetlenia w przypadku, gdy na obrysie drzwi znajduje się pokazany na rysunku wyłącznik (w osłonie gumowej). Drzwi bagażnika sterują oświetleniem wnętrza niezależnie od tego, czy są zaopatrzone w wyłącznik w osłonie gumowej.

Przednia lampka oświetlenia wnętrza (model 4-drzwiowy)

Wyłącznik ma dwa położenia. W położeniu „ON” lampka jest włączona. W położeniu środkowym lampka jest wyłączona.

PODGRZEWANIE PRZEDNICH SIEDZEŃ (w niektórych modelach)



W celu podgrzania siedzenia należy przy włączonym zapłonie nacisnąć wyłącznik po stronie „HI” (wysoka temperatura) lub „LO” (niższa temperatura). W normalnych warunkach należy używać położenia „LO”. Gdy niezbędne jest szybkie podgrzanie lub jest bardzo zimno, należy przycisnąć wyłącznik od strony „HI”. Aby wyłączyć podgrzewanie, należy nacisnąć przeciwną stronę wyłącznika.

▲ OSTRZEŻENIE

Będąc w cienkiej spódnicy lub spodniach nie należy używać ogrzewania fotela przez dłuższy czas. Może to grozić poparzeniem, nawet gdy temperatura nie jest zbyt wysoka.

▲ ZALECENIE

Siedzeń przednich foteli nie wolno narażać na uderzenia, np. przez skaczące po nich dzieci. Może to uszkodzić uzwojenie grzejne.

UCHWYTY ASEKURACYJNE (w niektórych modelach)

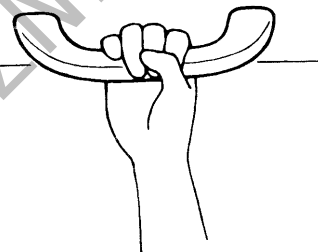

Dla wygody pasażerów przewidziano uchwyty asekuracyjne.

▲ OSTRZEŻENIE

Nie należy niczego wieszać na uchwytach asekuracyjnych. Przedmioty takie mogą ograniczyć widoczność i stać się przyczyną wypadku lub, w razie wypadku lub gwałtownego manewru, mogą przemieszczać się, stwarzając zagrożenie.

POKRYWA SILNIKA

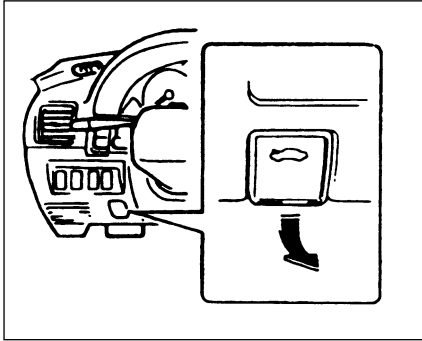

W celu otwarcia pokrywy silnika należy:

- 1) Pociągnąć uchwyt zwalniający umieszczony po zewnętrznej stronie deski rozdzielczej. Spowoduje to częściowe wyczepienie zamka.

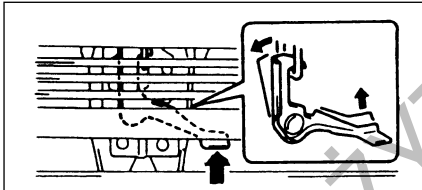

- 2) Odchylić palcem dźwignię zwalniania zamka, jak pokazano na rysunku. Naciśnięciem dźwignię unieść pokrywę silnika.

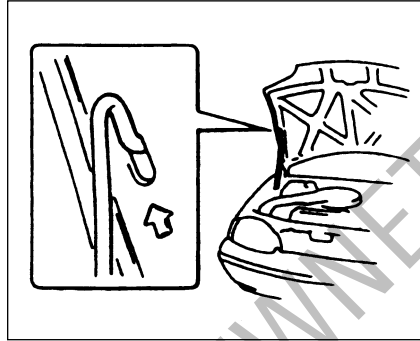

- 3) Unieść pokrywę do takiej wysokości, aby można było podeprzeć ją drążkiem.

⚠ OSTRZEŻENIE

Przed jazdą należy upewnić się, czy pokrywa silnika jest dokładnie zamknięta i zabezpieczona. W przeciwnym razie może się ona unieść podczas jazdy, ograniczając widoczność i stać się przyczyną wypadku.

UCHWYTY NA KUBKI
(w niektórych modelach)

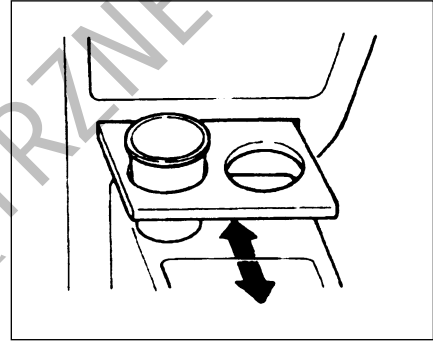

W celu użycia uchwytu, należy go całkowicie wyciągnąć, aż z wyraźnym odgłosem zostanie zablokowany. Po użyciu należy go wcisnąć z powrotem.

⚠ OSTRZEŻENIE

Nie należy używać uchwytów do przytrzymywania kubków z gorącymi płynami lub do przedmiotów o ostrych krawędziach, twardych lub kruchych. Przedmioty trzymane w uchwycie mogą w razie gwałtownego hamowania lub zderzenia zostać wyrzucone z uchwytu i spowodować obrażenia ciała.

POZOSTAŁE URZĄDZENIA I OSPRZĘT

NARZĘDZIA DO ZMIANY KOŁA

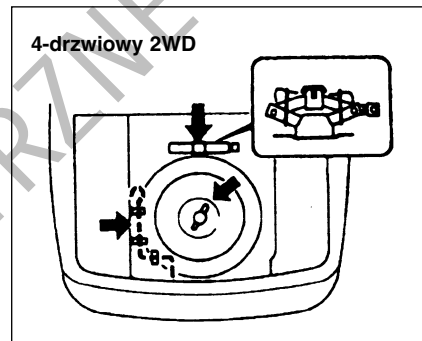
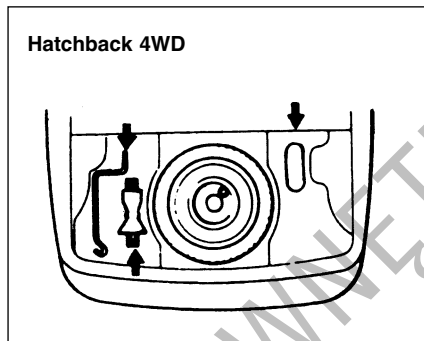
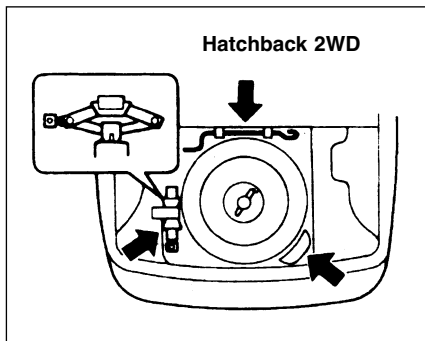

Podnośnik wraz z korbą przechowywany jest w bagażniku, za tylnym siedzeniem.

W celu wyjęcia podnośnika należy obrócić jego śrubę w kierunku przeciwnym do ruchu wskazówek zegara, a następnie wyjąć go z uchwytu. W celu jego zamocowania, należy umieścić go w uchwycie i obracać śrubę zgodnie z ruchem wskazówek zegara, aż do unieruchomienia go na swym miejscu.

⚠ OSTRZEŻENIE

Podnośnik służy wyłącznie do zmiany kół. Ważne jest, aby przed użyciem podnośnika zapoznać się ze wskazówkami dotyczącymi podnoszenia pojazdu, podanymi w rozdziale SYTUACJE AWARYJNE.

⚠ OSTRZEŻENIE

Po użyciu należy podnośnik, korbę i klucz do kół umieścić na swoich miejscach, gdyż w razie wypadku mogą być przyczyną obrażeń.

**ZASŁONA BAGAŻNIKA
(w niektórych modelach)**

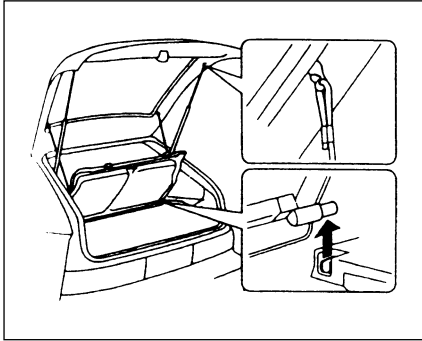

Bagaż lub inne przedmioty przewożone w bagażniku mogą zostać zakryte zasłoną bagażnika.

▲ OSTRZEŻENIE

Na wierzchu zasłony bagażnika nie należy kłaść żadnych przedmiotów, nawet małych i lekkich. Przedmioty te mogą zostać podczas wypadku wyrzucone z dużą prędkością i spowodować obrażenia, jak również mogą ograniczać widoczność do tyłu.

**OŚWIETLENIE BAGAŻNIKA
(w niektórych modelach)**

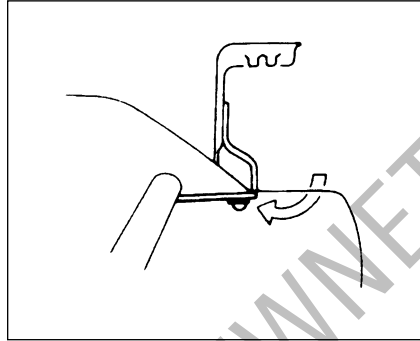

Po otwarciu pokrywy lub drzwi bagażnika zapala się lampka oświetlenia bagażnika i pozostaje włączona dopóki pokrywa nie zostanie zamknięta.

▲ ZALECENIE

Nie należy pozostawiać pokrywy lub drzwi bagażnika otwartych przez długi czas, ponieważ spowoduje to rozładowanie akumulatora.

**KIESZEŃ W OPARCIU PRZEDNIEGO FOTEŁA
(w niektórych modelach)**

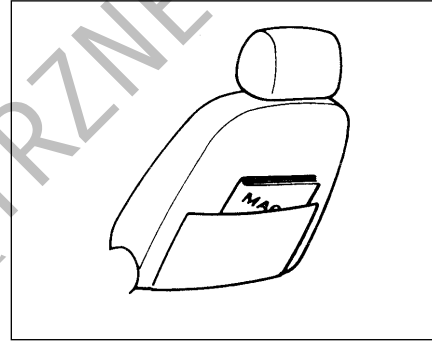

Kieszon ta przeznaczona jest do przechowywania lekkich i miękkich przedmiotów, takich jak rękawiczki, gazety lub czasopisma.

▲ OSTRZEŻENIE

W kieszeni tej nie należy umieszczać twardych lub kruchych przedmiotów. W razie wypadku przedmioty takie jak butelki, puszki itp. mogą spowodować dodatkowe obrażenia u osób siedzących z tyłu.

UŻYTKOWANIE POJAZDU

Ostrzeżenie odnośnie spalin	5-1
Czynności obsługi codziennej	5-2
Uruchamianie silnika	5-2
Używanie skrzyni biegów	5-3
Hamowanie	5-6
Docieranie samochodu	5-8
Reaktor katalityczny (w niektórych modelach)	5-8
Obniżanie zużycia paliwa	5-9
Holowanie przyczepy	5-10

OSTRZEŻENIE ODNOŚNIE SPALIN

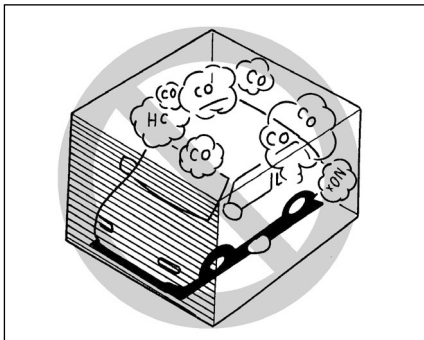

⚠ OSTRZEŻENIE

Należy unikać wdychania spalin. Gazy spalinowe zawierają tlenek węgla, śmiertelnie trujący gaz, który jest bezbarwny i bezwonny. Ponieważ trudno jest samodzielnie stwierdzić obecność tlenku węgla, należy pamiętać o podjęciu następujących środków ostrożności, pomagających uniknąć przedostawania się tlenku węgla do wnętrza pojazdu.

- * Nie pozostawiać silnika pracującego w garażu lub w innych pomieszczeniach zamkniętych.
- * Nie parkować przez dłuższy czas z pracującym silnikiem, nawet poza pomieszczeniami. Jeżeli jest konieczne przebywanie przez krótki czas w zaparkowanym samochodzie z pracującym silnikiem, należy dźwignię wlotu powietrza przestawić na „Powietrze ŚWIEŻE”, a dmuchawę na dużą prędkość obrotową.
- * Unikać używania pojazdu z otwartymi drzwiami bagażnika. Jeżeli niezbędna jest jazda z otwartymi drzwiami bagażnika, wszystkie boczne okna powinny być zamknięte, a dmuchawa wentylacji powinna pracować z dużą prędkością obrotową, przy poborze powietrza z zewnątrz.
- * Prawidłowe funkcjonowanie układu wentylacji uzależnione jest od utrzymania kratki wlotu powietrza przed szybą przednią wolnej od śniegu, liści itp.

⚠ OSTRZEŻENIE

- * W celu zmniejszenia gromadzenia się spalin pod pojazdem, utrzymywać okolice rury wydechowej wolne od śniegu i innych przeszkód. Jest to szczególnie istotne w razie postoju podczas śnieżyicy.
- * Okresowo kontrolować układ wydechowy, czy nie występują w nim uszkodzenia i nieszczelności. Wszelkie tego typu usterki powinny być natychmiast usuwane.

CZYNNOŚCI OBSŁUGI CODZIENNEJ



Przed rozpoczęciem jazdy:

- 1) Sprawdzić, czy szyby, lusterka, światła i światła odblaskowe są czyste i nieuszkodzone.
- 2) Sprawdzić opony.
- 3) Sprawdzić, czy nie występują wycieki płynów.

UWAGA:

Kapanie wody z układu klimatyzacji po jej użytkowaniu jest objawem normalnym.

- 4) Wyregulować położenie fotela i zagłówka.
- 5) Sprawdzić pedał hamulca i dźwignię hamulca postojowego.
- 6) Sprawdzić pedał sprzęgła.
- 7) Wyregulować lusterka wsteczne.
- 8) Upewnić się, czy wszyscy jadący mają prawidłowo zapięte pasy bezpieczeństwa.
- 9) Sprawdzić, czy po obróceniu kluczyka w położenie „ON” lub „START”, zapalają się wszystkie lampki ostrzegawcze.
- 10) Sprawdzić stan wszystkich wskaźników.
- 11) Po zwolnieniu hamulca postojowego sprawdzić, czy przy pracującym silniku nie świeci się lampka ostrzegawcza poziomu płynu hamulcowego.

Raz na tydzień, lub przy okazji uzupełniania paliwa, należy w przedziale silnikowym sprawdzić:

- 1) Poziom oleju silnikowego.
- 2) Poziom płynu chłodzącego.
- 3) Poziom płynu hamulcowego.
- 4) Poziom płynu w układzie wspomagania kierownicy (w niektórych modelach)
- 5) Poziom płynu w zbiorniku spryskiwaczy szyb.
- 6) Poziom elektrolitu w akumulatorze.
- 7) Działanie zamka pokrywy silnika. W tym celu wewnątrz pojazdu pociągnąć dźwignię zwalniania zamka pokrywy silnika. Sprawdzić, czy bez zwolnienia zatrzasku pomocniczego pokrywa nie daje się podnieść. Po sprawdzeniu działania należy pokrywę dobrze zatrzaskać. Plan okresowego smarowania zamka podany jest w podpunkcie „Zatrzaski, zawiasy i zamki” punktu „PODWOZIE I NADWOZIE” w „PLANIE OBSŁUGI OKRESOWEJ” w rozdziale „PRZEGLĄDY I OBSŁUGA OKRESOWA”.

⚠ OSTRZEŻENIE

Przed rozpoczęciem jazdy należy sprawdzić, czy pokrywa silnika jest całkowicie zamknięta i zablokowana. Jeżeli nie jest, podczas jazdy może zostać niespodziewanie poderwana, ograniczając widoczność, co może spowodować wypadek.

URUCHAMIANIE SILNIKA

Przed uruchomieniem silnika:

- 1) Sprawdzić, czy hamulec postojowy jest całkowicie zaciągnięty.
- 2) Mechaniczna skrzynia biegów: przesunąć dźwignię w położenie neutralne i wcisnąć całkowicie pedał sprzęgła. Przytrzymać w tym położeniu podczas rozruchu silnika.

Automatyczna skrzynia biegów: przełączyć w położenie „P” (parkowanie) lub „N” (neutralne). (Zalecane jest położenie „P”. Natomiast jeżeli zachodzi potrzeba rozruchu silnika w trakcie poruszania się pojazdu, należy przełączyć w położenie „N”.)

UWAGA

Samochody wyposażone w automatyczną skrzynię biegów mają blokadę rozrusznika, uniemożliwiającą jego uruchomienie, gdy dźwignia wybieraka jest w którymkolwiek z położeń jazdy.

⚠ OSTRZEŻENIE

Przed próbą uruchomienia silnika należy sprawdzić, czy hamulec postojowy jest całkowicie zaciągnięty, a skrzynia biegów jest w położeniu neutralnym (lub „P” w przypadku pojazdów z automatyczną skrzynią biegów).

▲ ZALECENIE

- * Praca rozrusznika powinna być przerywana natychmiast po uruchomieniu silnika, w przeciwnym razie układ rozruchowy może ulec uszkodzeniu.
- * Rozruch silnika nie może trwać dłużej niż 15 sekund. Jeżeli rozruch nie zostanie dokonany podczas pierwszej próby, należy odczekać około 5-10 sekund przed jej ponowieniem.

Uruchamianie zimnego i ciepłego silnika

- Zdjąć stopę z pedału przyspieszania i włączyć rozrusznik, obracając kluczyk w wyłączniku zapłonu w położenie „START”. Gdy silnik rozpocznie pracę, kluczyk należy puścić.
- Jeżeli silnik nie rozpocznie pracy po 15 sekundach pracy rozrusznika, należy odczekać około 15 sekund i ponowić próbę rozruchu, wciskając pedał przyspieszania do 1/3 jego skoku. Gdy silnik rozpocznie pracę, należy puścić kluczyk i zwolnić nacisk na pedał.
- Jeżeli nadal nie można uruchomić silnika, należy podczas rozruchu wcisnąć całkowicie pedał przyspieszania. Powinno to skutecznie oczyścić silnik w przypadku jego zalania.

UŻYWANIE SKRZYNI BIEGÓW



Gdy dźwignia wybieraka zakresu jest przestawiana w zakres wskazywany taką strzałką, należy wcisnąć przycisk.



Dla zakresów wskazywanych tą strzałką, dźwignia wybieraka zakresu może być przemieszczana bez wciskania przycisku wybieraka.



▲ ZALECENIE

Zmieniając bieg należy uważać, by nie spowodować nadmiernie dużej prędkości obrotowej silnika. Dopuszczenie do wejścia wskazówki obrotomierza w obszar oznaczony kolorem czerwonym może spowodować poważne uszkodzenie silnika.

Automatyczna skrzynia biegów

Dźwignia wybieraka zakresu skrzyni biegów ma mechanizm blokujący, zabezpieczający przed przypadkowym przełączeniem z zakresu lub na zakres „P” (Parkowanie), na „R” (Bieg wsteczny), z „D” (Jazda) na „2” (Niski zakres 2) oraz z „2” na „L” (Niski zakres 1). W celu zwolnienia blokady, przed przełączeniem zakresu należy wcisnąć przycisk blokujący, umieszczony na dźwigni wybieraka od strony kierowcy.

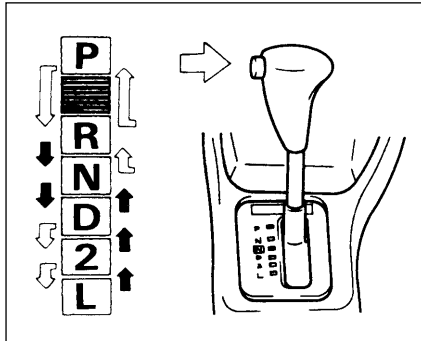

▲ OSTRZEŻENIE

Aby uniknąć nieoczekiwanego ruszenia pojazdu, przed przelączeniem z „P” lub „N” na wybrany zakres jazdy do przodu lub do tyłu, należy zawsze nacisnąć pedał hamulca.

W przypadku normalnej jazdy należy sprawdzić, czy lampka kontrolna „O/D OFF” nie świeci się, a następnie przelączyć dźwignię wybieraka zakresu w położenie „D” (Jazda). Innych położenia wybieraka należy używać w sposób opisany poniżej.

P (Parkowanie)

Położenie to służy do zablokowania skrzyni biegów w czasie rozruchu silnika po zaparkowaniu. Położenie „P” należy wybierać tylko wtedy, gdy samochód jest całkowicie zatrzymany.

R (Bieg wsteczny)

Położenie to służy do cofania pojazdu. Przed włączeniem biegu wstecznego samochód musi być całkowicie zatrzymany.

N (Zakres neutralny)

Położenia tego należy używać do rozruchu silnika po jego zgaśnięciu podczas jazdy. Położenie „N”, z równoczesnym wciśnięciem pedału hamulca, można także wybrać w celu unieruchomienia pojazdu podczas pracy silnika na biegu jałowym.

D (Jazda)

Położenie to jest używane do normalnej jazdy. Gdy dźwignia wybieraka zakresu jest położeniu „D”, można korzystać z funkcji automatycznej redukcji biegu, poprzez silniejsze wciśnięcie pedału przyspieszania. Im wyższa jest prędkość pojazdu, tym głębiej trzeba wcisnąć pedał w celu redukcji biegu.

2 (Niski zakres drugi)

Położenie to zapewnia większą moc podczas jazdy pod górę oraz umożliwia efektywniejsze hamowanie silnikiem podczas zjazdu. Nie należy przelączyć na zakres „2” przy prędkościach powyżej 97 km/h (silnik 1.0 l i 1.3 l) lub 116 km/h (silnik 1.6 l).

L (Niski zakres pierwszy)

Położenie to zapewnia maksymalną moc podczas jazdy pod strome wzniesienia, po głębokim śniegu lub błocie oraz maksymalnie efektywne hamowanie silnikiem podczas stromego zjazdu. Nie należy przelączyć na zakres „1” przy prędkościach powyżej 50 km/h (silnik 1.0 l), 55 km/h (silnik 1.3 l) lub 61 km/h (silnik 1.6 l).

▲ ZALECENIE

Należy pamiętać o następujących środkach ostrożności, zabezpieczających automatyczną skrzynię biegów przed uszkodzeniem:

- * Przed włączeniem zakresu „P” lub „R” pojazd musi być całkowicie zatrzymany.
- * Nie należy przełączać z „P” lub „N” na „R”, „D”, „2” ani „L” kiedy prędkość obrotowa silnika jest wyższa niż dla biegu jałowego.
- * Nie należy nadmiernie zwiększać prędkości obrotowej silnika, gdy skrzynia biegów jest w jednym z położen jazdy („R”, „D”, „2” lub „L”) i przednie koła są nieruchome.
- * Nie należy używać pedału przyspieszenia do utrzymania pojazdu w spoczynku na stoku. Do tego celu służą hamulce.

Mechaniczna skrzynia biegów

Ruszanie

Aby ruszyć, należy wcisnąć pedał sprzęgła i włączyć 1 bieg. Zwolnić hamulec postojowy i stopniowo zwalniać sprzęgło. Gdy nastąpi zmiana odgłosu pracy silnika, powoli wciskać pedał przyspieszania, jednocześnie nadal stopniowo zwalniając sprzęgło.

Zmiana biegów

Wszystkie biegi do przodu są zsynchronizowane, co umożliwia łatwe i ciche przełączanie. Przed zmianą biegu należy zawsze całkowicie wcisnąć pedał sprzęgła. Tabela podaje maksymalne dopuszczalne prędkości dla poszczególnych biegów.

Pierwszy bieg	*-30 km/h **-40 km/h
Drugi bieg	*10-50 km/h **10-70 km/h
Trzeci bieg	*20-90 km/h **20-110 km/h
Czwarty bieg	*30-120 km/h **30-140 km/h
Piąty bieg	*35 km/h- **40 km/h-

* 1.0 t
** 1.3 t / 1.6 t

▲ OSTRZEŻENIE

- * Przed zjazdem z długiego lub stromeo wzniesienia należy zmniejszyć prędkość i zredukować bieg. Niższy bieg umożliwi hamowanie silnikiem. Należy unikać jazdy z wciśniętym pedałem hamulca, ponieważ może to doprowadzić do przegrzania i uszkodzenia hamulców.
- * Jadąc po śliskiej nawierzchni, należy pamiętać o zmniejszeniu prędkości przed redukcją biegu. Nagła zmiana prędkości obrotowej silnika może spowodować poślizg i utratę panowania nad pojazdem.
- * Przed włączeniem wstecznego biegu samochód musi być całkowicie zatrzymany.

▲ ZALECENIE

- * Nie należy używać pedału sprzęgła jako podnóżka podczas jazdy, ani do utrzymania pojazdu w spoczynku na stoku, ponieważ może to doprowadzić do uszkodzenia sprzęgła. Zmieniając bieg, całkowicie wycisnąć sprzęgło.
- * Podczas zmiany biegów lub ruszania nie podwyższać nadmiernie prędkości obrotowej silnika. Zbyt wysoka prędkość obrotowa uniemożliwia płynną jazdę oraz skraca żywotność silnika.

HAMOWANIE

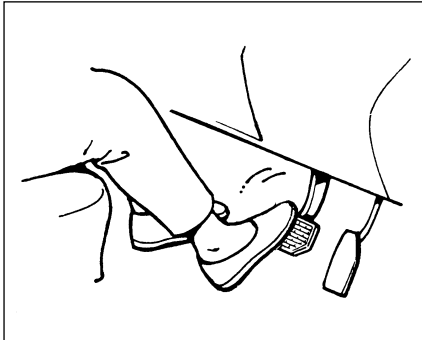

Odległość potrzebna do zatrzymania pojazdu wzrasta wraz z jego prędkością. Na przykład droga hamowania przy 60 km/h jest około 4-krotnie dłuższa niż przy prędkości 20 km/h. Hamowanie należy rozpocząć gdy odległość od miejsca zatrzymania jest jeszcze duża i zwalniać stopniowo.

⚠ OSTRZEŻENIE

Jeżeli woda dostanie się do bębnow hamulcowych, działanie hamulców może stać się słabe i nieprzewidywalne. Po przejechaniu przez wodę lub myciu podwozia, jadąc z małą prędkością należy sprawdzić hamulce, czy mają normalną skuteczność. Jeżeli hamulce są mniej skuteczne niż zazwyczaj, należy je osuszyć przez wielokrotne hamowanie podczas jazdy z małą prędkością, aż odzyskają swoją normalną skuteczność.

⚠ OSTRZEŻENIE

Nawet bez rezerwy wspomagania w układzie hamulcowym można zatrzymać samochód, naciskając pedał hamulca silniej niż normalnie. Droga hamowania może się jednak wydłużyć.

Wspomaganie hamulców

Układ hamulcowy tego samochodu wyposażony jest w urządzenie wspomagające. Jeżeli urządzenie to przestanie działać z powodu zgaśnięcia silnika lub wystąpienia usterki, układ hamulcowy jest nadal sprawny dzięki rezerwie wspomagania i pojazd może zostać całkowicie zatrzymany przez jednorazowe wciśnięcie i przytrzymanie wciśniętego pedału. Po wciśnięciu pedału hamulca rezerwa wspomagania zostaje częściowo zużyta i zmniejsza się za każdym następnym jego naciśnięciem. Na pedał należy wywierać równomierny nacisk. Nie pompować pedałem.

Układ ABS (w niektórych modelach)

Układ ABS, zapobiegający blokowaniu kół podczas hamowania, pomaga uniknąć poślizgu pojazdu dzięki elektronicznej regulacji ciśnienia w układzie hamulcowym. Pomaga również zachować możliwość kierowania pojazdem podczas hamowania na śliskich nawierzchniach lub w razie gwałtownego hamowania.

Układ ABS pracuje automatycznie, stąd nie jest konieczna żadna specjalna technika hamowania. Wystarczy utrzymywać stały nacisk na pedał hamulca. ABS będzie uruchamiany gdy tylko zarejestruje blokowanie się kół. Podczas pracy układu mogą być odczuwalne nieznaczne ruchy pedału hamulca.

UWAGA:

Układ ABS nie działa przy prędkościach poniżej 6 km/h.

▲ OSTRZEŻENIE

- * Dla niektórych rodzajów luźnych nawierzchni (np. żwir, drogi pokryte śniegiem itp.), droga hamowania dla pojazdu wyposażonego w układ ABS może być nieco dłuższa niż dla analogicznego pojazdu ze zwykłym układem hamulcowym. Przy tradycyjnym układzie hamulcowym ślizgające się opony mogą „zagarniać” żwir lub warstwę śniegu, skracając drogę hamowania. Układ ABS znacznie ogranicza ten efekt hamujący. Jadąc po luźnych nawierzchniach należy uwzględnić dodatkowy dystans przy hamowaniu.
- * Na drogach o utwardzonej nawierzchni niektórzy kierowcy są w stanie uzyskać przy pomocy zwykłego układu hamulcowego nieco krótszą drogę hamowania niż dla hamulców z układem ABS.
- * W obu powyższych wypadkach układ ABS nadal ma tę przewagę, że zapewnia kontrolę kierunku jazdy. Należy jednak pamiętać, że ABS nie jest w stanie skompensować złych warunków nawierzchni lub pogodowych ani błędów kierowcy. Należy starać się prawidłowo oceniać sytuację na drodze i nie przekraczać bezpiecznej prędkości, dostosowanej do aktualnych warunków.



lub

ABS

▲ OSTRZEŻENIE

Gdy podczas jazdy zaświeci się i pozostanie zapalona lampka ostrzegawcza ABS, może to oznaczać usterkę tego układu. Należy niezwłocznie zlecić autoryzowanej stacji obsługi Suzuki sprawdzenie układu ABS. Gdy układ ABS przestanie działać, układ hamulcowy będzie funkcjonował jak zwykły układ, nie wyposażony w ABS.

DOCIERANIE SAMOCHODU

Jak działa układ ABS:

Mikroprocesor stale monitoruje prędkości obrotowe kół i podczas hamowania porównuje zmiany ich wartości. Gdy koła nagle zmniejszą swą prędkość obracania się, co sygnalizuje poślizg, komputer kilkanaście razy w ciągu sekundy reguluje ciśnienie w układzie hamulcowym, zapobiegając zablokowaniu się kół. Gdy po zatrzymaniu samochodu rusza, może być przejściowo słyszalny odgłos pracującego siłownika podczas operacji samokontroli układu.

▲ OSTRZEŻENIE

W przypadku użycia opon lub kół innych niż zalecane w instrukcji obsługi, układ ABS może nie działać prawidłowo. Jest to spowodowane tym, że układ ABS działa na podstawie porównywania zmian prędkości obrotowych kół. Zmieniając opony lub koła, należy zawsze stosować wymiar i typ podany w niniejszej instrukcji obsługi.

▲ ZALECENIE

Przyszłe osiągi i niezawodność silnika zależą od staranności i umiaru w początkowym okresie jego eksploatacji. Szczególnie ważne jest przestrzeganie następujących zaleceń podczas pierwszego 1000 km przebiegu:

- * Po rozruchu nie podwyższać znacznie prędkości obrotowej. Rozgrzewać silnik stopniowo.
- * Unikać dłuższej jazdy ze stałą prędkością. Części ruchome dopasują się lepiej, gdy prędkość będzie zmienna.
- * Ruszać powoli, unikać ruszania przy dużym otwarciu przepustnicy.
- * W miarę możliwości unikać gwałtownego hamowania, zwłaszcza podczas pierwszych 320 km przebiegu.
- * Nie jeździć powoli na wysokim biegu.
- * Jeździć z umiarkowaną prędkością obrotową silnika.

REAKTOR KATALITYCZNY

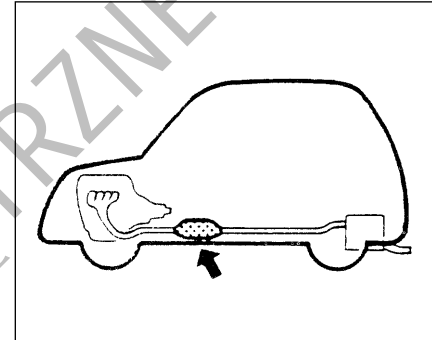

Zadaniem reaktora katalitycznego zainstalowanego w tym samochodzie jest minimalizacja zawartości szkodliwych związków w spalinach. Używanie paliwa ołowiuowego w pojazdach wyposażonych w katalizator jest niedopuszczalne, ponieważ ołów dezaktywuje w układzie katalizatora związki redukujące niebezpieczne substancje.

Reaktor katalityczny jest tak skonstruowany, aby przy normalnym użytkowaniu i stosowaniu paliwa bezołowiowego wystarczył na cały okres eksploatacji pojazdu. Nie wymaga żadnej dodatkowej obsługi. Bardzo jest jednak ważne zachowanie właściwej regulacji silnika. Wypadanie zapłonów, spowodowane niewłaściwą regulacją, może pociągnąć za sobą przegrzanie, a w następstwie trwałe uszkodzenie katalizatora oraz innych zespołów samochodu.

▲ ZALECENIE

W celu ograniczenia do minimum możliwości uszkodzenia katalizatora oraz innych zespołów pojazdu, należy:

- * Utrzymywać silnik we właściwym stanie technicznym.
- * W przypadku usterki silnika, zwłaszcza związanej z wypadaniem zapłonów lub inną wyraźną utratą mocy, należy niezwłocznie dokonać naprawy.
- * Nie wyłączać silnika ani nie przerywać zapłonu, gdy włączony jest bieg i pojazd porusza się.
- * Nie wolno uruchamiać pojazdu przez pchanie, holowanie lub zjazd ze wznieślenia.
- * Nie dopuszczać do pracy silnika na biegu jałowym z odłączonymi przewodami wysokiego napięcia (np. podczas badań diagnostycznych).
- * Jeżeli praca silnika na biegu jałowym nie jest równomierna lub występują inne usterki, unikać dłuższej pracy na biegu jałowym.
- * Nie dopuszczać do sytuacji, gdy zbiornik paliwa jest niemal pusty.



▲ OSTRZEŻENIE

Podczas jazdy i postoju należy zachować uwagę, ponieważ reaktor katalityczny i inne elementy układu wydechowego mogą być bardzo gorące. Podobnie jak każdy inny pojazd, tak i ten nie powinien być zatrzymywany ani jeździć w takich miejscach, w których łatwopalne materiały, takie jak sucha trawa lub liście, mogą zetknąć się z gorącym układem wydechowym.

OBNIŻANIE ŻUŻYCIA PALIWA

Zastosowanie się do poniższych wskazówek pozwoli zmniejszyć zużycie paliwa.

Unikać niepotrzebnej pracy na biegu jałowym:

Jeżeli konieczne jest czekanie na postoju dłużej niż minutę, należy wyłączyć silnik i uruchomić go później ponownie. Podczas rozgrzewania zimnego silnika należy pozwolić mu pracować na biegu jałowym do chwili, gdy wskazówka temperatury silnika osiągnie położenie „C” (jeżeli przepisy pozwalają na pozostawianie silnika na biegu jałowym). Wówczas silnik będzie wystarczająco rozgrzany aby jechać.

Unikać szybkiego ruszania:

Szybkie ruszanie spod świateł lub znaku „Stop” niepotrzebnie zużywa paliwo i skraca żywot silnika. Ruszać należy powoli.

Unikać niepotrzebnego zatrzymywania się:

Unikać zbędnego zwalniania i zatrzymywania się. Należy starać się, kiedy tylko jest to możliwe, utrzymać stałą, nie za wysoką prędkość jazdy. Zwalnianie i późniejsze rozpędzanie zużywa dodatkowe ilości paliwa.

Utrzymywać stałą prędkość jazdy:

Utrzymywać stałą prędkość jazdy w takim stopniu, na jaki pozwalają warunki drogowe.

HOLOWANIE PRZYCZEPY

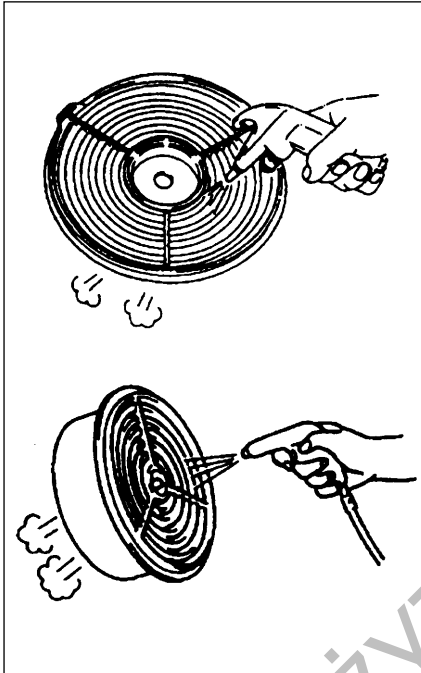

Ograniczać masę pojazdu:

Im większe obciążenie, tym wyższe zużycie paliwa. Należy wyjąć wszelkie niepotrzebnie przewożone ładunki i przedmioty.

Utrzymywać prawidłowe ciśnienie w oponach:

Ze względu na zwiększone opory toczenia, zbyt niskie ciśnienie w oponach może powodować zwiększone zużycie paliwa. Należy utrzymywać ciśnienie zgodnie z wartościami podanymi na tabliczce na drzwiach lub słupku drzwiowym od strony kierowcy.

Samochód SUZUKI jest przeznaczony w zasadzie do przewożenia osób i normalnej ilości bagażu, a nie do holowania przyczepy. Suzuki nie zaleca holowania przyczepy. Może to znacznie pogorszyć prowadzenie się samochodu, obniżyć jego trwałość i zwiększyć zużycie paliwa.

W niektórych krajach przepisy ograniczają masę holowanej przyczepy do określonej wielkości (zarejestrowanej lub znamionowej – która jest niższa). Pojazdy sprzedawane w tych krajach mogą holować lekką przyczepę pod warunkiem, że nie przekracza dopuszczalnej masy ograniczonej lokalnymi przepisami.

W przypadku holowania przyczepy należy zawsze przestrzegać wymagań i zaleceń podanych w tym rozdziale. Istotny jest właściwy dobór osprzętu dla danej przyczepy. Doraźci w tym względzie mogą specjaliści.

▲ ZALECENIE

Holowanie przyczepy dodatkowo obciąża silnik, układ przeniesienia napędu oraz hamulce. Nie wolno holować przyczepy podczas pierwszego 1000 km przebiegu pojazdu.

Utrzymywać filtr powietrza w czystości:

Zanieczyszczony filtr powietrza powoduje, że układ paliwowy dostarcza zbyt dużo paliwa w stosunku do powietrza. Wynikiem tego jest marnowanie paliwa wskutek niepełnego spalania.

▲ ZALECENIE

W przypadku samochodu wyposażonego w automatyczną skrzynię biegów nie należy używać zakresu „D” podczas jazdy z przyczepą pod stromą górę. Holowanie przyczepy pod stromą górę na zakresie „D” może spowodować przegrzanie płynu w skrzyni biegów i jej uszkodzenie.

Haki holownicze

Należy używać wsporników haków mocowanych do podwozia pojazdu, odpowiednio dostosowanych do zamontowania haka.

▲ OSTRZEŻENIE

Nie należy używać haków holowniczych mocowanych do zderzaka lub tylnej osi.

Łańcuchy zabezpieczające

Pomiędzy przyczepę i pojazd należy zawsze zakładać łańcuchy zabezpieczające. Łańcuchy zabezpieczające należy przekładać na przemiany pod dyszlem przyczepy tak, aby zabezpieczyć go przed opadnięciem na drogę w przypadku wyczepienia przyczepy. Łańcuchy zabezpieczające należy mocować zgodnie z zaleceniami producenta. Należy pozostawić tyle luzu, aby możliwe było wykonanie pełnego skrętu. Nie wolno dopuścić, aby łańcuchy zabezpieczające były wleczone po drodze.

▲ OSTRZEŻENIE

Nie wolno mocować łańcucha zabezpieczającego do zderzaka samochodu. Połączenia należy tak zabezpieczyć, aby się nie zluzowały.

Oświetlenie przyczepy

Należy upewnić się, czy oświetlenie przyczepy jest zgodne z obowiązującymi przepisami. Przed przystąpieniem do holowania zawsze należy sprawdzić poprawność działania wszystkich świateł przyczepy.

▲ OSTRZEŻENIE

Nie należy podłączać oświetlenia przyczepy bezpośrednio do układu elektrycznego pojazdu. Może to spowodować uszkodzenie układu elektrycznego.

Hamulce

▲ OSTRZEŻENIE

W przypadku użycia przyczepy z hamulcem należy postępować zgodnie z instrukcjami producenta. Nie wolno podłączać hamulców do układu hamulcowego pojazdu oraz nie należy bezpośrednio łączyć układu elektrycznego przyczepy z układem elektrycznym pojazdu.

Opony

▲ OSTRZEŻENIE

W przypadku holowania przyczepy bardzo ważne jest, aby w oponach było prawidłowe ciśnienie. Opony tego samochodu powinny być napompowane do ciśnień podanych na tabliczce informacyjnej. Jeżeli na tabliczce informacyjnej podane są ciśnienia dla pojazdu załodowanego, opony należy napompować do tych wartości. Opony przyczepy powinny być napompowane do ciśnienia przewidzianego przez producenta przyczepy.

Lusterka wsteczne

Należy sprawdzić, czy lusterka wsteczne pojazdu są zgodne z przepisami dotyczącymi lusterek wstecznych pojazdów przystosowanych do holowania przyczep. Jeżeli tak nie jest, przed przystąpieniem do holowania przyczepy należy zamontować lusterka odpowiadające przepisom.

Załadunek pojazdu i przyczepy

Prawidłowe załadowanie pojazdu i przyczepy wymaga znajomości sposobu pomiaru całkowitego ciężaru przyczepy oraz nacisku na hak.

Całkowity ciężar przyczepy, to ciężar przyczepy plus ciężar ładunku. Całkowity ciężar przyczepy można zmierzyć przez umieszczenie całkowicie załadowanej przyczepy na wadze do pojazdów.

Nacisk na hak jest to siła skierowana do dołu, przenoszona przez zaczep przyczepy na hak pojazdu, przy całkowicie załadowanej przyczepie oraz zaczepie znajdującym się na takiej wysokości, jak podczas holowania przyczepy. Siła ta może zostać zmierzona przy użyciu wagi łazienkowej.

Całkowity ciężar przyczepy nie może przekraczać ciężaru dopuszczalnego dla holowanej przyczepy.

Ładunek powinien być tak rozmieszczony na przyczepie, aby nacisk na hak wynosił około 10% całkowitego ciężaru przyczepy, lecz nie przekraczał 50 kG. Dla sprawdzenia, czy ładunek został prawidłowo rozłożony, należy przed holowaniem przyczepy zmierzyć jej ciężar całkowity oraz nacisk na hak.

⚠ OSTRZEŻENIE

Nieprawidłowy rozkład ładunku na przyczepie może stać się przyczyną złych własności trakcyjnych pojazdu oraz kołysania przyczepy. Nacisk na hak powinien zawsze wynosić około 10% całkowitego ciężaru przyczepy, lecz nie przekraczać 50 kG. Ładunek powinien być zawsze odpowiednio zamocowany. Niespełnienie tego wymogu może być przyczyną wypadku drogowego.

⚠ OSTRZEŻENIE

Nie wolno przeciążać pojazdu ani przyczepy. Całkowity ciężar przyczepy nie powinien przekraczać dopuszczalnego ciężaru przyczepy. Całkowity ciężar pojazdu (suma ciężaru pojazdu, kierowcy, pasażerów, ładunku, haka i nacisku na hak) nie powinien przekraczać dopuszczalnego ciężaru całkowitego pojazdu podanego w rozdziale „DANE TECHNICZNE”.

Dodatkowe ostrzeżenia dotyczące holowania przyczepy

⚠ OSTRZEŻENIE

Za każdym razem przed holowaniem przyczepy należy podłączyć zasilanie oświetlenia przyczepy oraz łańcuchy zabezpieczające.

▲ ZALECENIE

Ponieważ holowanie przyczepy dodatkowo obciąża pojazd, niezbędne jest przeprowadzanie przeglądów częściej niż w normalnych warunkach jazdy. Należy stosować się do planu przeglądów zalecanego w przypadku ciężkich warunków eksploatacji.

⚠ OSTRZEŻENIE

W przypadku holowania przyczepy pojazd ma zmienione własności trakcyjne. Dla bezpieczeństwa własnego oraz innych osób należy przestrzegać następujących środków ostrożności:

- * Przed przystąpieniem do holowania przyczepy w ruchu drogowym należy przećwiczyć zakręcanie, zatrzymywanie się i cofanie. Nie należy holować przyczepy w ruchu ulicznym dopóki nie nabierze się pewności porażenia sobie z pojazdem i przyczepą.
- * Nie przekraczać dozwolonej prędkości lub 80 km/h, jeżeli dozwolona prędkość jest większa. Nie jeździć z prędkością powodującą trzęsienie się lub kołysanie przyczepy. W przypadku zauważenia oznak trzęsienia się lub kołysania należy zwolnić.
- * Na mokrej, śliskiej lub nierównej drodze jechać z prędkością mniejszą niż na drodze suchej i gładkiej. Niedostosowanie prędkości do złych warunków drogowych może spowodować utratę panowania nad pojazdem.
- * Podczas cofania należy korzystać z pomocy drugiej osoby.

⚠ OSTRZEŻENIE

- * Przewidywać wystarczającą odległość niezbędną do zatrzymania samochodu. Na każde 16 km/h należy zwiększać odległość od pojazdu poprzedzającego o odcinek równy długości samochodu wraz z przyczepą. W przypadku nawierzchni śliskiej i mokrej powinna być przewidziana większa odległość.
- * Jeżeli przyczepa ma hamulce najazdowe, hamować należy stopniowo, dla uniknięcia wypięcia sprzęgu wywołanego blokadą kół przyczepy.
- * Zwalniać przed zakrętami oraz utrzymywać stałą prędkość podczas ich pokonywania. Zwalnianie i przyspieszanie na zakrętach może spowodować utratę panowania nad pojazdem. Należy pamiętać, że niezbędny jest większy promień skrętu niż normalnie, ponieważ koła przyczepy będą jechały bliżej środka skrętu niż koła samochodu.
- * Unikać gwałtownego przyspieszania lub hamowania pojazdu. Nie wykonywać nagłych manewrów jeżeli nie jest to konieczne.
- * W przypadku poprzecznego wiatru należy zwolnić i być przygotowanym na działanie zawirowań od dużych pojazdów jadących z przeciwka.

⚠ OSTRZEŻENIE

- * Zachować ostrożność przy wyprzedzaniu innych pojazdów. Przed zmianą pasa należy upewnić się, czy jest wystarczająca ilość miejsca na przyczepę. Zmiana kierunku jazdy powinna być sygnalizowana z odpowiednim wyprzedzeniem.
- * Przed zjazdem z długiego lub stromego stoku zwolnić i zredukować bieg. Redukcja biegu podczas zjazdu jest niebezpieczna.
- * Nie nadużywać hamulców. Może to spowodować ich przegrzanie i utratę skuteczności. W maksymalnym stopniu wykorzystywać hamować silnikiem.
- * Ze względu na dodatkowy ciężar przyczepy, w upalne dni podczas jazdy pod górę może przegrzać się silnik. Należy obserwować wskaźnik temperatury płynu chłodzącego silnik. W przypadku przegrzania zjechać z drogi i zatrzymać się w bezpiecznym miejscu. Postępować zgodnie z zaleceniami podanymi pod hasłem „Przegrzanie silnika” w rozdziale „POSTĘPOWANIE W SYTUACJACH AWARYJNYCH”.

▲ OSTRZEŻENIE

Podczas parkowania pojazdu z przyczepą należy przestrzegać następującej procedury postępowania:

- 1) Naciśnąć mocno pedał hamulca.
- 2) Przy wciśniętym pedale hamulca druga osoba powinna podłożyć klocki pod koła przyczepy i samochodu.
- 3) Powoli zwolnić hamulec tak, aby klocki przejęły obciążenie.
- 4) Całkowicie zaciągnąć hamulec postojowy
- 5) Mechaniczna skrzynia biegów: włączyć pierwszy lub wsteczny bieg i wyłączyć silnik.

Automatyczna skrzynia biegów: wybrać zakres „P” i wyłączyć silnik.

Ruszanie po postoju:

- 1) Wcisnąć pedał sprzęgła (jeżeli samochód je posiada) i uruchomić silnik.
- 2) Włączyć bieg, zwolnić hamulec postojowy i powoli zjechać z klocków.
- 3) Zatrzymać samochód, wcisnąć i przytrzymać wciśnięty pedał hamulca.
- 4) Druga osoba niech usunie klocki spod kół przyczepy i samochodu.

Punkty mocowania haka holowniczego (hatchback)

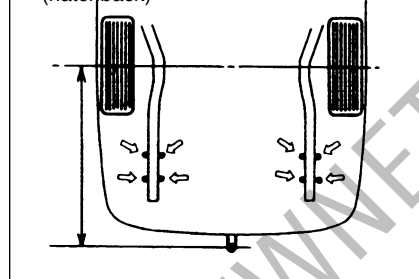

Punkty mocowania haka holowniczego (4-drzwiowy)

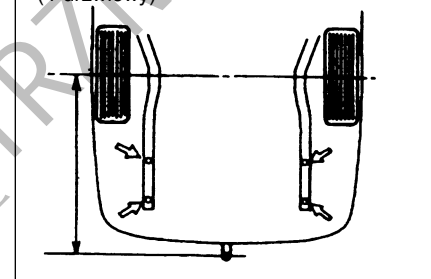

Dane dotyczące zgodności z wymogami homologacji europejskiej 92/21/EEC
Maksymalny nacisk pionowy na hak: 50 kG

Maksymalny dopuszczalny tylny zwis:
765 mm (hatchback)
1035 mm (4-drzwiowy)

WSKAZÓWKI DOTYCZĄCE JAZDY

Jazda z dużą prędkością	6-1
Jazda w górach	6-1
Jazda po śliskich nawierzchniach	6-2

JAZDA Z DUŻĄ PRĘDKOŚCIĄ

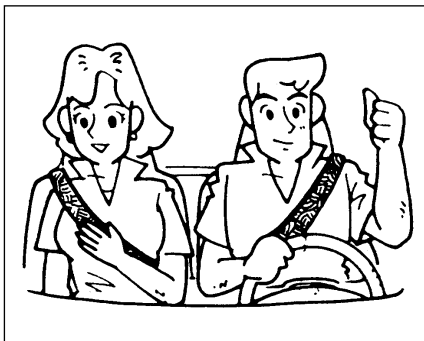

⚠️ OSTRZEŻENIE

- * Podczas jazdy należy zawsze mieć zapięte pasy bezpieczeństwa. Nawet gdy są zamontowane poduszki powietrzne, kierowca i wszyscy pasażerowie powinni być w każdej chwili zabezpieczeni służącymi do tego celu pasami. Wskazówki dotyczące właściwego używania pasów bezpieczeństwa podane są w rozdziale „PASY BEZPIECZEŃSTWA”.
- * Nie wolno prowadzić samochodu będąc pod wpływem alkoholu bądź innych substancji o działaniu narkotycznym. Alkohol i narkotyki mogą poważnie ograniczyć zdolność bezpiecznego prowadzenia, znacznie zwiększając ryzyko dla kierowcy i innych użytkowników drogi. Należy również unikać prowadzenia samochodu w stanie zmęczenia, wystąpienia objawów choroby, rozdrażnienia lub stresu.

Jadąc z dużą prędkością należy mieć na uwadze następujące czynniki:

- Wraz ze wzrostem prędkości pojazdu wzrasta długość drogi hamowania. Hamowanie należy rozpocząć odpowiednio wcześniej, uwzględniając wydłużoną drogę hamowania.
- W dni deszczowe może wystąpić zjawisko „hydroplaningu”. Jest to związane z utratą bezpośredniej styczności opon z nawierzchnią drogi w wyniku wytworzenia się pomiędzy nimi filmu wodnego. Kierowanie i hamowanie pojazdem może być w takiej sytuacji bardzo trudne i może dojść do utraty panowania nad samochodem. Gdy nawierzchnia jest mokra, należy ograniczyć prędkość jazdy.
- Przy dużych prędkościach samochód może być podatny na boczne poddmuchy wiatru. Z tego powodu przy wyjeździe z tunełu, mijaniu wzniesienia, przy wyprzedzaniu przez duże samochody ciężarowe itp. należy ograniczyć prędkość i być przygotowanym na niespodziewane znoszenie z drogi.

JAZDA W GÓRACH

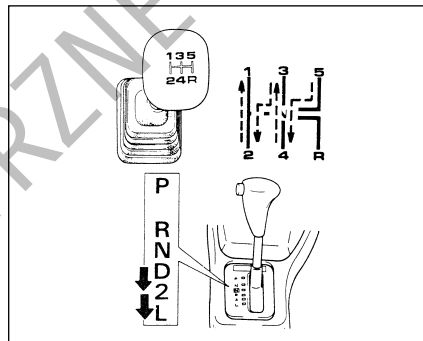

- Podczas jazdy pod stromą górą pojazd może zacząć tracić prędkość i wykazywać brak mocy. W takim przypadku należy zredukować bieg, aby silnik mógł pracować w swoim normalnym zakresie prędkości obrotowej. Biegi należy zmieniać szybko, by nie wytracić pędu.
- Jadąc z góry należy wykorzystywać siłę hamowania silnikiem, redukując bieg (niezależnie od rodzaju skrzyni biegów – automatycznej czy mechanicznej).

▲ OSTRZEŻENIE

Jadąc w dół stromego lub długiego wzniesienia drogi należy unikać zbyt długiego naciskania pedału hamulca. Może to spowodować przegrzanie hamulców i zmniejszenie ich skuteczności. Niezastosowanie się do tego ostrzeżenia może w rezultacie spowodować utratę panowania nad samochodem.

▲ ZALECENIE

Zjeżdżając z góry NIGDY nie należy wyłączać zapłonu. Może to spowodować uszkodzenie układu kontroli emisji i automatycznej skrzyni biegów (jeżeli jest).

JAZDA PO ŚLISKICH NAWIERZCHNIACH

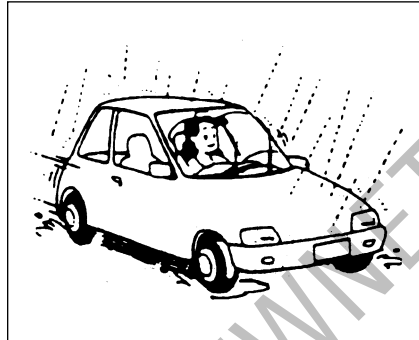

Ze względu na niebezpieczeństwo poślizgu podczas hamowania, gdy droga jest mokra należy jechać z mniejszą prędkością, niż w przypadku nawierzchni suchej. Podczas jazdy po drogach oblodzonych, pokrytych śniegiem lub błotem, należy ograniczyć prędkość i unikać nagłych przyspieszeń, ostrego hamowania i gwałtownych ruchów kierownicą.

Wersje z napędem na cztery koła (4WD):
Modele 4WD mają lepsze własności trakcyjne na drogach śliskich niż samochody z napędem na jedną oś. Jednak w głębokim śniegu, błocie lub piachu model 4WD nie będzie miał takiej siły napędowej jak samochód terenowy z napędem na cztery koła. Dlatego nie należy próbować jazdy tym samochodem w takich warunkach.

Łańcuchy śniegowe

W przypadku konieczności użycia łańcuchów śniegowych dla zwiększenia przyczepności kół, należy przestrzegać następujących zaleceń:

- Należy używać oryginalnych łańcuchów SUZUKI lub ich zamienników.
- Do zamontowania łańcuchów należy wybrać miejsce bezpieczne, z dala od ruchu samochodowego.
- Zakładając łańcuchy należy ściśle przestrzegać zaleceń producenta.
- Łańcuchy zakładać na przednie koła.
- Mając założone łańcuchy należy jechać wolno lub z umiarkowaną prędkością.

Gdy samochód ugrzęźnie

W przypadku ugrzęźnięcia pojazdu w błocie, śniegu lub piasku, należy postępować zgodnie z następującymi wskazówkami:

- 1) Zmieniać biegi na przemian z pierwszym na wsteczny i odwrotnie, próbując ruszyć. Spowoduje to rozkotłowanie samochodu, ułatwiające uwolnienie. Należy delikatnie wciskać pedał przyspieszenia tak, by do minimum ograniczyć obracanie się kół w miejscu. Podczas zmiany biegu należy zdejmować nogę z pedału przyspieszania. Nie należy rozpędzać silnika do dużej prędkości obrotowej. Szybkie wirowanie kół w miejscu spowoduje ich głębsze zakopanienie się, co utrudni uwolnienie pojazdu.
- 2) Jeżeli po kilku minutach prób uwolnienia samochód pozostaje nadal ugrzęźnięty, do jego wyciągnięcia należy użyć innego samochodu.

⚠ OSTRZEŻENIE

Nie wolno dopuścić, aby podczas prób uwolnienia ugrzeźnionego pojazdu ktoś stał w jego pobliżu. Nie wolno również dopuszczać do wirowania kół z prędkością obrotową większą niż ta, przy której szybkościomierz wskazuje 40 km/h. Zbyt szybkie wirowanie kół może spowodować zagrożenie dla osób trzecich lub uszkodzenie pojazdu.

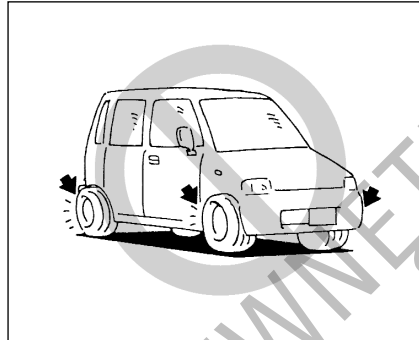

⚠ ZALECENIE

Nie należy powtarzać prób uwolnienia pojazdu dłużej niż kilka minut. Zbyt długie powtarzanie prób rozkołysania pojazdu może spowodować przegrzanie silnika lub uszkodzenie skrzyni biegów.

⚠ OSTRZEŻENIE

Poza podanymi w tym rozdziale uwagami dotyczącymi prowadzenia pojazdu, należy również przestrzegać następujących zaleceń:

- * Opony powinny być sprawdzane, czy są w dobrym stanie oraz należy utrzymywać ich prawidłowe ciśnienie. Szczegóły podane są pod hasłem „OPONY” w rozdziale „PRZEGLĄDY I OBSŁUGA OKRESOWA”.
- * Nie należy stosować opon innych niż zalecane przez SUZUKI. Na jednej osi nie wolno używać opon różnych typów lub rozmiarów. Informacje o zalecanych oponach podane są w rozdziale „DANE TECHNICZNE”.
- * Nie wolno stosować ogumienia ponadwymiarowego ani specjalnych amortyzatorów lub sprężyn zwiększających prześwit podwozia. Spowodowałoby to podniesienie środka ciężkości pojazdu oraz zmianę jego charakterystyk trakcyjnych.
- * Po przejechaniu przez wodę należy jadąc z niewielką prędkością sprawdzić działanie hamulców. Jeżeli hamulce są mniej skuteczne niż zwykle, należy je osuszyć, kilkakrotnie powtarzając hamowanie przy małej prędkości jazdy, aż odzyskają swoją zwykłą sprawność.

PRZEGLĄDY I OBSŁUGA OKRESOWA

Obsługa okresowa	7-2
Plan obsługi okresowej	7-2
Obsługa zalecana w trudnych warunkach eksploatacji	7-5
Pasek klinowy	7-7
Olej silnikowy i filtr oleju	7-8
Olej przekładniowy	7-11
Płyn do automatycznej skrzyni biegów	7-13
Płyn chłodzący silnik	7-14
Płyn do spryskiwaczy szyb	7-16
Filtr powietrza	7-16
Świece zapłonowe	7-17
Hamulce	7-18
Układ kierowniczy	7-20
Układ wspomagania kierownicy (w niektórych modelach)	7-20
Pedał sprzęgła	7-21
Opony	7-21
Akumulator	7-26
Bezpieczniki	7-26
Wymiana żarówek	7-28
Pióra wycieraczek	7-31

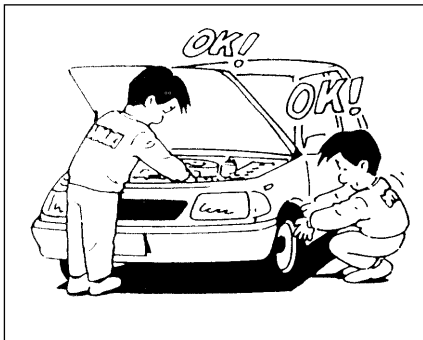

Elementy układu poduszki powietrznej

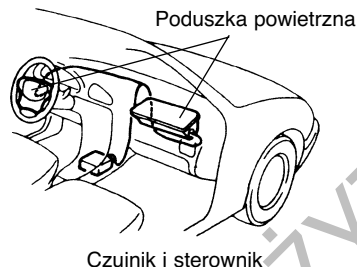

⚠ OSTRZEŻENIE

Pracując przy samochodzie należy zachować jak największą ostrożność, aby zapobiec nieszczęśliwemu wypadkowi. Oto kilka zaleceń, których należy szczególnie przestrzegać:

- * Przed przystąpieniem do jakichkolwiek prac związanych z układem elektrycznym pojazdu, należy co najmniej 15 sekund wcześniej odłączyć akumulator i obrócić wyłącznik zapłonu do pozycji „LOCK”. Pozwoli to uniknąć uszkodzenia lub niezamierzonego odpalenia poduszki powietrznej. Nie wolno dotykać żadnych elementów ani przewodów układu poduszki powietrznej. Przewody te są owinięte żółtą taśmą lub umieszczone w żółtej rurce, złącza są również żółte, co ułatwia ich rozpoznanie.
- * Nie należy pozostawiać pracującego silnika w garażu lub innym miejscu o ograniczonej przestrzeni.
- * Kiedy silnik pracuje, należy trzymać ręce, ubranie, narzędzia itp. z dala od wentylatora i paska klinowego. Nieruchomy w danej chwili wentylator może się nagle samoczynnie włączyć.
- * Jeśli konieczne jest pozostawienie pracującego silnika, należy całkowicie zaciągnąć hamulec postojowy, a dźwignię skrzyni biegów ustawić w położeniu neutralnym (skrzynia mechaniczna) lub „P” (skrzynia automatyczna).

⚠ OSTRZEŻENIE

- * Podczas rozruchu i pracy silnika nie wolno dotykać przewodów zapłonowych oraz innych elementów układu zapłonowego, ponieważ grozi to porażeniem elektrycznym.
- * Należy zachować ostrożność, aby nie dotknąć gorących elementów układu wydechowego, takich jak kolektor, rury wydechowe czy tłumiki.
- * Nie dopuszczać do powstania iskier lub płomienia w pobliżu akumulatora. Występują tam palne gazy.
- * Nie wolno wchodzić pod samochód, jeśli wsparty jest on tylko na podnośniku stanowiącym wyposażenie pojazdu.
- * Należy uważać, aby przypadkowo nie zewrzeć biegunów akumulatora.
- * Zużyty olej, płyn chłodzący oraz inne płyny należy zabezpieczyć przed dostępem dzieci i zwierząt domowych. Zużytych płynów należy pozbyć się w sposób właściwy – nie wolno wylać ich na ziemię, do kanatu itp.

OBSŁUGA OKRESOWA

Przedstawiona dalej tabela pokazuje, kiedy należy przeprowadzać obsługę okresową pojazdu. Podano w niej w kilometrach i miesiącach, kiedy należy wykonać przegląd, regulację, smarowanie i inne czynności obsługowe. Jeżeli eksploatacja pojazdu odbywa się zazwyczaj w trudnych warunkach, odstępy międzyobsługowe powinny być skrócone (patrz „Obsługa zalecana w trudnych warunkach eksploatacji”).

▲ OSTRZEŻENIE

SUZUKI zaleca, aby czynności obsługowe oznaczone gwiazdką (*) wykonywała autoryzowana stacja obsługi SUZUKI lub doświadczony mechanik samochodowy. Czynności obsługowe, które nie są oznaczone można wykonać samodzielnie, opierając się na wskazówkach podanych w tym rozdziale. W razie jakichkolwiek wątpliwości co do umiejętności prawidłowego wykonania którejkolwiek z nieoznaczonych gwiazdką czynności, należy zlecić jej wykonanie autoryzowanej stacji obsługi SUZUKI.

▲ ZALECENIE

Każdorazowo, gdy zajdzie potrzeba wymiany części w pojeździe, zaleca się użycie wyłącznie oryginalnych części zamiennych SUZUKI.

PLAN OBSŁUGI OKRESOWEJ

„W” : Wymiana
 „P” : Przegląd i w razie potrzeby naprawa lub wymiana
 „S” : Smarowanie

Uwaga:

Klasa 1: Z czujnikiem tlenu

Klasa 2: Bez czujnika tlenu

UWAGA:

Tabela podaje obsługi przewidziane w okresie do 90 000 km przebiegu. Dla przebiegów wyższych należy zachować taką samą okresowość obsługi.

PRZEGLĄDY I OBSŁUGA OKRESOWA

Termin: Termin przeglądu powinien być ustalany na podstawie odczytu z licznika przebiegu lub upływu czasu od poprzedniego przeglądu.	km	15	30	45	60	75	90
	mile	9	18	27	36	45	54
	miesiące	12	24	36	48	60	72
SILNIK							
1-1. Pasek napędowy osprzętu	Pasek klinowy	P	W	P	W	P	W
	Pasek wielorowkowy	–	–	P	–	–	W
*1-2. Pasek napędowy rozrządu		Wymieniać co 100 000 km (60 000 mil)					
*1-3. Luz zaworowy (silnik 1.3 / 1.6 l)		–	P	–	P	–	P
1-4. Olej silnikowy i filtr oleju	KLASA 1 (SG, SH lub SJ)	W	W	W	W	W	W
	KLASA 1 (SE, SF), KLASA 2	Wymieniać co 10 000 km (6 000 mil) lub 8 miesięcy					
1-5. Płyn chłodzący		–	W	–	W	–	W
*1-6. Układ wydechowy (oprócz katalizatora)		–	P	–	P	–	P
UKŁAD ZAPŁONOWY							
2-1. Świece zapłonowe	KLASA 2	–	W	–	W	–	W
	KLASA 1	–	–	W	–	–	W
*2-2. Kopułka i rozdzielacz		–	–	P	–	–	P
UKŁAD PALIOWY							
3-1. Wkład filtra powietrza	Nawierzchnie utwardzone	P	P	W	P	P	W
	Nawierzchnie pyliste	Patrz obsługa zalecana w trudnych warunkach eksploatacji					
*3-2. Przewody paliwowe		–	P	–	P	–	P
*3-3. Zbiornik paliwa		–	–	P	–	–	P

UWAGI:

* Czynność „2-1. Świece zapłonowe”: gdy wymagają tego lokalne przepisy, wymieniać co 50 000 km.

Termin: Termin przeglądu powinien być ustalany na podstawie odczytu z licznika przebiegu lub upływu czasu od poprzedniego przeglądu.	km	15	30	45	60	75	90
	mile	9	18	27	36	45	54
	miesiące	12	24	36	48	60	72
UKŁAD KONTROLI EMISJI							
*4-1. Zawór PCV	KLASA 2	–	–	P	–	–	P
	KLASA 1	–	–	–	–	–	P
*4-2. Układ kontroli emisji oparów paliwa		–	–	–	–	–	P
HAMULCE							
*5-1. Tarcze i klocki hamulcowe		P	P	P	P	P	P
Bębny i szczęki hamulcowe		–	P	–	P	–	P
*5-2. Przewody hamulcowe		–	P	–	P	–	P
*5-3. Płyn hamulcowy		–	W	–	W	–	W
*5-4. Dźwignia i cięgna hamulca postojowego	(Tylko po pierwszych 15 000 km)	P	–	–	–	–	–
PODWOZIE I NADWOZIE							
*6-1. Pedał sprzęgła (jeżeli jest)		–	P	–	P	–	P
6-2. Opony, tarcze kół		P	P	P	P	P	P
*6-3. Osłony gumowe półosi napędowych		–	–	P	–	–	P
*6-4. Układ zawieszenia		–	P	–	P	–	P
*6-5. Układ kierowniczy		–	P	–	P	–	P
6-6. Płyn w układzie wspomagania kierownicy		P	P	P	P	P	P
*6-7. Olej w mechanicznej skrzyni biegów		P	–	W	P	–	W
6-8. Automatyczna skrzynia biegów	Poziom płynu	–	P	–	P	–	P
	*Wymiana płynu	Wymieniać co 160 000 km (100 000 mil)					
	*Przewód elastyczny	–	–	–	W	–	–
*6-9. Olej w tylnym mechanizmie różnicowym (4WD)	(W: Tylko po pierwszych 15 000 km)	W lub P	–	P	–	P	–
6-10. Wszystkie zatrzaski, zawiasy i zamki		P	P	P	P	P	P

PRZEGLĄDY I OBSŁUGA OKRESOWA

OBSŁUGA ZALECANA W TRUDNYCH WARUNKACH EKSPLOATACJI

Jeśli pojazd jest zwykle użytkowany w warunkach odpowiadających jednemu z poniższych kodów trudnych warunków, zaleca się wykonywanie odpowiednich czynności obsługowych w okresach zgodnych z poniższą tabelą.

Kod trudnych warunków eksploatacji

A – Regularne krótkie przejazdy

B – Jazda po nierównych i/lub błotnistych drogach

C – Jazda po drogach pylistych

D – Jazda w bardzo niskich temperaturach i/lub drogami posypanymi solą

E – Regularne krótkie przejazdy przy bardzo niskich temperaturach

F – -----

G – -----

H – Holowanie przyczepy (jeżeli jest dopuszczone)

Kod trudnych warunków	Przedmiot obsługi	Czynność	Okresowość obsługi
- B C D - - - -	Pasek napędowy osprzętu (wielorowkowy)	P	Co 15 000 km (9 000 mil) lub 12 miesięcy
		W	Co 45 000 km (27 000 mil) lub 36 miesięcy
A - C D E F - H	Olej silnikowy i filtr oleju	W	Co 5 000 km (3 000 mil) lub 4 miesiące
A B C - E F - H	Świece zapłonowe	W	Co 10 000 km (6 000 mil) lub 8 miesięcy
- - C - - - - -	Wkład filtra powietrza *1	P	Co 2 500 km (1 500 mil)
		W	Co 30 000 km (18 000 mil) lub 24 miesiące
- B - - E - - H	Płyn w automatycznej skrzyni biegów	W	Co 30 000 km (18 000 mil) lub 24 miesiące

Kod trudnych warunków	Przedmiot obsługi	Czynność	Okresowość obsługi
- B C D - - - H	Łożyska kół	P	Co 15 000 km (9 000 mil) lub 12 miesięcy
- B - - E - - H	Olej w mechanicznej skrzyni biegów	P	Co 15 000 km (9 000 mil) lub 12 miesięcy
		W	Co 30 000 km (18 000 mil) lub 24 miesiące
A B - D - - - H	Wał napędowy (4WD)	P	Co 15 000 km (9 000 mil) lub 12 miesięcy

**1 Jeżeli samochód jest eksploatowany w warunkach dużego zapylenia, przeglądu lub wymiany dokonywać częściej.*

UWAGA: W – Wymiana

P – Przegląd i w razie potrzeby naprawa bądź wymiana

PASEK KLINOWY

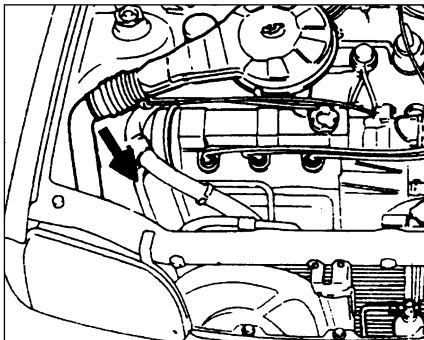

Koło pasowe pompy wodnej

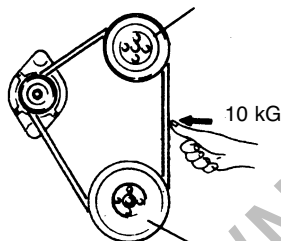

Koło pasowe wału korbowego

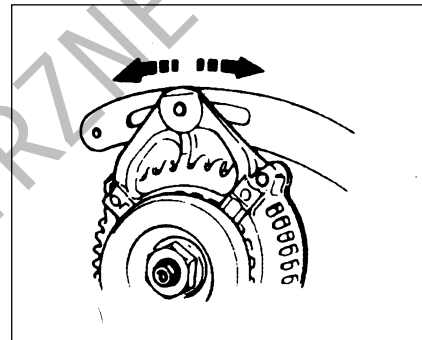

▲ OSTRZEŻENIE

Kiedy silnik pracuje, należy ręce, ubranie, narzędzia itp. trzymać z dala od wentylatora chłodnicy i paska klinowego. Nieruchomy w danej chwili wentylator może niespodziewanie ruszyć.

Pasek klinowy powinien mieć właściwy naciąg. Zbyt luźny pasek powoduje niedostateczne ładowanie akumulatora, przegrzewanie się silnika, a także szybciej się zużywa. Wielkość ugięcia paska naciśniętego kciukiem pośrodku odcinka pomiędzy kołami pasowymi powinna mieścić się w podanych niżej granicach.

6-8 mm

Pasek powinien być także sprawdzony, czy nie występują na nim uszkodzenia. W razie potrzeby jego wymiany lub regulacji naciągu, należy:

- 1) Poluzować trzy śruby mocujące alternator.
- 2) W przypadku wymiany paska, należy przesunąć alternator do wewnątrz. Wymienić pasek na nowy.

- 3) W celu regulacji naciągu paska, należy ustawić alternator w takiej pozycji, aby ugięcie paska mieściło się w podanych niżej granicach.

Ugięcie nowego paska

5-7 mm

OLEJ SILNIKOWY I FILTR OLEJU

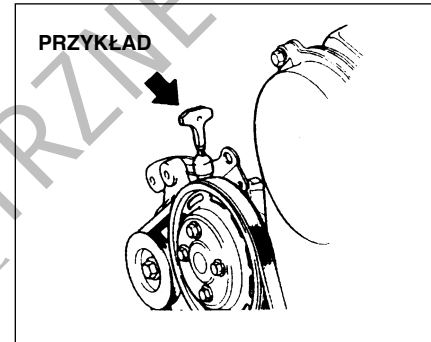
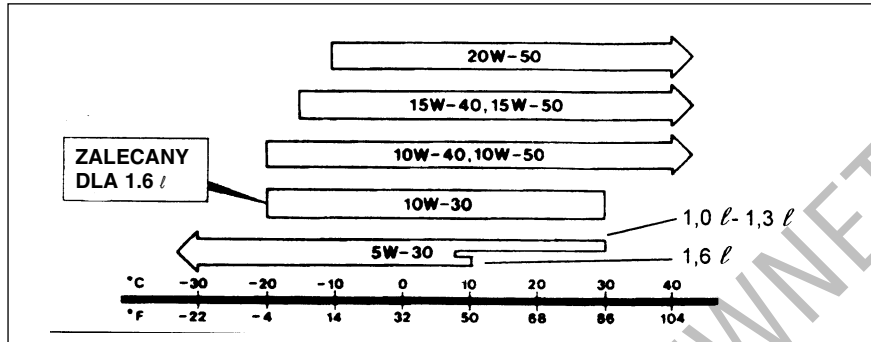

Właściwy olej

Gatunek oleju stosowanego do silnika powinien odpowiadać klasie jakości API SE, SF, SG, SH lub SJ. Odpowiednią lepkość oleju dobiera się według powyższej tabeli.

Silnik 1.6 l

Dla temperatur powyżej -20°C wysoce zalecane jest stosowanie oleju o lepkości SAE 10W-30.

Sprawdzanie poziomu oleju

Dla zachowania właściwego smarowania silnika istotne jest utrzymanie prawidłowego poziomu oleju silnikowego. Poziom oleju sprawdza się gdy pojazd stoi w poziomym miejscu. Pomiar w samochodzie stojącym na pochyłości może być niedokładny. Poziom oleju należy sprawdzać albo przed uruchomieniem silnika, albo co najmniej 2-3 minuty po jego zatrzymaniu.

Wyciągnąć miarkę poziomu oleju, wytrzeć olej czystą szmatką, wsunąć miarkę do oporu do silnika i ponownie wyciągnąć. Olej powinien sięgać na miarce do miejsca pomiędzy zaznaczoną górną i dolną granicą. Jeśli wskazania poziomu oleju są bliskie dolnej granicy, należy dodać oleju w takiej ilości, aby sięgał górnej kreski.

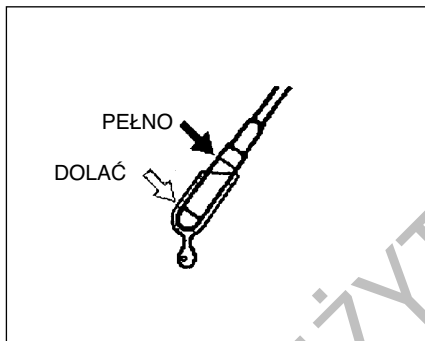
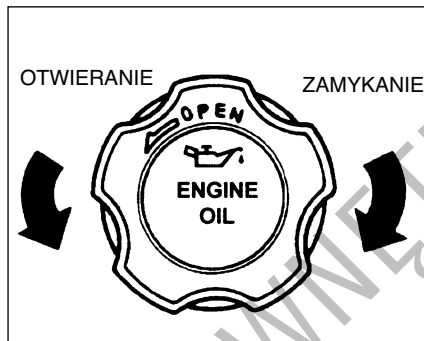
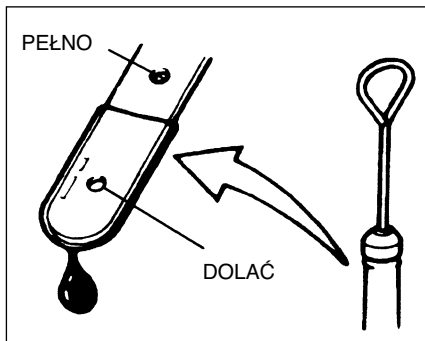

Uzupełnianie oleju

Zdjąć nakrętkę wlewu oleju i powoli wlewać olej przez otwór wlewowy, aż do osiągnięcia górnej kreski na miarce. Należy uważać, aby nie wlać zbyt dużo oleju, ponieważ jest to niemal równie szkodliwe jak jego niedobór. Następnie należy uruchomić silnik i pozostawić pracujący na biegu jałowym przez okres około 5 minut i ponownie sprawdzić poziom oleju.

Wymiana oleju silnikowego i filtra oleju
Olej silnikowy należy spuścić, gdy silnik jest gorący.

- 1) Zdjąć zakrętkę wlewu oleju.
- 2) Umieścić pod korkiem spustowym oleju naczynie na zużyty olej.
- 3) Odkręcić korek przy pomocy klucza i spuścić olej.

▲ OSTRZEŻENIE

Temperatura oleju w silniku może być wystarczająco wysoka, aby przy luzowaniu korka spustowego poparzyć sobie palce. Należy odczekać, aż korek ostygnie na tyle, by móc go chwycić go gołą ręką.

▲ OSTRZEŻENIE

Nowy i przepracowany olej może być niebezpieczny. Połknięcie oleju przez dzieci lub zwierzęta domowe jest dla nich szkodliwe. Nowe i używane filtry oleju należy chronić przed dostępem dzieci i zwierząt.

Stwierdzono, że długi kontakt z używanym olejem silnikowym wywołuje u zwierząt laboratoryjnych nowotwory (skóry). Krótki kontakt z przepracowanym olejem może powodować podrażnienia skóry.

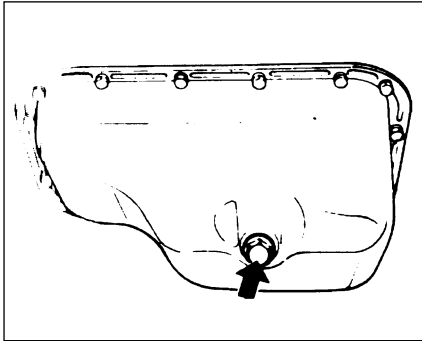

Moment dokręcenia:
3,0-4,0 kGm

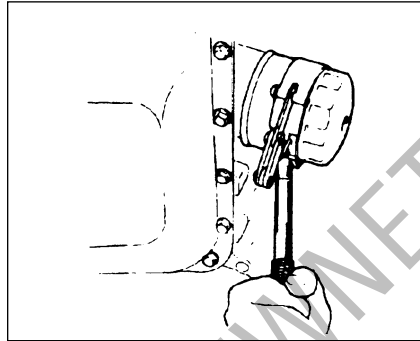

4) Wkręcić z powrotem korek spustowy wraz z podkładką. Dociągnąć kluczem dynamometrycznym momentem 3,0-4,0 kGm.

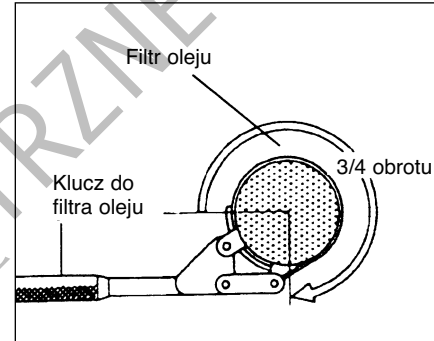

Moment dokręcenia:
1,2-1,6 kGm

⚠ OSTRZEŻENIE

W celu ograniczenia do minimum kontaktu z olejem, należy do wymiany oleju założyć koszulę z długimi rękawami oraz nieprzemakalne rękawice (np. takie jak do zmywania). W przypadku zetknięcia się skóry z olejem, należy obficie zmyć wodą z mydłem. Ubrania i tkaniny poplamione olejem należy wyprać. Zużyty olej i filtry należy oddać do ponownego przetworzenia lub składować w odpowiednim do tego celu miejscu.

Wymienić filtr oleju.

- 1) Przy pomocy klucza do filtrów wykręcić filtr, obracając przeciwnie do ruchu wskazówek zegara, a następnie wyjąć go.
- 2) Czystą szmatką wytrzeć powierzchnię silnika w okolicy gniazda filtra oleju.
- 3) Nanieść niewielką ilość oleju silnikowego na uszczelkę filtra oleju.
- 4) Wkręcić nowy filtr ręką, aż do zetknięcia się uszczelki z powierzchnią silnika.

⚠ ZALECENIE

Aby właściwie dokręcić filtr oleju, istotne jest dokładne ustalenie położenia, w którym uszczelka zetknie się z płaszczyzną przylegania.

- 5) Dokręcić filtr przy pomocy klucza do filtrów o 3/4 obrotu od położenia zetknięcia z powierzchnią przylegania (lub momentem 1,2-1,6 kGm).

▲ ZALECENIE

Filtr należy dokręcić na tyle mocno, aby nie było wycieków oleju, lecz nie przekraczać zalecanej siły.

Wlać olej i sprawdzić, czy nie ma wycieków.

- 1) Przez otwór wlewowy wlać 3.3 litra oleju i założyć korek wlewu.
- 2) Uruchomić silnik i uważnie sprawdzić, czy nie ma wycieków spod filtra i korka spustowego. Przez co najmniej 5 minut utrzymywać silnik pracujący ze zmieniającymi się prędkościami obrotowymi.
- 3) Zatrzymać silnik i odczekać około 5 minut. Sprawdzić poziom oleju i uzupełnić w razie potrzeby. Sprawdzić ponownie, czy nie ma wycieków.

▲ ZALECENIE

Przy wymianie filtra oleju zaleca się stosowanie oryginalnych filtrów SUZUKI. Decydując się na użycie filtrów innych producentów należy upewnić się, czy są odpowiedniej jakości i przestrzegać zaleceń producenta.

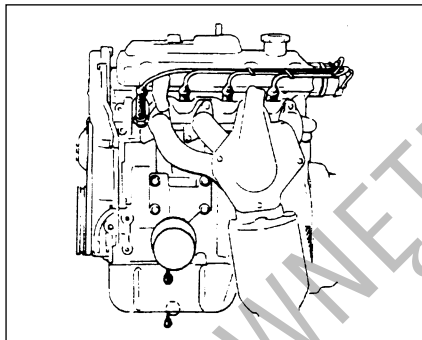

▲ ZALECENIE

Wycieki oleju spod filtra oleju lub korka spustowego wskazują na nieprawidłowe zamontowanie filtra lub uszkodzenie uszczelki. Jeśli stwierdzony zostanie wyciek lub powstaną wątpliwości co do prawidłowości dociągnięcia filtra, należy zlecić autoryzowanej stacji obsługi SUZUKI sprawdzenie samochodu.

OLEJ PRZEKŁADNIOWY

MECHANICZNA
SKRZYŃNIA BIEGÓW

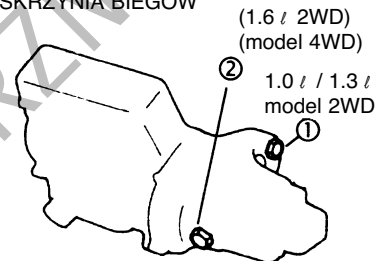

Korek wlewu i poziomu oleju (①)

Moment dokręcenia:

(Śruba stożkowa)
1,8-2,3 kGm

Olej w mechanicznej skrzyni biegów
Olej w tylnym mechanizmie różnicowym (4WD)

Do uzupełnienia należy zawsze stosować olej przekładniowy odpowiedniego gatunku i lepkości, dobrany zgodnie z przedstawionym diagramem. Szczególnie zalecamy stosowanie oleju przekładniowego API GL-4 SAE 75W-90 (tylny mechanizm różnicowy: olej do przekładni hipoidalnych API GL-5 SAE 80W-90).

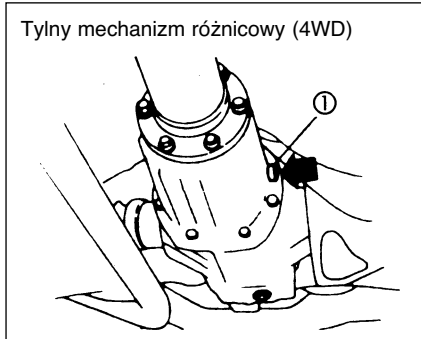

Korek wlewu i poziom oleju (1)
Moment dokręcenia:
1,8-2,8 kGm

Gatunek oleju	Olej przekładniowy API GL-4 Tylny mechanizm różnicowy: (w modelu 4WD) API GL-5 do przekładni hipoidalnych
---------------	--

Olej do mechanicznej skrzyni biegów

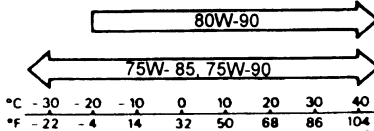

Olej do tylnego mechanizmu różnicowego

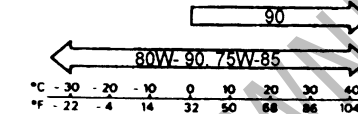

Sprawdzanie poziomu oleju przekładniowego

W celu sprawdzenia poziomu oleju przekładniowego należy wykonać następujące czynności:

- 1) Zaparkować pojazd w płaskim, poziomym miejscu i zaciągnąć hamulec postojowy.
- 2) Wykręcić korek wlewu (1).
- 3) Wsunąć palec w otwór, wyczuwając poziom oleju. Jeśli dochodzi on do brzegu otworu, ilość oleju jest właściwa i można ponownie wkręcić korek.
- 4) Gdy poziom oleju jest zbyt niski, należy przez otwór (1) dolać oleju przekładniowego, aż jego poziom osiągnie brzeg otworu. Następnie wkręcić korek.

⚠ OSTRZEŻENIE

Po jeździe temperatura oleju może być wystarczająco wysoka, aby spowodować oparzenie. Przed przystąpieniem do kontroli poziomu lub wymiany oleju należy odczekać, aż korek wlewu ostygnie na tyle, aby można go było dotknąć gołą ręką.

⚠ ZALECENIE

Wkręcając korki wlewu należy w celu zabezpieczenia przed wyciekami zastosować masę uszczelniającą „SUZUKI Bond No.1215” lub jej odpowiednik.

Wymiana oleju przekładniowego

Ponieważ wymagane są specjalne procedury, materiały i narzędzia, zaleca się powierzenie tej czynności autoryzowanej stacji obsługi SUZUKI.

PŁYN W AUTOMATYCZNEJ SKRZYNI BIEGÓW

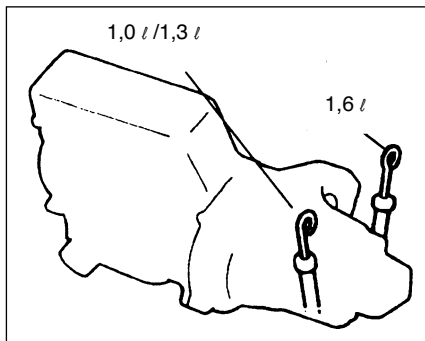

Właściwy płyn

Należy stosować odpowiednik płynu do automatycznych skrzyń biegów DEXRON®-II, DEXRON®-III lub DEXRON®-III.

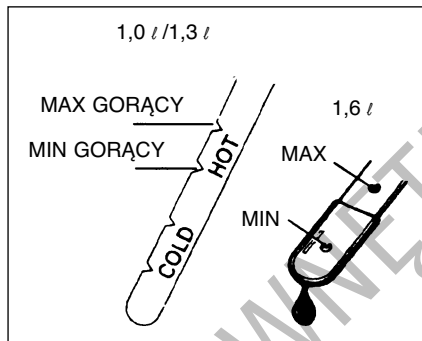

Sprawdzenie poziomu płynu

Poziom płynu w automatycznej skrzyni biegów należy sprawdzać zgodnie z planem obsługi okresowej. Jazda ze zbyt małą lub zbyt dużą ilością płynu może spowodować uszkodzenie skrzyni biegów.

Poziom płynu należy sprawdzać w samochodzie stojącym na płaskim, poziomym miejscu, przy pracującym silniku na biegu jałowym i gdy płyn ma odpowiednią temperaturę. W celu sprawdzenia poziomu płynu należy:

- 1) Zaciągnąć hamulec postojowy i uruchomić silnik przy ustawieniu dźwigni wybieraka zakresu w pozycji „P” (Parkowanie). Pozostawić silnik pracujący na biegu jałowym przez dwie minuty (1.0 l / 1.3 l) lub pięć minut (1.6 l).
- 2) Trzymając stopę na pedale hamulca, przesunąć dźwignię wybieraka zakresu po kolei we wszystkie położenia, po czym wrócić do pozycji „P”.

⚠ OSTRZEŻENIE

Podczas poruszania dźwignią wybieraka zakresu należy stale naciskać pedał hamulca, inaczej pojazd może nagle ruszyć.

UWAGA:

Nie należy sprawdzać poziomu płynu bezpośrednio po dłuższej jeździe z dużą prędkością, po jeździe miejskiej podczas upału lub po holowaniu przyczepy. Aby wskazania miernika poziomu płynu były prawidłowe, należy odczekać aż płyn ostygnie (około 30 minut).

3) (1.0 l / 1.3 l)

Wyjąć miarkę poziomu płynu, umieszczoną za wentylatorem chłodnicy. Ostrożnie dotknąć mokrej końcówki miarki by przekonać się, czy płyn jest ciepły (co najmniej o temperaturze pokojowej). Jeżeli jest zimny, włożyć miarkę z powrotem i przed następnym sprawdzeniem przejechać samochodem co najmniej osiem kilometrów.

(1.6 l)

Wyjąć miarkę poziomu płynu z obudowy skrzyni biegów. Ostrożnie dotknąć mokrej końcówki miarki by przekonać się, czy płyn jest gorący (około 65°C). Jeżeli jest zimny lub zaledwie ciepły, włożyć miarkę z powrotem i rozgrzać skrzynię biegów, pozostawiając silnik pracujący, aż płyn stanie się gorący (około 65°C).

PŁYN CHŁODZĄCY SILNIK

4) Wyjąć, wytrzeć i włożyć z powrotem miarkę bagnetową, aż do oparcia się jej zaślepki. Ponownie wyjąć miarkę i odczytać poziom płynu.

Poziom płynu powinien znajdować się pomiędzy znakami poziomu maksymalnego i minimalnego w zakresie gorącym („HOT”).

5) Dolać tylko tyle właściwego płynu, aby dopełnić do prawidłowego poziomu. Aby poziom podniósł się od znaku „MIN GORĄCY” do „MAX GORĄCY” w 3-biegowej automatycznej skrzyni biegów wystarczy 0,35 litra płynu, zaś w 4-biegowej automatycznej skrzyni biegów wystarczy zaledwie 0,3 litra płynu

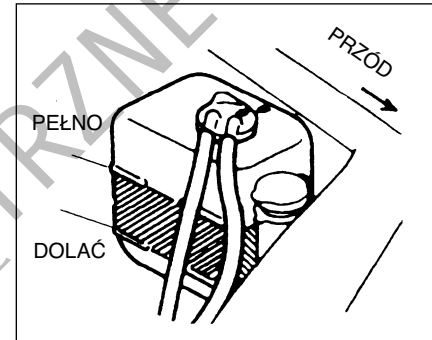
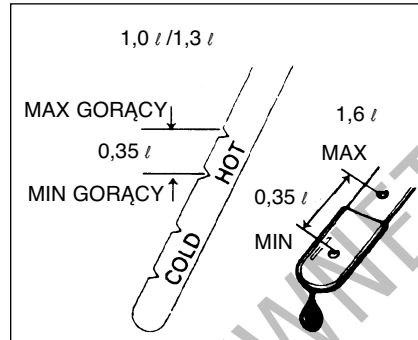

Wymiana płynu

Ponieważ do wymiany płynu w automatycznej skrzyni biegów potrzebne są specjalne procedury postępowania oraz specjalne materiały i narzędzia, zaleca się powierzenie tej czynności autoryzowanej stacji obsługi SUZUKI.

Sprawdzanie poziomu płynu

Poziom płynu sprawdza się w zbiorniku wyrównawczym, a nie w chłodnicy. Gdy silnik jest zimny, poziom płynu powinien znajdować się pomiędzy znakami poziomu maksymalnego i minimalnego.

Uzupełnianie płynu

Jeśli poziom płynu jest poniżej znaku poziomu minimalnego, należy dolać płynu. W tym celu należy zdjąć pokrywę zbiornika wyrównawczego i dolać płynu, aż do osiągnięcia poziomu maksymalnego. Nigdy nie napełniać zbiornika powyżej znaku poziomu maksymalnego.

▲ ZALECENIE

Po sprawdzeniu lub uzupełnieniu płynu należy dokładnie wsunąć miarkę na miejsce.

▲ ZALECENIE

- * Uzupełniając lub wymieniając płyn chłodzący, należy używać wysokiej jakości niskozamarzającego antykorozyjnego glikolu etylenowego, rozcieńczonego wodą destylowaną. Jeśli najniższa temperatura, w jakiej eksploatowany jest pojazd wynosi -15°C lub powyżej, należy sporządzić mieszaninę o stężeniu glikolu przynajmniej 30%, lecz nie więcej niż 50%. Dla temperatur -16°C i niższych należy sporządzić mieszaninę co najmniej 50%. Gdy stężenie 50% nie zapewnia dostatecznej ochrony przed zamarzaniem, dla uzyskania wymaganej temperatury zamarzania należy postąpić zgodnie z instrukcjami na opakowaniu płynu niskozamarzającego.
- * Aby uniknąć wyciekania płynu, należy przy zakładaniu pokrywki ustawić strzałki na niej zgodnie ze strzałkami na zbiorniku.

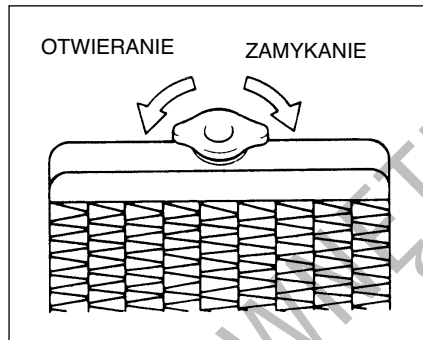

Wymiana płynu chłodzącego

- 1) Gdy silnik jest zimny, zdjąć zakrętkę chłodnicy, powoli obracając ją w lewo, aż do wycucia oporu. Przy obracaniu nie należy przyciskać zakrętki. Następnie odczekać, aż ciśnienie się wyrówna, po czym przycisnąć zakrętkę i kontynuować obrót w kierunku przeciwnym do ruchu wskazówek zegara.

▲ OSTRZEŻENIE

Kiedy temperatura płynu jest wysoka, zdejmowanie zakrętki chłodnicy jest niebezpieczne, ponieważ pod wpływem wysokiego ciśnienia może zostać wypchnięty parzący płyn i para. Przed zdjęciem zakrętki należy odczekać, aż temperatura płynu obniży się.

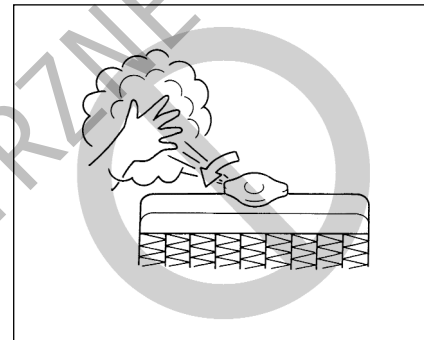

- 2) Unieść i zdjąć zbiornik wyrównawczy, a następnie całkowicie opróżnić.
- 3) Poluzować korek spustowy umieszczony u dołu chłodnicy i zlać całość płynu do odpowiedniego pojemnika.
- 4) Włożyć zbiornik wyrównawczy i napełnić go płynem chłodzącym do poziomu maksymalnego.
- 5) Wkręcić korek spustowy chłodnicy, napełnić chłodnicę płynem i umocować zakrętkę wlewu.
- 6) Po napełnieniu uruchomić silnik i pozostawić pracujący na biegu jałowym przez 2-3 minuty, aby usunąć powietrze z układu chłodzenia.
- 7) Zatrzymać silnik.
- 8) Sprawdzić ponownie poziom płynu w chłodnicy. Jeśli obniżył się, dolać płynu.

PŁYN DO SPRYSKIWACZY SZYB

FILTR POWIETRZA

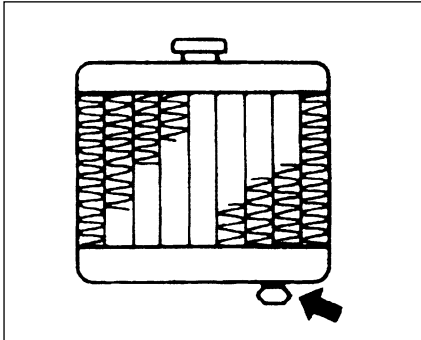

Przednie
(oraz tylne – w niektórych modelach)

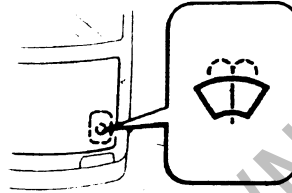

▲ ZALECENIE

Wymiana płynu chłodzącego powinna odbywać się w pojeździe stojącym w płaskim, poziomym miejscu.

Sprawdzić, czy w zbiorniku jest płyn zmywający. W razie potrzeby uzupełnić. Należy używać dobrej jakości płynu do zmywania szyb, rozcieńczając w razie potrzeby wodą.

▲ OSTRZEŻENIE

Nie wolno używać roztworu płynu chłodzącego do spryskiwaczy szyb. Po natryśnięciu na szybę może on spowodować ograniczenie widoczności. Ponadto może uszkodzić lakier.

▲ ZALECENIE

Gdy w zbiorniku nie ma płynu, próba uruchomienia spryskiwaczy może spowodować uszkodzenie silnika elektrycznego pompki.

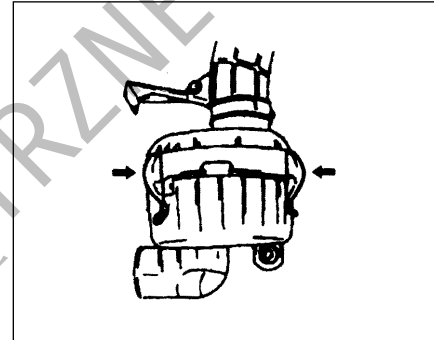

Jeśli filtr powietrza jest zatkany pyłem, zwiększają się opory przepływu zasysanego powietrza, co powoduje spadek mocy silnika i zwiększenie zużycia paliwa.

Odkręcić nakrętkę motylkową, odczepić wskazane na rysunku boczne zaciski, zdjąć pokrywę filtra powietrza i wyjąć wkład filtrujący z pokrywy. Jeżeli wygląda na zanieczyszczony, należy go wymienić na nowy.

▲ ZALECENIE

Wkład filtrujący filtra powietrza powinien być wymieniany co 45 000 km (27 000 mil). W przypadku eksploatacji samochodu w warunkach zwiększonego zapylenia, konieczna jest częstsza wymiana.

ŚWIECE ZAPŁONOWE

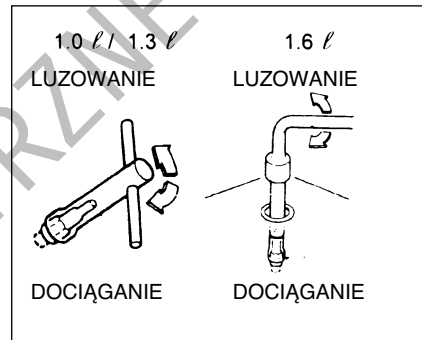
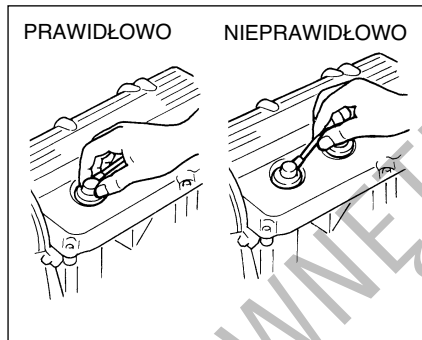
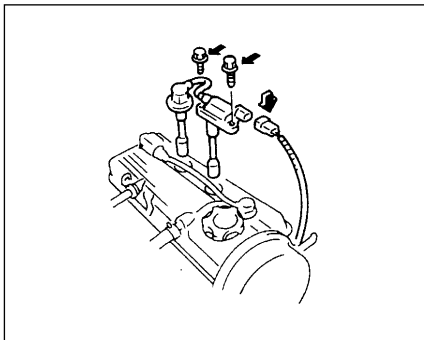

Świece zapłonowe należy okresowo sprawdzać, czy nie mają osadów węglowych. Jeśli na świecy osadzi się sadza, silna iskra nie może powstać. Należy usunąć osad węglowy (tzw. nagar) drutem lub szpilką i wyregulować odstęp między elektrodami.

W celu uzyskania dostępu do świec zapłonowych (w modelu 1,3 L o specyfikacji dla krajów UE):

1. Nacisnąć dźwignię blokady i rozłączyć złącze elektryczne.
2. Wykręcić śruby.
3. Pociągnąć za osłonę świecy.

▲ ZALECENIE

- * Rozłączając przewody wysokiego napięcia należy ciągnąć za osłony świec, a nie za przewody. Ciągnięcie za przewód może spowodować jego uszkodzenie.
- * Zakładając świece zapłonowe należy, dla ochrony gwintu, wkręcać je palcami, po czym dociągać kluczem dynamometrycznym momentem 20-30 Nm (2,0-3,0 kGm). Kiedy świece są wyjęte, należy uważać, aby przez otwory świec do wnętrza silnika nie dostały się zanieczyszczenia.
- * Nie wolno stosować świec o niewłaściwym gwincie.

▲ ZALECENIE

Wymieniając świece zapłonowe, należy używać marki i typu właściwych dla danego pojazdu. Właściwe świece podane są w rozdziale „DANE TECHNICZNE” na końcu książki. Użycie świec zapłonowych innych producentów należy skonsultować z autoryzowaną stacją obsługi SUZUKI.

HAMULCE

Świeca zapłonowa typu 11
(z oznaczeniem -11 lub -U11)
1,0-1,1 mm
Pozostałe typy świec zapłonowych
0,7-0,8 mm

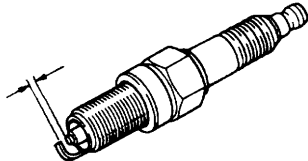

UWAGA:

Jeżeli w silniku o zapłonie iskrowym wystąpią problemy z wytwarzaniem iskry, objawiające się np. utrudnionym rozruchem silnika, jego przerywaną pracą itp., przyczyną mogą być nie tylko świece zapłonowe, lecz również zestarzone przewody zapłonowe (w ogólnym przypadku eksploatowane dłużej niż 80 000 km lub pięć lat). Jeżeli wymiana świec zapłonowych nie usunie problemu, należy zlecić autoryzowanej stacji obsługi SUZUKI sprawdzenie układu zapłonowego.

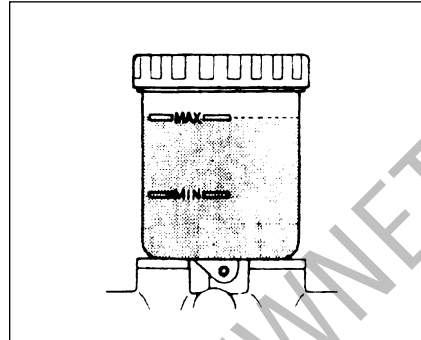

Płyn hamulcowy

Poziom płynu hamulcowego sprawdza się przez obserwację zbiorniczka w komorze silnika. Poziom płynu powinien znajdować się pomiędzy liniami „MAX” i „MIN”. Jeśli poziom płynu jest w pobliżu „MIN”, należy go uzupełnić do linii „MAX” płynem hamulcowym typu SAE J1703 lub DOT-3.

⚠ OSTRZEŻENIE

Zaniebdanie poniższych wskazówek może spowodować obrażenia ciała lub poważne uszkodzenie układu hamulcowego.

* Jeśli płyn hamulcowy w zbiorniczku opadnie poniżej pewnego poziomu, zapala się lampka ostrzegawcza na tablicy przyrządów (silnik musi pracować i hamulec postojowy musi być całkowicie zluźwany).

⚠ OSTRZEŻENIE

Gdyby lampka zapaliła się, należy natychmiast zlecić autoryzowanej stacji obsługi Suzuki skontrolowanie układu hamulcowego.

- * Szybka utrata płynu wskazuje na nieuszczelność w układzie, którą powinna natychmiast skontrolować autoryzowana stacja obsługi SUZUKI.
- * Płyn hamulcowy jest szkodliwy dla oczu oraz uszkadza powierzchnie lakierowane. Przy dopełnianiu zbiorniczka należy zachować ostrożność.
- * Nie należy używać innego płynu niż płyn hamulcowy typu SAE J1703 lub DOT-3. Nie używać płynu regenerowanego lub przechowywanego w starych albo otwartych pojemnikach. Szczególnie ważne jest, aby obce ciała ani inne ciecz nie dostały się do zbiorniczka płynu hamulcowego.

▲ ZALECENIE

Płyn hamulcowy należy co dwa lata wymieniać.

UWAGA:

W hamulcach tarczowych można oczekiwać obniżania się poziomu płynu w miarę zużycia klocków hamulcowych.

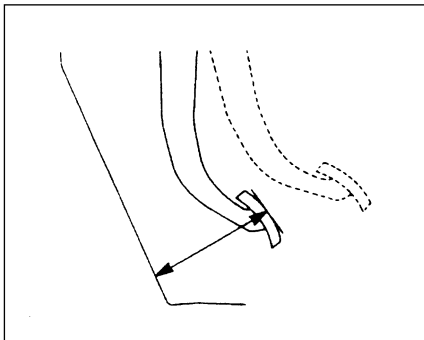

Pedał hamulca

Sprawdź, czy naciśnięty pedał hamulca zatrzymuje się na stałej wysokości, bez „miękkiego” zapadania się. Jeżeli nie, należy zlecić autoryzowanej stacji obsługi Suzuki sprawdzenie układu hamulcowego. W razie wątpliwości, czy pedał ma stałą wysokość, można to sprawdzić w opisany niżej sposób. Podczas pracy silnika należy zmierzyć odległość od podłogi naciśniętego siłą ok. 30 kg pedału hamulca, jak na rysunku. Minimalna wymagana odległość wynosi 60 mm. Ponieważ układ hamulcowy jest samonastawny, nie zachodzi potrzeba regulacji. Jeśli zmierzona odległość pomiędzy pedałem a podłogą jest mniejsza niż wymagana, należy dokonać sprawdzenia pojazdu w autoryzowanej stacji obsługi SUZUKI.

UWAGA:

Przy pomiarze odległości pomiędzy pedałem a podłogą należy uwzględnić grubość wykładziny i dywaników gumowych.

⚠ OSTRZEŻENIE

W przypadku wystąpienia jednego z poniższych problemów w układzie hamulcowym, należy natychmiast dokonać jego przeglądu w autoryzowanej stacji obsługi SUZUKI.

- * Słaba skuteczność hamulców
- * Nierówne hamowanie (hamulce nie działają jednakowo na wszystkie koła)
- * Nadmierny skok pedału
- * Zawieszanie się hamulców
- * Nadmierna hałaśliwość
- * Pulsacja pedału podczas naciskania.

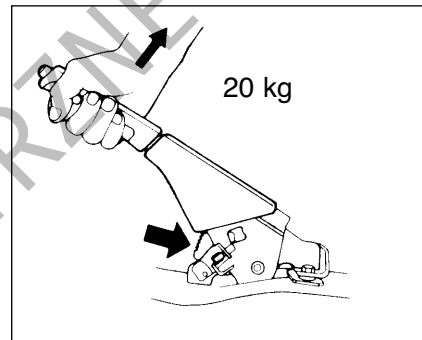

Hamulec postojowy

Prawidłową regulację hamulca postojowego sprawdza się, licząc szczęknięcia zapadki w czasie powolnego zaciągania hamulca, aż do pełnego jego zadziałania. Dźwignia hamulca powinna zatrzymać się pomiędzy 4 a 9 zębem zapadki, przy czym tylne koła powinny zostać całkowicie unieruchomione. Jeśli hamulec nie jest prawidłowo wyregulowany lub nie zostaje całkowicie zwolniony mimo pełnego cofnięcia dźwigni, należy dokonać jego kontroli i/lub regulacji w autoryzowanej stacji obsługi SUZUKI.

UKŁAD KIEROWNICZY

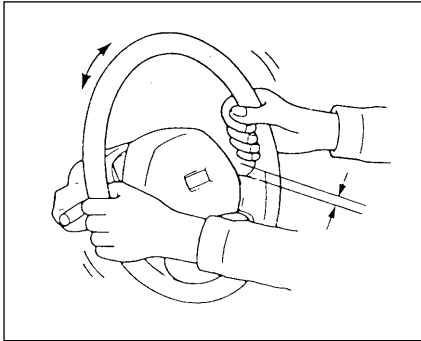

Luz na kole kierownicy sprawdza się przez pomiar odległości pokonywanej przed wystąpieniem lekkiego oporu przy delikatnym obracaniu kierownicy w lewo i w prawo. Luz powinien mieścić się w zakresie 0-30 mm. Podczas powolnej jazdy na otwartej przestrzeni sprawdzić, czy kierownica obraca się lekko i płynnie, skręcając ją do końca w prawo i w lewo. Jeśli luz nie mieści się w podanym zakresie lub stwierdzona zostanie inna usterka, układ musi zostać sprawdzony przez autoryzowaną stację obsługi SUZUKI.

**WSPOMAGANIE KIEROWNICY
(w niektórych modelach)**

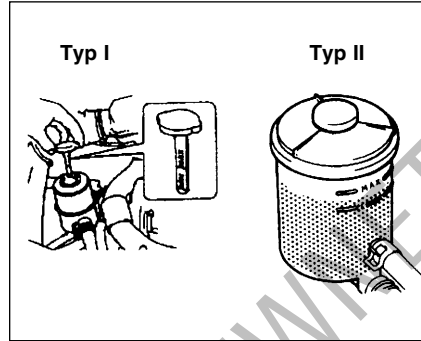

Należy sprawdzić, czy nie występują nieszczelności lub uszkodzenia obudowy mechanizmu kierowniczego, pompy łopatkowej oraz przewodów łączących.

**Płyn w układzie wspomagania kierownicy
Typ I**

Poziom płynu sprawdza się za pomocą miarki gdy płyn jest zimny (w przybliżeniu w temperaturze pokojowej), w następujący sposób:

- 1) Oczyszczyć korek wlewu oraz zbiornik płynu w okolicy korka.
- 2) Odkręcić w prawo i zdjąć korek wlewu płynu, wytrzeć miarkę poziomu do sucha.
- 3) Założyć korek wlewu płynu.
- 4) Ponownie zdjąć korek wlewu płynu i spojrzeć na ślad płynu.

Typ II

Sprawdzić poziom płynu w przezroczystym zbiorniczku w komorze silnika, gdy płyn jest zimny (w przybliżeniu w temperaturze pokojowej).

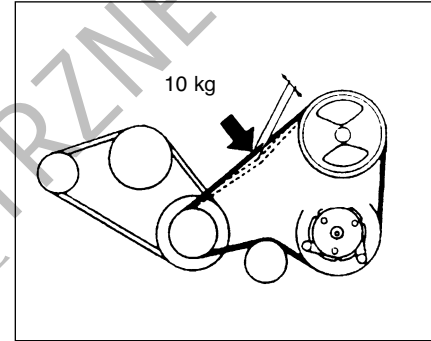

Poziom płynu powinien być pomiędzy kreskami „MAX” i „MIN”. Jeśli poziom będzie poniżej znaku „MIN”, uzupełnić do poziomu „MAX” płynem do automatycznych skrzyń biegów DEXRON®-II, DEXRON®-IIE lub DEXRON®-III. Nie wlewać zbyt dużo płynu.

Pasek napędowy pompy wspomagania kierownicy

Naciąg paska powinien być taki, aby nacisk kciuka w połowie odległości między kotłami pasowymi spowodował jego ugięcie o 8-10 mm. Pasek powinien być także sprawdzony, czy nie występują na nim uszkodzenia. W razie potrzeby należy zlecić regulację naciągu lub wymianę paska autoryzowanej stacji obsługi SUZUKI.

PEDAŁ SPRZĘGŁA

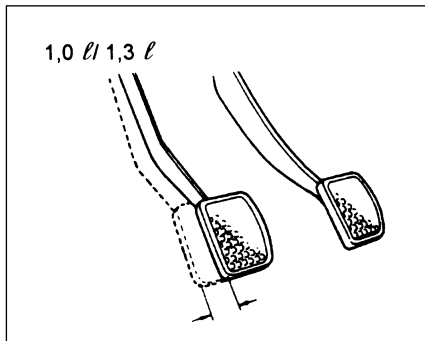

Modele inne niż 1.6 l

Skok jałowy pedału sprzęgła mierzy się przez przyciskanie pedału ręką i pomiar odległości, jaką pokona zanim da się wyczuć lekki opór. Skok jałowy pedału sprzęgła powinien mieścić się w granicach 15-20 mm. Jeśli luz jest większy lub mniejszy, albo występuje niepełne wyłączenie sprzęgła mimo całkowitego wciśnięcia pedału, sprzęgło powinno być sprawdzone przez autoryzowaną stację obsługi SUZUKI.

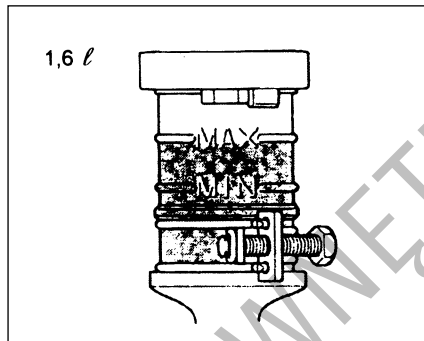

Model 1.6 l

Od czasu do czasu należy sprawdzić, czy pedał sprzęgła działa płynnie oraz czy jest prawidłowy poziom płynu w układzie sprzęgła. Jeżeli przy pełnym wciśnięciu pedału wyczuwalne jest szarpanie sprzęgła, należy zlecić autoryzowanej stacji obsługi Suzuki sprawdzenie układu. Jeżeli poziom płynu zbliża się do linii „MIN”, należy uzupełnić go do poziomu „MAX” płynem hamulcowym SAE J1703 lub DOT3.

OPONY

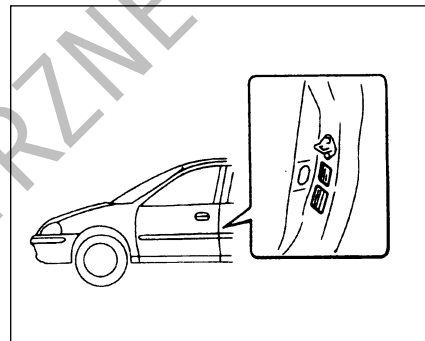

Właściwe ciśnienia w oponach kół przednich i tylnych podane są na naklejce umieszczonej na nadwoziu oraz w rozdziale „DANE TECHNICZNE” na końcu niniejszej książki. Ciśnienie, zarówno w przednich jak i tylnych kołach, powinno być zgodne z zalecanym. Należy zauważyć, że podane wartości ciśnień nie dotyczą dojazdowego koła zapasowego.

▲ OSTRZEŻENIE

- * Ciśnienie powietrza powinno być sprawdzane gdy opony są chłodne, inaczej wskazania będą nieprawidłowe.
- * Podczas pompowania koła należy od czasu do czasu sprawdzać ciśnienie, aż do chwili osiągnięcia właściwej wartości.
- * Opony nie powinny nigdy pozostawać napompowane do zbyt niskiej lub zbyt wysokiej wartości ciśnienia. Zbyt niskie ciśnienie może spowodować nienormalną charakterystykę sterowności lub przesunięcie obręczy względem krawędzi opony, co może stać się przyczyną wypadku albo uszkodzenia opony lub obręczy. Nadmierne ciśnienie może spowodować rozerwanie opony, a w konsekwencji doprowadzić do obrażeń ciała. Może ono też niekorzystnie wpłynąć na charakterystykę sterowności i doprowadzić do wypadku.

Sprawdzanie opon

Opony pojazdu należy okresowo sprawdzać, wykonując następujące czynności:

- 1) Zmierzyć ciśnienie powietrza manometrem do opon. W razie potrzeby doprowadzić do stanu prawidłowego.

Wskaźnik zużycia bieżnika

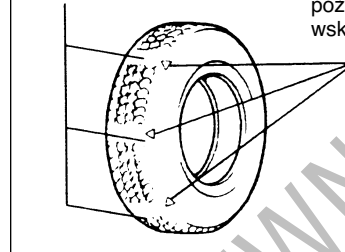

Znacznik pozycji wskaźnika

- 2) Sprawdzić, czy głębokość rowka bieżnika przekracza 1,6 mm. Dla ułatwienia kontroli, opony mają wprasowane wskaźniki zużycia. Kiedy wskaźniki zużycia ukażą się na powierzchni bieżnika, pozostała głębokość bieżnika wynosi 1,6 mm lub mniej i oponę należy wymienić.
- 3) Poszukać śladów nienormalnego zużycia, pęknięć i uszkodzeń. Opony z pęknięciami lub innymi uszkodzeniami powinny być wymienione. Jeśli opona wykazuje nienormalne zużycie, należy dokonać jej kontroli w autoryzowanej stacji obsługi SUZUKI.

▲ OSTRZEŻENIE

Uderzenia w krawężniki i jazda po kamieniach mogą uszkodzić opony oraz niekorzystnie wpłynąć na geometrię kół pojazdu. Opony i geometria pojazdu powinny być regularnie sprawdzane przez stację obsługi SUZUKI.

- 4) Sprawdzić, czy nakrętki kół nie są poluzowane.
- 5) Sprawdzić, czy w opony nie są wbite gwoździe, kamienie lub inne objekty.

▲ OSTRZEŻENIE

Samochód ten jest wyposażony w opony jednakowego typu i rozmiaru. Jest to istotne dla zachowania właściwej kierowności i własności jezdnych pojazdu. Nigdy nie należy mieszać opon różnych typów i wymiarów w tym samym pojeździe. Wymiary i typy stosowanych opon powinny być zgodne z zatwierdzonymi przez SUZUKI jako standardowe lub opcjonalne wyposażenie pojazdu.

⚠ OSTRZEŻENIE

Zastąpienie oryginalnych kół i opon pojazdu niektórymi z dostępnych na rynku kół i opon może znacznie zmienić właściwości jezdne i sterowność samochodu. Należy zatem używać wyłącznie zestawień kół i opon zatwierdzonych przez SUZUKI jako standardowe lub opcjonalne wyposażenie tego pojazdu.

▲ ZALECENIE

Zastąpienie oryginalnych opon oponami o innym wymiarze może spowodować fałszywe odczyty szybkościomierza i licznika przebiegu. Przed zakupem ogumienia o innych wymiarach niż oryginalne opony, należy taką ewentualność sprawdzić w autoryzowanej stacji obsługi SUZUKI.

Okresowe przekładanie kół

W celu uniknięcia nierównomiernego zużycia opon i wydłużenia ich trwałości, należy okresowo przekładać koła, jak pokazano na rysunku. Przekładanie kół powinno być wykonywane co 10 000 km. Po przełożeniu należy doprowadzić ciśnienie w kołach przednich i tylnych do wartości zgodnej z danymi podanymi na naklejce specyfikującej.

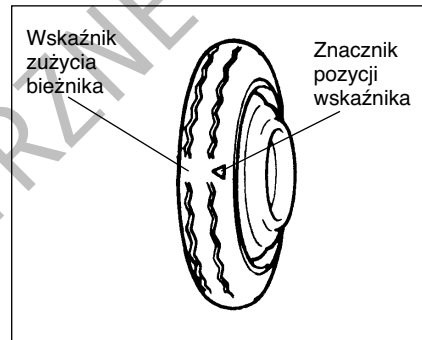
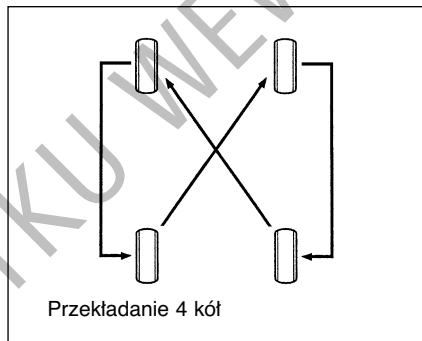
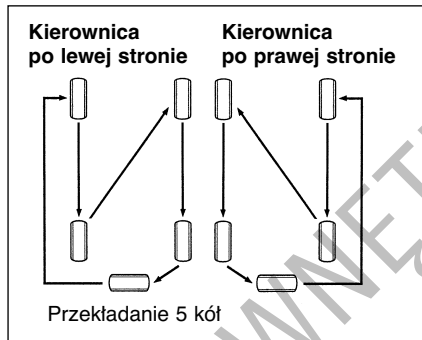

Koło zapasowe dojazdowe (w niektórych modelach)

Samochód ten jest wyposażony w małogabarytowe (tzw. dojazdowe) koło zapasowe. Pozwala ono zaoszczędzić miejsca w bagażniku, a jego mniejsza masa ułatwia instalację w przypadku przebicia opony. Koło takie przeznaczone jest wyłącznie do czasowego użycia w sytuacji awaryjnej, na czas naprawy lub do chwili wymiany normalnej opony na nową. Ciśnienie w kole zapasowym należy sprawdzać przynajmniej raz na miesiąc. Do tego celu należy używać kieszonkowego, dobrej jakości manometru. Ciśnienie powinno wynosić 420 kPa. Równocześnie należy sprawdzić pewność jego zamocowania. W razie potrzeby dokręcić śrubę mocującą. Nie wolno zakładać jednocześnie dwóch lub więcej dojazdowych kół zapasowych.

⚠ OSTRZEŻENIE

Dojazdowe koło zapasowe przeznaczone jest wyłącznie do czasowego użycia, w sytuacjach awaryjnych. Przedłużone używanie może doprowadzić do jego uszkodzenia i/lub utraty panowania nad pojazdem. Używając tego koła należy zawsze zachować następujące środki ostrożności:

- * Nie przekraczać prędkości 80 km/h.
- * Nie stosować na to koło łańcuchów.
- * Nie korzystać z automatycznej myjni. Mniejszy prześwit podwozia może być przyczyną uszkodzeń.
- * Bieżnik małogabarytowego koła zapasowego ma znacznie krótszą żywotność niż w normalnej oponie. Gdy pojawi się wskaźnik zużycia bieżnika, oponę należy natychmiast wymienić.
- * Małogabarytowa opona przeznaczona jest wyłącznie do dojazdowego koła zapasowego i nie może być zakładana na innego typu kołach. Podobnie na dojazdowe koło zapasowe nie można zakładać normalnych opon. W razie wymiany małogabarytowej opony należy użyć opony o takiej samej budowie i takim samym rozmiarze.

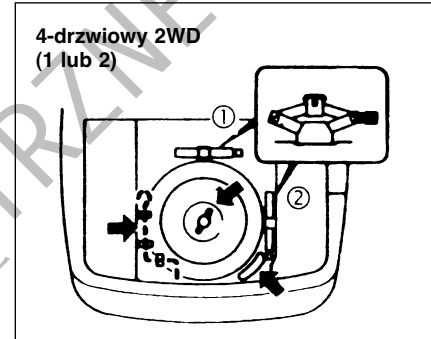
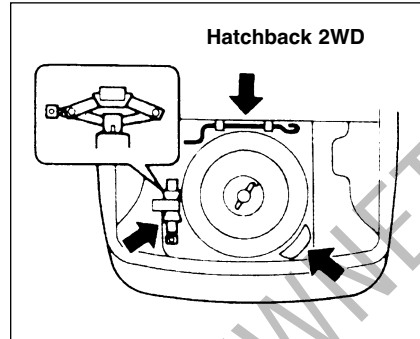

Zmiana koła

W celu zmiany koła należy postępować według następującej procedury:

- 1) Wyjąć z samochodu podnośnik, narzędzia i koło zapasowe.
- 2) Poluzować nakrętki kół, lecz nie zdejmować ich.
- 3) Podnieść samochód przy pomocy podnośnika (zgodnie ze wskazówkami zawartymi w rozdziale SYTUACJE AWARYJNE).
- 4) Zdjąć nakrętki i koło.

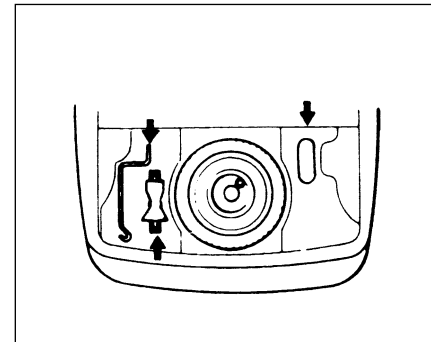

- 5) Założyć nowe koło oraz nakrętki, kierując je stroną stożkową do koła. Dokręcić każdą z nakrętek mocno ręką, aż koło osiadzie dokładnie na piasku.

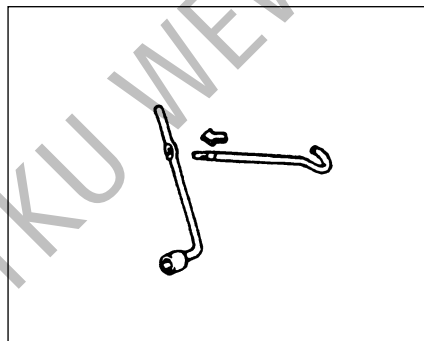
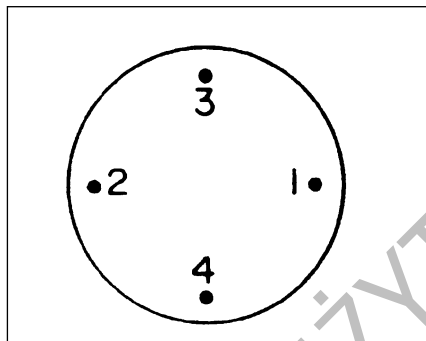
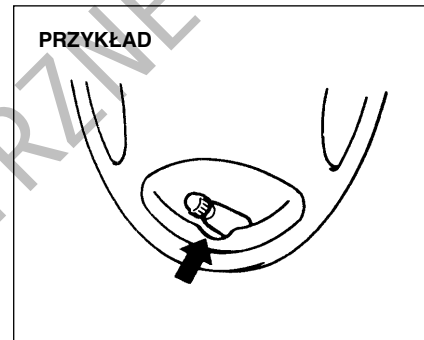
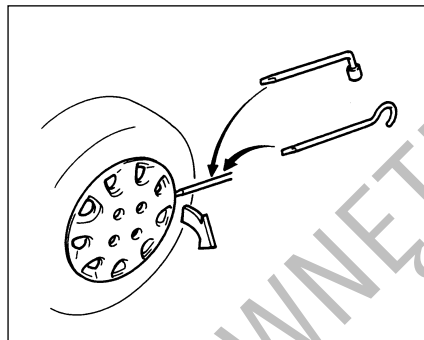
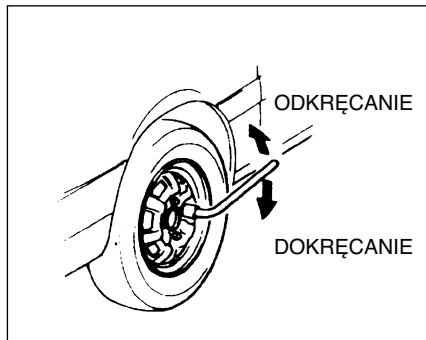

Pełnowymiarowe osłony kół (w niektórych modelach)

Przy zakładaniu osłony należy ją tak ustawić, aby nie zakrywała zaworu lub nie powodowała jego wygięcia.

6) Opuścić podnośnik i w kolejności „na krzyż” dociągnąć nakrętki momentem 7,5 kGm, jak pokazuje rysunek.

AKUMULATOR

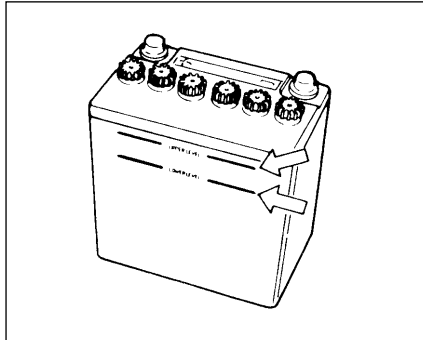

⚠ OSTRZEŻENIE

Akumulatory wytwarzają palny gaz – wodór. Płomień lub iskra w pobliżu akumulatora grozi wybuchem. Pracując w pobliżu akumulatora nie wolno palić.

⚠ OSTRZEŻENIE

Sprawdzając lub obsługując akumulator należy odłączyć przewód z bieguna ujemnego. Należy uważać, aby nie spowodować zwarcia przez przypadkowe zetknięcie się metalowego przedmiotu jednocześnie z biegunem akumulatora i pojazdem.

⚠ OSTRZEŻENIE

Aby samemu nie zostać poszkodowanym i nie uszkodzić pojazdu lub akumulatora, w razie konieczności rozruchu pojazdu z obcego źródła prądu należy przestrzegać zaleceń podanych w instrukcji rozruchu awaryjnego zawartej w rozdziale „SYTUACJE AWARYJNE”.

Poziom elektrolitu w akumulatorze musi być utrzymywany pomiędzy znakiem „UPPER” i „LOWER”. Jeśli poziom spadnie poniżej dolnej kreski, należy dolać wody destylowanej do górnej kreski. Należy okresowo sprawdzać akumulator, jego bieguny oraz uchwyt, czy nie występuje korozja. Korodujące miejsce należy oczyścić ostrą szczotką i wodnym roztworem amoniaku lub sody oczyszczonej. Następnie zmyć czystą wodą.

Gdy pojazd ma pozostać nieużywany przez miesiąc lub dłużej, należy odłączyć przewód od ujemnego bieguna akumulatora, ograniczając w ten sposób rozładowanie.

BEZPIECZNIKI

W samochodzie tym występują trzy rodzaje bezpieczników:

Bezpiecznik główny – pobiera prąd bezpośrednio z akumulatora.

Bezpieczniki grupowe – umieszczone między bezpiecznikiem głównym a bezpiecznikami indywidualnymi, zabezpieczają grupy urządzeń.

Bezpieczniki indywidualne – zabezpieczają poszczególne obwody elektryczne.

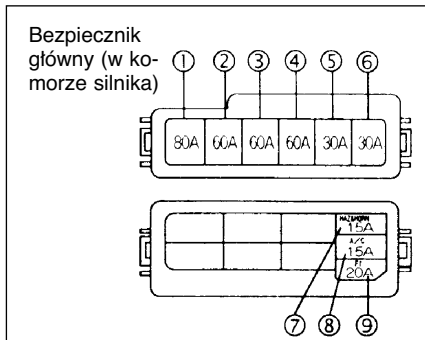

- ① Bezpiecznik główny
- ② Bezpiecznik grupowy (Zapłon)
- ③ Bezpiecznik grupowy (Światła)
- ④ Bezpiecznik układu ABS
- ⑤ Bezpiecznik silnika wentylatora chłodnicy
- ⑥ Bezpiecznik nagrzewnicy postojowej
- ⑦ Bezpiecznik świateł awaryjnych i sygnału dźwiękowego
- ⑧ Bezpiecznik układu klimatyzacji
- ⑨ Bezpiecznik układu elektronicznego sterowania wtryskiem paliwa

BEZPIECZNIK GŁÓWNY / BEZPIECZNIK GRUPOWY

80 A	Wszystkie odbiorniki elektryczne
60 A	I. G. COIL / METER WIPER / WASHER, REAR DEF TURN / BACK, HEATER, ACC DOOR LOCK
	Tyłne światło przeciwmgielne Poduszki powietrzne Elektryczne sterowanie szyb (przerwywacz obwodu)
60 A	HEAD-R HEAD-L TAIL-R, TAIL-L, STOP, LICENSE, DOME
60 A	Układ ABS
30 A	Silnik wentylatora chłodnicy
30 A	Nagrzewnica postojowa
20 A FI	Główny przełącznik
15 A A/C	Układ klimatyzacji
15 A HAZ, HORN	Światła awaryjne, sygnał dźwiękowy

▲ OSTRZEŻENIE

W przypadku przepalenia się bezpiecznika głównego lub grupowego, należy dokonać przeglądu pojazdu w autoryzowanej stacji obsługi SUZUKI. Zawsze należy używać oryginalnej części zamiennej SUZUKI. Nigdy nie należy stosować materiałów zastępczych, takich jak drut, nawet do naprawy tymczasowej, gdyż może to spowodować poważne uszkodzenie, a nawet pożar samochodu.

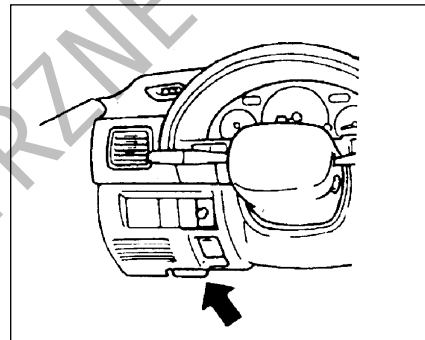

Skrzynka bezpieczników

Skrzynka bezpieczników umieszczona jest pod deską rozdzielczą po stronie kierowcy. W celu zdjęcia pokrywy skrzynki bezpieczników należy ją nacisnąć z obu końców i pociągnąć. Dla ułatwienia lokalizacji i ustalenia znamionowego obciążenia bezpieczników, na wewnętrznej stronie pokrywy znajduje się wykaz bezpieczników. W celu wyjęcia bezpiecznika należy go zacześcić zagiętym elementem pokrywy skrzynki i wyciągnąć.

WYMIANA ŻARÓWEK

Skrzynka bezpieczników

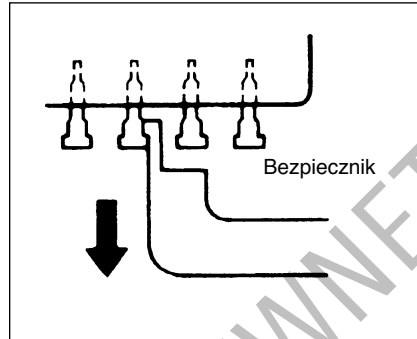
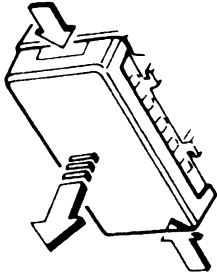

⚠ OSTRZEŻENIE

Przepalony bezpiecznik należy zawsze zastępować bezpiecznikiem o właściwej wartości znamionowej natężenia. Nigdy nie należy używać materiałów zastępczych takich jak folia aluminiowa czy drut. Jeśli wymieniony bezpiecznik w krótkim czasie przepali się, może to oznaczać poważniejszą awarię. Pojazd powinien niezwłocznie zostać poddany przeglądowi w autoryzowanej stacji obsługi SUZUKI.

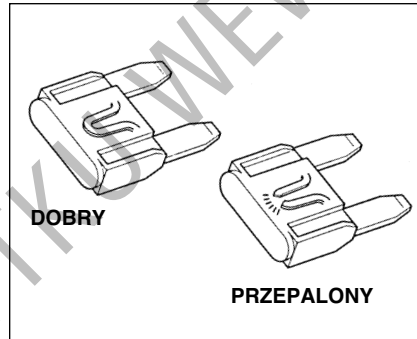

⚠ OSTRZEŻENIE

- * Żarówki mogą być na tyle gorące, by spowodować oparzenia rąk. Dotyczy to szczególnie żarówek halogenowych w reflektorach. Żarówki należy wymieniać gdy są zimne.
- * Żarówki reflektorów są wypełnione sprężonym gazem halogenowym. W przypadku ich upuszczenia lub podgrzania mogą rozerwać się i spowodować obrażenia ciała. Operując nimi należy zachować ostrożność.

⚠ ZALECENIE

Tłuszcze przeniesione ze skóry rąk mogą spowodować przegrzanie się i rozerwanie żarówek halogenowych. Nowe żarówki należy chwycić przez czystą szmatkę.

⚠ ZALECENIE

Częsta wymiana żarówek wskazuje na potrzebę przeglądu układu elektrycznego. Powinno tego dokonać autoryzowana stacja obsługi SUZUKI.

UWAGA:

Należy dbać, aby w skrzynce bezpieczników zawsze znajdowały się bezpieczniki zapasowe.

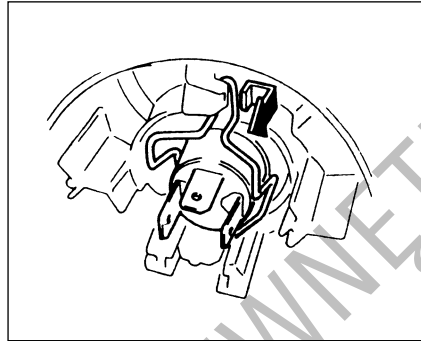
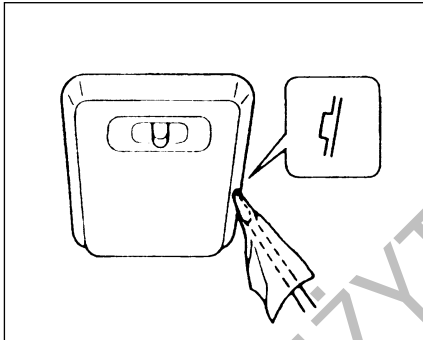
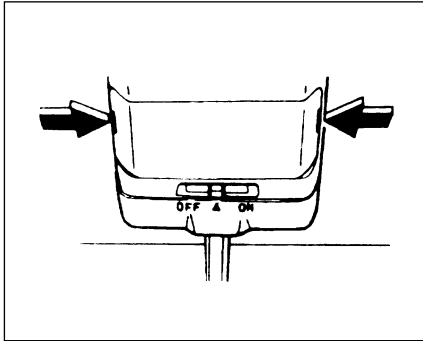

Przednia lampka oświetlenia wnętrza

Nacisnąć w miejscach wskazanych strzałkami i zdjąć klosz lampy oświetlenia wnętrza.

Centralna lampka oświetlenia wnętrza (w niektórych modelach)

Posługując się płaskim śrubokrętem zabezpieczonym miękką szmatką, podważyć i zdjąć klosz lampy oświetlenia wnętrza. Ponowna instalacja klosza dokonywana jest przez jego wciśnięcie.

Pociągnąć i wyjąć żarówkę. Przy wstawianiu nowej żarówki zwrócić uwagę, aby sprężyna kontaktowa pewnie przytrzymała żarówkę.

Reflektory

Podnieść pokrywę silnika. Rozłączyć złącze elektryczne lampy. Wyjąć uszczelkę gumową. Nacisnąć i odcepić sprężynę przytrzymującą. Wymienić żarówkę.



Przednie światła pozycyjne i kierunkowskazy, kierunkowskazy boczne, tylne światła zespolone, oświetlenie tablicy rejestracyjnej

W światłach tych używane są dwa typy żarówek: owalna i kulista. Aby wyjąć lub włożyć żarówkę owalną, należy ją wyciągnąć lub wcisnąć na miejsce.

Aby wyjąć żarówkę kulistą z oprawki, należy ją wcisnąć i obrócić przeciwnie do ruchu wskazówek zegara. Nową żarówkę należy wcisnąć i obrócić zgodnie z ruchem wskazówek zegara.

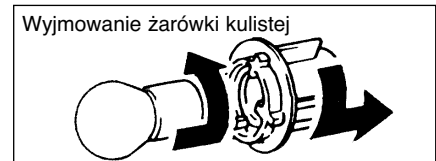

W celu wyjęcia oprawy żarówki z obudowy, należy obrócić oprawę przeciwnie do ruchu wskazówek zegara i wyciągnąć ją. Aby założyć oprawę, należy ją wcisnąć i obrócić zgodnie z ruchem wskazówek zegara. Dostęp do poszczególnych opraw żarówek uzyskuje się w następujący sposób:

Przednie światła pozycyjne i kierunkowskazy

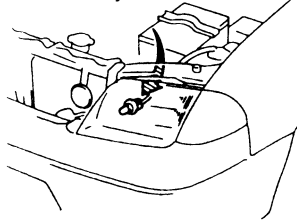

Przednie światła pozycyjne
Podnieść pokrywę silnika.

Przedni kierunkowskaz

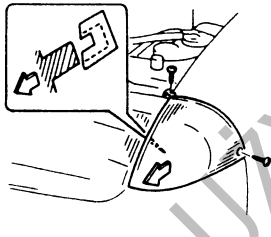

Przednie kierunkowskazy
Wykręcić dwa wkręty mocujące klosz i wyciągnąć klosz lampy do przodu.

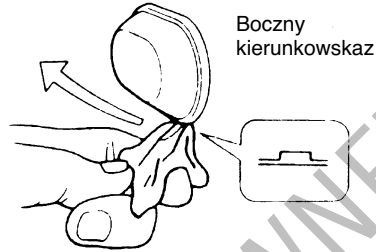

Boczny kierunkowskaz

Boczne kierunkowskazy
Podważając płaskim końcem śrubokręta, zdjąć klosz.

Hatchback

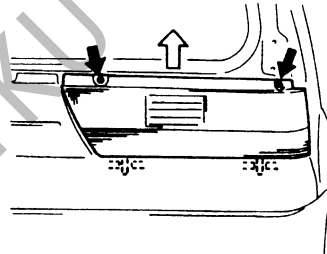

Tylne światła zespolone (pozycyjne, hamowania, kierunkowskazy itd.)
Wykręcić dwa wkręty mocujące lampę i wyciągnąć ją, wysuwając w kierunku wskazanym białą strzałką na rysunku.

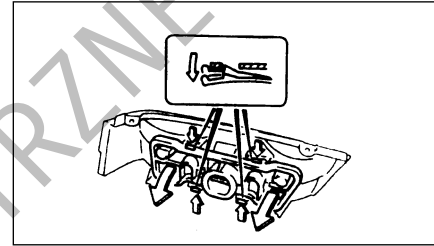

Następnie zwolnić zaczep oprawy.

4-drzwiowy

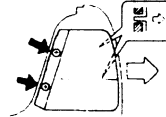

Tylne światła zespolone (pozycyjne, hamowania, kierunkowskazy itd.)

▲ ZALECENIE

Przyciśnięcie przewodów elektrycznych pomiędzy krawędzią nadwozia a obudową lampy spowoduje przeciekanie wody do wnętrza samochodu. Przy wkładaniu obudowy lampy na miejsce należy wiązkę przewodów umieścić w przewidzianym dla niej wgłębieniu, aby nie została przyciśnięta.

Oświetlenie tablicy rejestracyjnej
Wykręcić dwa wkręty mocujące lampę i wyciągnąć ją.

PIÓRA WYCIERACZEK

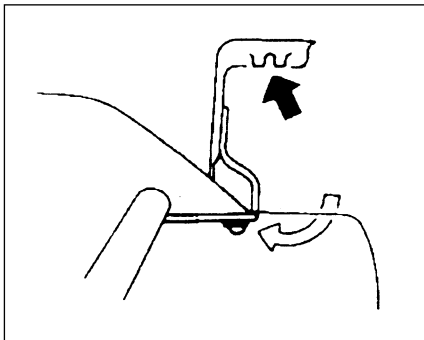

Światła cofania oraz przeciwmgielne na pokrywie lub drzwiach bagażnika
Otworzyć pokrywę lub drzwi bagażnika.

**Oświetlenie bagażnika
(w niektórych modelach)**

Obrócić kłosek w kierunku przeciwnym do ruchu wskazówek zegara i wyciągnąć.

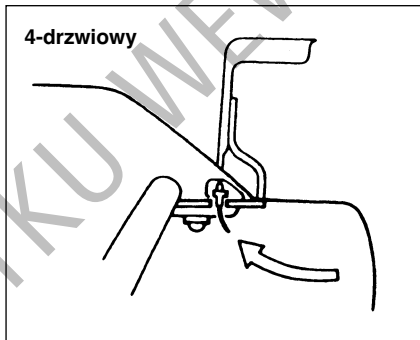
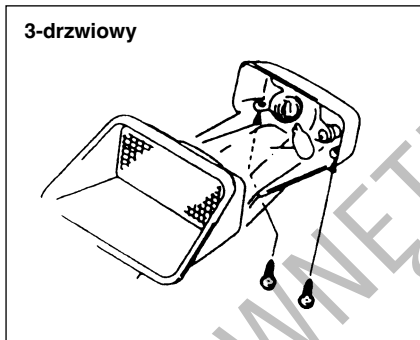

**Dodatkowe światło hamowania
(w niektórych modelach)**

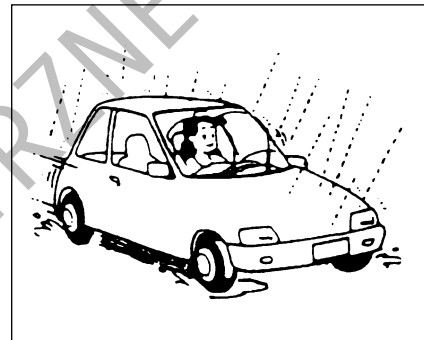

Gdy pióra wycieraczek zaczną się kruszyć lub zostawiać smugi na szybie, należy je wymienić.

W celu zamontowania nowych piór wycieraczek należy postępować w sposób opisany dalej.

▲ ZALECENIE

Aby uniknąć zarysowania lub pęknięcia szyby, nie należy dopuszczać do uderzenia ramieniem wycieraczki bez pióra w szybę.

UWAGA:

Niektóre pióra wycieraczek mogą różnić się od opisanych w tym miejscu, co jest uzależnione od specyfikacji danego samochodu. W takim przypadku należy skontaktować się z autoryzowaną stacją obsługi SUZUKI w celu ustalenia właściwego sposobu wymiany.

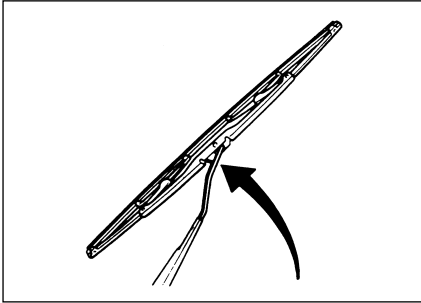

Wycieraczki przedniej szyby i niektóre wycieraczki tylnej szyby:

1. Odciągnąć ramię wycieraczki od szyby.

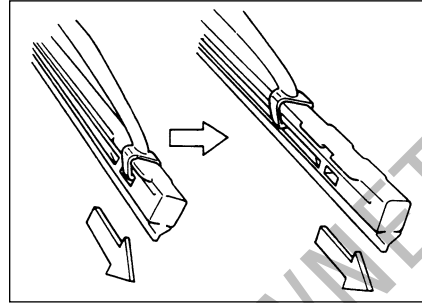

3. W celu wyjęcia elementu gumowego pióra wycieraczki należy mocno pociągnąć jego zablokowany koniec i wysunąć, jak pokazano na rysunku.

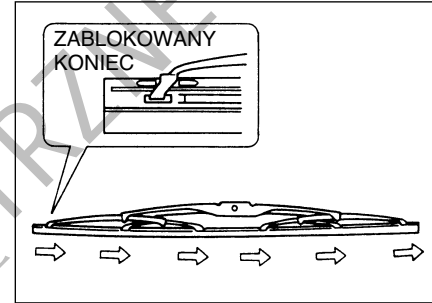

5. Zainstalować nowy element gumowego pióra wycieraczki w kolejności odwrotnej do demontażu, zablokowanym końcem w kierunku ramienia wycieraczki.

Sprawdzić, czy gumka jest prawidłowo przytrzymywana przez wszystkie zaczepy. Uchwycić pióro w pobliżu zablokowanego końca i pociągnąć w kierunku wskazywanym strzałkami, aż końcówka wskoczy na swoje miejsce.

6. Założyć wycieraczkę na ramię w ten sposób, aby zatrzask pewnie je uchwycił.

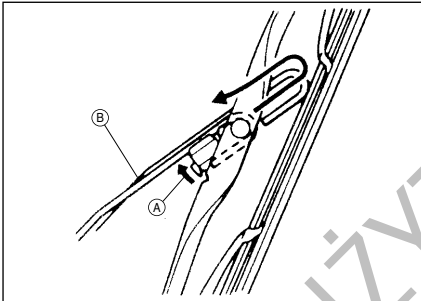

2. Przycisnąć zatrzask ① do ramienia wycieraczki ② i zdjąć wycieraczkę z ramienia, jak pokazuje rysunek.

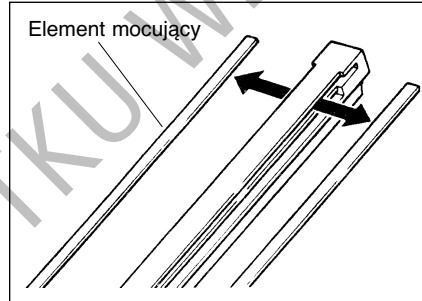

4. Jeżeli nowy element gumowego pióra wycieraczki nie ma dwóch metalowych elementów mocujących, należy przenieść je ze starego pióra.

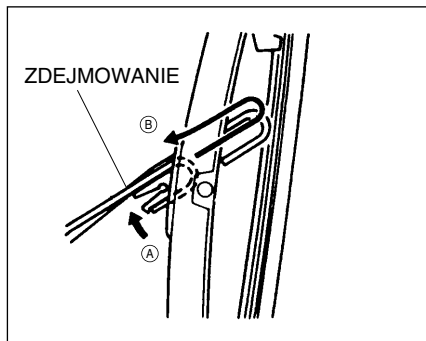

Niektóre wycieraczki tylnej szyby:

1. Odciągnąć ramię wycieraczki od szyby.
2. Przycisnąć zatrzask **A** do ramienia wycieraczki **B** i zdjąć wycieraczkę, jak pokazuje rysunek.

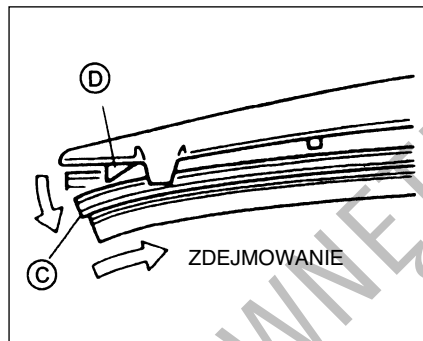

3. Odciągnąć zablokowany koniec elementu gumowego **C** od zaczepu blokującego **D** i wysunąć element gumowy.

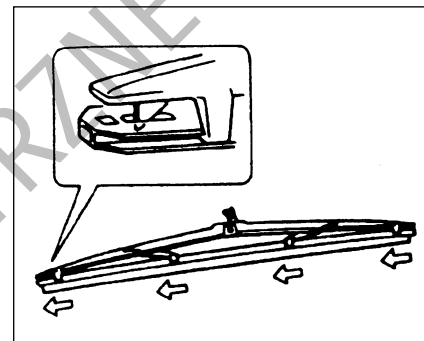

4. Zainstalować nowy element gumowy pióra wycieraczki w kolejności odwrotnej do demontażu. Sprawdzić, czy gumka jest prawidłowo przytrzymywana przez wszystkie zaczepy i czy końcówka wskoczyła na swoje miejsce.
5. Założyć wycieraczkę na ramię w ten sposób, aby zatrzask pewnie je uchwycił.

SYTUACJE AWARYJNE

Podnoszenie pojazdu8-1
Uruchamianie silnika z obcego źródła prądu8-3
Jazda na holu8-4
Postępowanie w sytuacjach awaryjnych8-5

SYTUACJE AWARYJNE

PODNOSENIE POJAZDU

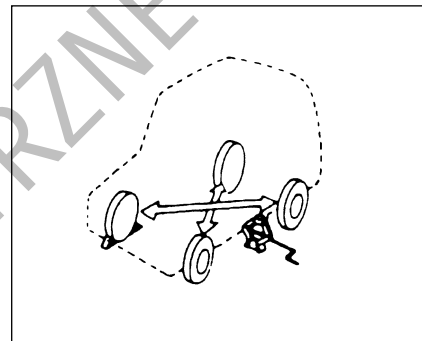
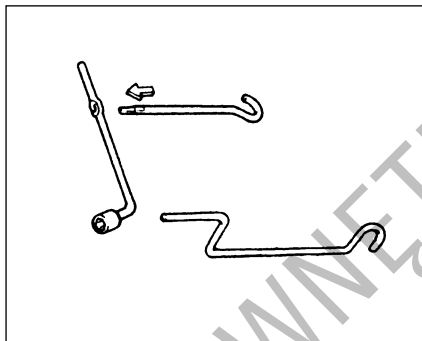
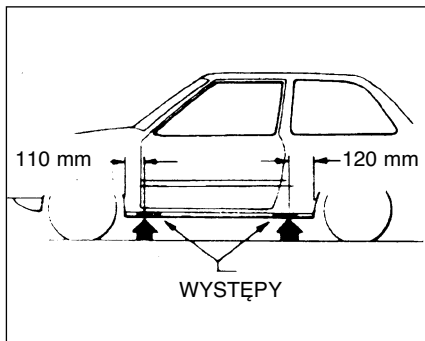

- 1) Ustawić samochód na poziomym, twardym podłożu.
- 2) Mocno zaciągnąć hamulec postojowy i wybrać zakres „P” (automatyczna skrzynia biegów) lub włączyć bieg wsteczny (mechaniczna skrzynia biegów). Podłożyć klocki przed i za kołem skośnie przeciwnie do podnoszonego.
- 3) Włączyć światła awaryjne, jeśli w pobliżu odbywa się ruch drogowy.
- 4) Ustawić podnośnik pionowo i obracając rękojeść zgodnie z ruchem wskazówek zegara unosić go do chwili, gdy wycięcie w głowicy podnośnika obejmie występ na podłużnicy.
- 5) Powoli i płynnie unosić pojazd, aż do chwili, gdy opona oderwie się od podłoża. Nie unosić samochodu wyżej niż jest to konieczne.

⚠ OSTRZEŻENIE

- * Podnośnika należy używać tylko do zmiany koła.
- * Nie podnosić pojazdu na pochyłości.
- * Nie podnosić pojazdu podnośnikiem umieszczonym inaczej niż pod występem podłużnicy nadwozia w pobliżu zmienianego koła.
- * Podnośnik musi być uniesiony przynajmniej o 51 mm, zanim zetknie się z występem na podłużnicy. Użycie podnośnika, gdy jest on wysunięty mniej niż 51 mm od położenia całkowitego złożenia, może spowodować jego awarię.
- * Nie wolno wchodzić pod samochód, który jest podniesiony na podnośniku.
- * Nie uruchamiać silnika w podniesionym samochodzie, nigdy nie zezwalać pasażerom na pozostanie w nim.

PRZÓD

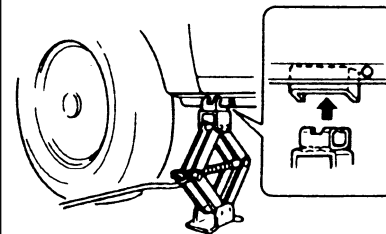

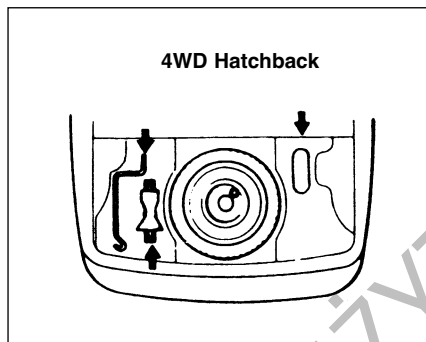
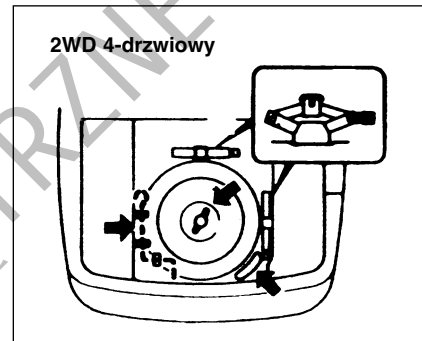
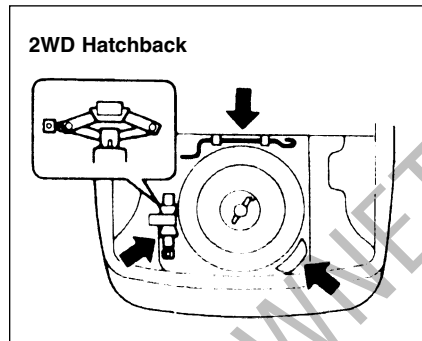
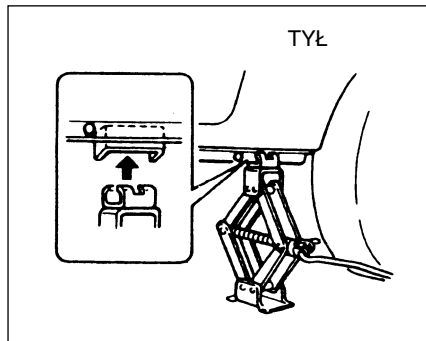

URUCHAMIANIE SILNIKA Z OBCEGO ŹRÓDŁA PRĄDU

⚠ OSTRZEŻENIE

- * Nigdy nie należy próbować uruchamiać silnika z obcego źródła prądu, gdy akumulator wygląda na zamrznięty. Akumulatory w tym stanie mogą podczas próby rozruchu eksplodować lub pęknąć.
- * Podłączając przewody z obcego źródła należy uważać, aby ręce oraz przewody były z dala od kół pasowych, pasów napędowych i wentylatorów.
- * Akumulatory wytwarzają łatwopalny gaz – wodór. Nie należy dopuszczać do występowania płomienia lub iskier w pobliżu akumulatora, gdyż grozi to wybuchem. Nigdy nie należy palić podczas pracy w pobliżu akumulatora.
- * Jeśli akumulator dostarczający prądu do rozruchu jest zabudowany w innym samochodzie, oba pojazdy nie mogą się stykać.
- * Jeśli akumulator systematycznie i bez wyraźnego powodu rozładowuje się, należy dokonać kontroli pojazdu w autoryzowanej stacji obsługi SUZUKI.
- * Aby uniknąć obrażeń ciała oraz uszkodzenia samochodu lub akumulatora, należy dokładnie i we właściwej kolejności wykonać czynności rozruchu z obcego źródła prądu, opisane poniżej. W razie wątpliwości należy zwrócić się do specjalistycznej pomocy drogowej.

⚠ ZALECENIE

Samochód ten nie powinien być uruchamiany przez pchanie lub holowanie. Taka metoda rozruchu może spowodować trwałe uszkodzenie katalizatora spalin. Pojazdy ze słabym lub rozładowanym akumulatorem należy uruchamiać z zewnętrznego źródła prądu.

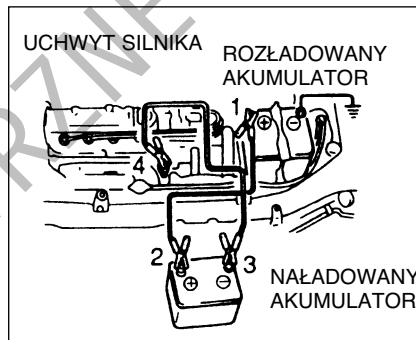

Podczas rozruchu silnika z obcego źródła prądu należy przestrzegać następującej procedury postępowania:

- 1) Do rozruchu tego pojazdu należy używać wyłącznie akumulatorów o napięciu 12V. Umieścić dobry akumulator 12V tak blisko pojazdu, aby przewody rozruchowe sięgnęły obu akumulatorów. Jeśli używa się akumulatora zabudowanego w innym samochodzie, **POJAZDY NIE MOGĄ SIĘ STYKAĆ**. W obu pojazdach należy mocno zaciągnąć hamulce postojowe.
- 2) Wylączyć wszelkie odbiorniki prądu elektrycznego, z wyjątkiem osprzętu niezbędnego ze względów bezpieczeństwa (np. światła pozycyjne lub awaryjne).
- 3) Podłączyć przewody w następujący sposób:

JAZDA NA HOLU

- a) Jeden koniec pierwszego przewodu do bieguna dodatniego (+) rozładowanego akumulatora.
- b) Drugi koniec tego przewodu do bieguna dodatniego (+) akumulatora wspomagającego.
- c) Jeden koniec drugiego przewodu do bieguna ujemnego (-) akumulatora wspomagającego.
- d) Wykonać ostateczne podłączenie do niemalowanej, dużej części metalowej silnika pojazdu z rozładowanym akumulatorem.

▲ OSTRZEŻENIE

Nigdy nie należy podłączać przewodu rozruchowego bezpośrednio do bieguna ujemnego (-) rozładowanego akumulatora, ponieważ grozi to jego eksplozją.

- 4) Jeżeli akumulator wspomagający jest zabudowany w innym pojeździe, jego silnik należy uruchomić i utrzymywać umiarkowaną prędkość obrotową.
- 5) Uruchomić silnik pojazdu z rozładowanym akumulatorem.
- 6) Zdemonstrować przewody w kolejności odwrotnej do ich podłączania.

Gdy zajdzie konieczność wzięcia tego samochodu na hol, należy skontaktować się ze specjalistyczną służbą. Szczegółowe wskazówki odnośnie holowania można uzyskać w autoryzowanej stacji obsługi Suzuki.

▲ ZALECENIE

Do holowania należy używać właściwego sprzętu i przestrzegać odpowiednich procedur postępowania. W przeciwnym wypadku grozi to uszkodzeniem pojazdu.

Automatyczna skrzynia biegów

Pojazd może być holowany za przód, z uniesionymi przednimi kołami lub może być holowany za tył, z uniesionymi tylnymi kołami i wózkiem umieszczonym pod przednimi kołami. Przed rozpoczęciem holowania należy zwolnić hamulec postojowy.

▲ ZALECENIE

Holowanie pojazdu z przednimi kołami na jezdni może spowodować uszkodzenie automatycznej skrzyni biegów.

Mechaniczna skrzynia biegów, napęd na jedną oś (2WD)

Jeżeli jest to możliwe, pojazd powinien być holowany za przód, z uniesionymi przednimi kołami. Jeżeli układ kierowniczy i przeniesienia napędu są sprawne, pojazd może być holowany do tyłu, z uniesionymi tylnymi kołami i przednimi na jezdni. Przed rozpoczęciem holowania kierownica powinna być odblokowana a dźwignia zmiany biegów ustawiona w położeniu neutralnym.

Mechaniczna skrzynia biegów, napęd na dwie osie (4WD)

Pojazd ten może być holowany jednym z następujących sposobów:

- Z czterema kołami na platformie samochodu
- Z uniesionymi przednimi lub tylnymi kołami i wózkiem pod pozostałymi kołami.
- Za przód, z czterema kołami na jezdni i skrzynią biegów w położeniu neutralnym, zwolnionym hamulcem postojowym, odblokowaną kierownicą, przednimi kołami ustawionymi do jazdy na wprost oraz kierownicą unieruchomioną specjalnym urządzeniem, przeznaczonym do stosowania podczas holowania.

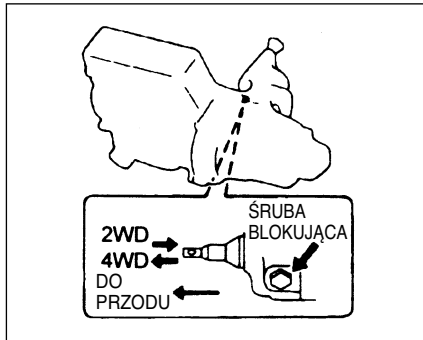

MOMENT DOKRĘCENIA ŚRUBY
BLOKUJĄCEJ:
1,5-2,2 kGm

▲ ZALECENIE

Holowanie pojazdu ze wszystkimi kołami na jezdni nie może odbywać się na dystansie dłuższym niż 65 km ani z prędkością wyższą niż 50 km/h, gdyż grozi to poważnym uszkodzeniem układu przeniesienia napędu.

Jeżeli niemożliwe jest holowanie jedną z powyższych metod, można holować samochód z uniesionymi przednimi kołami i tylnymi na ziemi pod warunkiem przełączenia na napęd na jedną oś (2WD) w sposób opisany dalej.

W celu przełączenia na napęd na jedną oś, należy:

- 1) Poluzować śrubę umieszczoną na obudowie skrzyni biegów.
- 2) Wcisnąć drążek zwalniający.
- 3) Dokręcić śrubę blokującą podanym momentem.

Po zakończeniu holowania należy według powyższej procedury przywrócić napęd na cztery koła, wykonując powyższe czynności w kolejności odwrotnej.

POSTĘPOWANIE W SYTUACJACH AWARYJNYCH

Jeśli rozrusznik nie działa:

- 1) Obrócić wyłącznik zapłonu do położenia „START” przy włączonych światłach mijania, sprawdzając w ten sposób stan akumulatora. Jeśli światła mocno przygasają lub gasną całkowicie, zazwyczaj oznacza to, że akumulator jest rozładowany lub brak jest styku na jego zaciskach.

W zależności od przyczyny, należy podładować akumulator lub poprawić styk.

- 2) Jeśli światła nie przygasają, należy sprawdzić bezpieczniki. Jeżeli przyczyna nie działania rozrusznika nie jest oczywista, może to oznaczać poważniejszą usterkę układu elektrycznego. Pojazd należy sprawdzić w autoryzowanej stacji obsługi SUZUKI.

Jeśli silnik zostanie zalany

Gdy silnik jest zalany paliwem, jego rozruch może być utrudniony. W takim przypadku należy wcisnąć do oporu pedał przyspieszania i utrzymując w tym położeniu jednocześnie włączyć rozrusznik. (Nie należy włączać jednorazowo rozrusznika na okres dłuższy niż 15 sekund).

Jeśli silnik przegrzewa się

Silnik może przegrzewać się chwilowo, w trudnych warunkach eksploatacji. Jeśli wskaźnik temperatury płynu chłodzącego wskazuje na przegrzewanie się silnika podczas jazdy, należy:

- 1) Wyłączyć klimatyzację, o ile jest.
- 2) Zjechać pojazdem w bezpieczne miejsce i zatrzymać się.
- 3) Pozostawić przez kilka minut silnik pracujący na biegu jałowym, aż wskazówka temperatury powróci w normalny zakres, pomiędzy „H” i „C”.

▲ OSTRZEŻENIE

W razie dostrzeżenia lub usłyszenia objawów wyrzucania pary, należy zatrzymać pojazd w bezpiecznym miejscu i niezwłocznie wyłączyć silnik, pozwalając mu ostygnąć. Nie należy otwierać pokrywy silnika dopóki wydobywa się para. Kiedy nie dają się już zaobserwować objawy wyrzucania pary, można otworzyć pokrywę silnika i sprawdzić, czy płyn nadal wrze. Jeśli tak, należy odczekać z podjęciem dalszych działań, aż wrzenie ustanie.

Jeżeli wskaźnik nie powraca do normalnego zakresu temperatur, należy:

- 1) Wyłączyć zapłon i sprawdzić naciąg i stan paska napędowego pompy wodnej, stan kół pasowych oraz sprawdzić, czy nie występuje poślizg. W razie wykrycia nieprawidłowości, usunąć ją.
- 2) Sprawdzić poziom płynu chłodzącego w zbiorniku wyrównawczym. W razie stwierdzenia, że jest on poniżej dolnej kreski, sprawdzić, czy nie ma wycieku z chłodnicy, pompy wodnej względnie przewodów łączących. W przypadku zauważenia wycieków, które mogłyby być przyczyną przegrzewania silnika, nie uruchamiać go, zanim nie zostaną usunięte.
- 3) Jeśli wycieki nie zostaną znalezione, ostrożnie dolać płynu chłodzącego do zbiornika wyrównawczego i w razie potrzeby do chłodnicy. (Patrz „PŁYN CHŁODZĄCY” w rozdziale „PRZEGLĄDY I OBSŁUGA”).

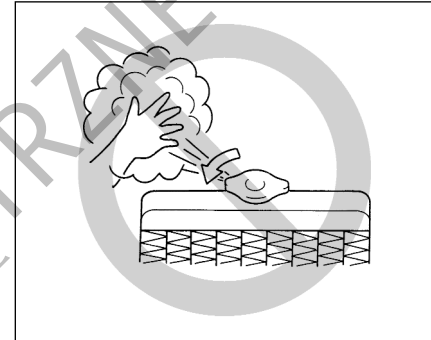

▲ OSTRZEŻENIE

Kiedy temperatura płynu jest wysoka, zdejmowanie zakrętki chłodnicy jest niebezpieczne, ponieważ pod wpływem wysokiego ciśnienia może zostać wypchnięty parzący płyn i para. Przed zdjęciem zakrętki należy odczekać, aż temperatura płynu obniży się.

▲ OSTRZEŻENIE

Kiedy silnik pracuje, należy ręce, ubranie, narzędzia itp. trzymać z dala od wentylatora chłodnicy i wentylatora sprężarki klimatyzacji. Urządzenia te mogą się niespodziewanie samoczynnie włączyć.

PIEŁĘGNACJA NADWOZIA

Zapobieganie korozji9-1
Czyszczenie samochodu9-2

DO UŻYTKU WEWNĘTRZNEGO

ZAPOBIEGANIE KOROZJI

Bardzo ważne jest zwracanie szczególnej uwagi na zabezpieczenie pojazdu przed korozją. Poniżej podane są wskazówki, jak należy dbać o samochód aby zapobiec jego korodowaniu. Prosimy zapoznać się z nimi i ściśle ich przestrzegać.

Ważne informacje o korozji

Najczęstsze przyczyny korozji

- 1) Gromadzenie się soli, kurzu, wilgoci lub środków chemicznych w trudno dostępnych przestrzeniach podwozia.
- 2) Odpryski, zadrapania i inne uszkodzenia powlekanych lub lakierowanych powierzchni metalowych będące wynikiem drobnych stłuczek lub uderzeń kamyków i żwiru.

Warunki zewnętrzne przyspieszające proces korozji

- 1) Sól rozsypanywana na drogach, związki chemiczne ograniczające pylenie nawierzchni, powietrze nadmorskie oraz zanieczyszczenia przemysłowe przyspieszają proces korozji metali.
- 2) Wysoka wilgotność powietrza przyspiesza korozję, zwłaszcza gdy temperatura jest nieco powyżej punktu zamarzania (około 0°C).
- 3) Utrzymująca się przez dłuższy czas wilgoć w niektórych przestrzeniach pojazdu może powodować korozję, nawet gdy inne części pozostają całkowicie suche.
- 4) Wysoka temperatura przyspiesza proces korozji tych części pojazdu, które nie mają zapewnionego dobrego dostępu powietrza, umożliwiającego ich szybkie osuszenie.

Powyższe informacje ilustrują konieczność utrzymywania pojazdu (a zwłaszcza podwozia) w możliwie suchym i czystym stanie. Podobnie ważna jest bezzwłoczna naprawa wszelkich uszkodzeń powłok lakierniczych i ochronnych.

Jak unikać korozji

Częste mycie samochodu

Najlepszym sposobem konserwacji powłok zewnętrznych samochodu, pomocnym w walce z korozją, jest utrzymywanie ich w czystości poprzez częste mycie.

Pojazd należy umyć przynajmniej raz w czasie zimy i raz bezpośrednio po zimie. Samochód, a zwłaszcza podwozie, powinien być utrzymywany możliwie czysty i suchy.

Jeśli samochód często jeździ po drogach posypanych solą, powinien on być w czasie zimy myty przynajmniej raz w miesiącu. Jeśli pojazd jest eksploatowany blisko wybrzeża morskiego, powinien być myty przynajmniej raz w miesiącu przez cały rok.

Wskazówki dotyczące mycia pojazdu można znaleźć w podrozdziale „CZYSZCZENIE POJAZDU”.

Usuwanie zabrudzeń

Obce substancje, takie jak sole, chemikalia, smoła lub asfalt, żywice, ptasie odchody oraz odpady przemysłowe, w przypadku pozostawania na lakierowanych powierzchniach mogą je uszkodzić.

Tego rodzaju substancje należy usuwać możliwie najszybciej. Gdy są one trudne do usunięcia i zachodzi konieczność dodatkowego użycia zmywacza, należy upewnić się, czy nie jest on szkodliwy dla powierzchni lakierowanych i jest przeznaczony do zamierzonego celu. Używając specjalnych zmywaczy należy przestrzegać instrukcji producenta.

Naprawa uszkodzeń lakieru

Samochód należy uważnie przeglądać pod kątem uszkodzeń powłok lakierniczych. W razie stwierdzenia jakichkolwiek odprysków lub zadrapania lakieru, należy je bezzwłocznie zamalowywać, aby uniemożliwić powstanie ogniska korozji. Jeśli odprysk lub zadrapanie sięga gołego metalu, naprawę należy powierzyć warsztatowi wyspecjalizowanemu w naprawach blacharskich.

Utrzymywanie w czystości kabiny i bagażnika

Wilgoć, kurz lub błoto mogą się gromadzić pod wykładziną podłogową, powodując korozję. Należy od czasu do czasu zaglądać pod wykładzinę, sprawdzając czy jest tam sucho i czysto. Gdy pojazd jest używany do jazdy terenowej lub przy złej pogodzie, sprawdzenia tego należy dokonywać częściej.

CZYSZCZENIE SAMOCHODU

Niektóre przewożone ładunki, takie jak chemikalia, nawozy, rozpuszczalniki, sole itp. są z samej swej natury silnie korozyjne. Wyroby takie powinny być przewożone w szczelnych pojemnikach. W razie ich wycieku lub rozlania, należy poplamione miejsce natychmiast oczyścić i osuszyć.

Przechowywanie pojazdu w suchym i przewiewnym miejscu

Nie należy parkować samochodu w podmołym, źle przewietrzonym miejscu. Jeśli samochód jest często myty w garażu lub często wjeżdża do garażu mokry, pomieszczenie może ulec zawilgoceniu. Wysoka wilgotność utrzymująca się w garażu może wywołać lub przyspieszyć procesy korozji. Przy słabej wentylacji, nawet w ogrzewanym garażu pojazd koroduje szybciej.

⚠ OSTRZEŻENIE

Nie należy nakładać dodatkowych powłok ochronnych ani pokryć antykorozyjnych na lub wokół elementów układu wydechowego, takich jak katalizator, rura wydechowa itp. Jeśli pokrycie takie zostanie przegrzane, może to stać się przyczyną pożaru.

⚠ OSTRZEŻENIE

Do czyszczenia samochodu, czy to na zewnątrz, czy wewnątrz, NIE WOLNO UŻYWAĆ łatwopalnych rozpuszczalników, takich jak rozcieńczalnik do lakierów, benzyna, benzen, ani takich środków jak wybielacze chlorkowe i silne detergenty. Materiały takie mogą stanowić zagrożenie dla użytkownika lub pojazdu.

Czyszczenie wnętrza Tapicerka winylowa

Przygotować roztwór mydła lub łagodnego detergentu w ciepłej wodzie. Nakładać na tapicerkę gąbką lub miękką szmatką i pozostawić na kilka minut, aby zmiękczyć brud. Wytrzeć powierzchnię czystą, wilgotną ścierką, usuwając brud i środek czyszczący. Jeśli brud utrzymuje się na powierzchni, czynności powtórzyć.

Tapicerka z tkaniny

Usunąć kurz odkurzaczem. Przetrzeć zabrudzone miejsca czystą szmatką, zwilżoną roztworem delikatnego mydła. W celu usunięcia mydła przetrzeć ponownie tkaniną nasączoną wodą. Powtarzać aż do usunięcia plamy. W przypadku bardziej opornych zabrudzeń można stosować dostępne w handlu środki czyszczące. W takim przypadku należy ściśle przestrzegać zaleceń producenta.

Pasy bezpieczeństwa

Taśmy pasów bezpieczeństwa czyścić wodą z delikatnym mydłem. Nie używać środków wybielających ani barwiących. Mogą one osłabić tkaninę taśm.

Dywaniki podłogowe z PCW

Zwykłe zabrudzenia można usunąć z powierzchni tworzywa wodą z delikatnym mydłem. Aby ułatwić usunięcie brudu, użyć szczotki. Po wyszorowaniu brudu, dokładnie spłukać wykładzinę wodą i wysuszyć w cieple.

Wykładzina dywanowa

Jak najdokładniej usunąć brud i ziemię przy pomocy odkurzacza. Czystą szmatką, zwilżoną roztworem łagodnego mydła, przetrzeć zabrudzone miejsca. Aby usunąć mydło, przetrzeć ponownie szmatką nasączoną wodą. Czynności te powtarzać aż do usunięcia zabrudzeń. W przypadku bardziej trwałych plam można również użyć dostępnego w handlu środka do czyszczenia dywanów. Używając takiego środka należy przestrzegać instrukcji producenta.

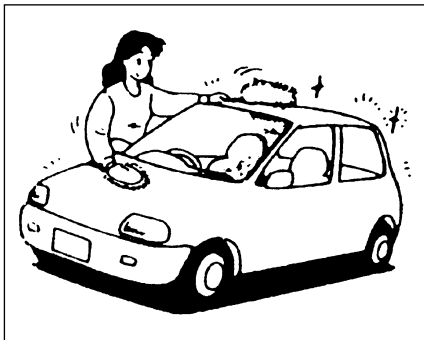

Czyszczenie zewnętrznych powierzchni nadwozia

▲ ZALECENIE

Utrzymywanie pojazdu w czystości jest bardzo ważne. Zaniedbanie utrzymywania czystości samochodu może spowodować odbarwienie lakieru lub korozję w różnych miejscach nadwozia.

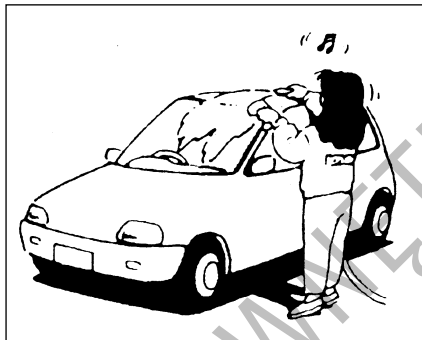

Mycie

▲ OSTRZEŻENIE

- * Nigdy nie należy myć lub woskować pojazdu gdy pracuje silnik.
- * Czyszcząc podwozie i wnęki kół, należy nałożyć rękawiczki i mieć długie rękawy, gdyż występujące tam ostre krawędzie mogą pokaleczyć ręce.
- * Przed jazdą po umyciu pojazdu należy dokładnie wypróbować hamulce, aby upewnić się, że zachowały normalną skuteczność.

Myjąc pojazd, należy przestrzegać następujących wskazówek:

- 1) Słukać podwozie i wnęki kół wodą pod ciśnieniem, aby usunąć błoto i przywierające złoże. Używać dużej ilości wody.

▲ ZALECENIE

Podczas mycia pojazdu należy unikać kierowania strumienia pary lub gorącej wody o temperaturze ponad 80°C na części z tworzywa sztucznego.

- 2) Usunąć brud i błoto z powierzchni nadwozia bieżącą wodą. Można użyć miękkiej gąbki lub szczotki. Nie należy używać twardych materiałów, które mogą porysować lakier.
- 3) Umyć całe nadwozie łagodnym detergenem lub środkiem do mycia nadwozi przy pomocy gąbki lub miękkiej tkaniny. Gąbka lub tkanina powinna być często nasączana roztworem myjącym.

▲ ZALECENIE

Używając dostępnych w handlu środków do mycia nadwozi należy przestrzegać środków ostrożności podanych przez producenta. Nie wolno używać silnych detergentów ani ostrych mydeł.

- 4) Gdy brud zostanie całkowicie usunięty, należy spłukać środek myjący bieżącą wodą.
- 5) Po opłukaniu wytrzeć nadwozie wilgotną irchą lub tkaniną i postawić samochód w cieniu do wyschnięcia.
- 6) Dokładnie sprawdzić, czy nie występują uszkodzenia powierzchni lakierowanych. Jeśli są, należy je usunąć zgodnie z poniższą procedurą:
 - a) Oczyszczyć starannie uszkodzone miejsca i pozostawić do wyschnięcia.
 - b) Wymieszać lakier i zamalować miejsca uszkodzeń delikatnymi dotknięciami małego pędzelka.
 - c) Zostawić „zaprawkę” do całkowitego wyschnięcia.

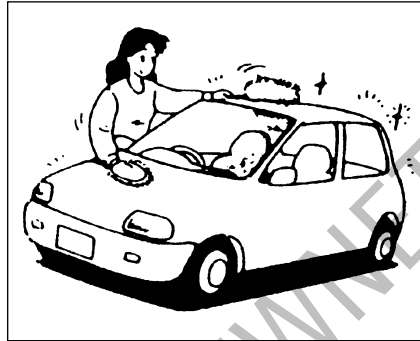

Woskowanie

Po umyciu samochodu zalecane jest woskowanie i polerowanie, poprawiające wygląd i dodatkowo konserwujące powłokę lakierniczą.

- Należy stosować jedynie dobrej jakości środki do woskowania i pasty polerskie.
- Przy stosowaniu wosków i past polerskich należy przestrzegać zaleceń podanych przez producenta.

INFORMACJE OGÓLNE

Numery identyfikacyjne	10-1
Zużycie paliwa według normy europejskiej 93/116/EC	10-2

INFORMACJE OGÓLNE

NUMERY IDENTYFIKACYJNE

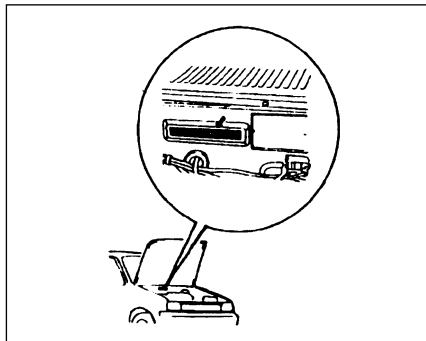

Numer seryjny podwozia

Numer seryjne podwozia i/lub silnika służą do rejestracji pojazdu. Są one także używane przez stacje obsługi przy zamawianiu części zamiennych oraz przy odwoływaniu się do specjalnych informacji obsługowych. Przy każdorazowym zwracaniu się do stacji obsługi SUZUKI, należy identyfikować swój pojazd na podstawie tego numeru. Na wypadek trudności z jego odczytaniem, numer podwozia jest umieszczony także na tabliczce znamionowej.

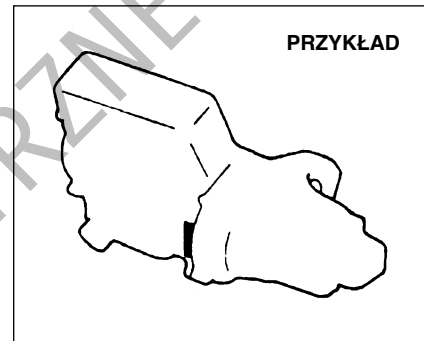
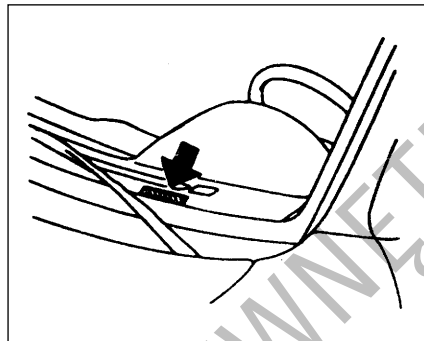

Numer seryjny silnika

Numer seryjny silnika jest wybitny na bloku cylindrów, w miejscu wskazanym na ilustracji powyżej.

ZUŻYCIE PALIWA

M/T : Mechaniczna skrzynia biegów
A/T : Automatyczna skrzynia biegów
H/B : Hatchback

SPECYFIKACJA	Dla krajów UE							Dla pozostałych krajów			
	1,0		1,3 H/B			1,3 Sedan		1,0		1,3	
Skrzynia biegów	M/T	A/T	M/T	A/T	4WD	M/T	A/T	M/T	A/T	M/T	A/T
CO ₂ (g/km), miasto	164	210	172	223	212	180	223	–	–	–	–
CO ₂ (g/km), poza miastem	110	145	111	142	142	112	142	–	–	–	–
CO ₂ (g/km), średnio	130	169	132	172	167	137	172	130	169	139	176
Miasto (l/100 km)	6,8	8,6	7,3	9,3	8,6	7,4	9,3	6,9	8,7	7,8	9,4
Poza miastem (l/100 km)	4,5	5,9	4,7	5,9	5,8	4,7	5,9	4,7	6,2	4,8	6,2
Średnio (l/100 km)	5,3	6,9	5,6	7,1	6,8	5,7	7,1	5,5	7,1	5,9	7,4

Uwaga:

Powyższe dane uzyskano w określonych warunkach testowych, rzeczywiste zużycie paliwa może odbiegać od podanych wartości.

DANE TECHNICZNE

Dane techniczne11-1

DO UŻYTKU WEWNĘTRZNEGO

DANE TECHNICZNE

UWAGA:

Dane techniczne mogą ulec zmianie.

POZYCJA	3-DRZWIOWY (HATCHBACK)	5-DRZWIOWY (HATCHBACK)	4-DRZWIOWY
WYMIARY	JEDNOSTKI: mm (in)		
Długość całkowita	3 745 (147,4)	3 845 (151,4)	4 090 (161,0)
Szerokość całkowita	1 590 (62,6) (z listwami bocznymi)	↔	1 600 (63,0)
Wysokość całkowita	1 350 (53,1)	1 380 (54,3)	↔
Rozstaw osi	2 265 (89,2)	2 365 (93,1)	↔
Rozstaw kół, przednich	1 365 (53,7)	↔	↔
tylnych	1 340 (52,8)	↔	↔
Prześwit podwozia	155 (6,1) (GTI) 165 (6,5)	↔ -	↔ -

M/T: mechaniczna skrzynia biegów

A/T: automatyczna skrzynia biegów

2WD: napęd na dwa koła

4WD: napęd na cztery koła

POZYCJA	3-DRZWIOWY (HATCHBACK)	5-DRZWIOWY (HATCHBACK)	4-DRZWIOWY
MASY	JEDNOSTKI: kg (lb)		
Masa pojazdu gotowego do drogi	745 (1643) - 935 (2062)	775 (1709) - 935 (2062)	800 (1764) - 945 (2083)
Dopuszczalna masa całkowita			
1,0L	1250 (2757)	1280 (2823)	1255 (2767)
1,3L	1290 (2845)	1310 (2889)	1340 (2955)
4WD 1,3L	1340 (2955)	1380 (3043)	–
GTI	1280 (2822)		–
M/T 1,6L	–	–	1320 (2910)
A/T 1,6L	–	–	1330 (2932)
4WD 1,6L	–	–	1390 (3064)

DANE TECHNICZNE

POZYCJA	1,0L SOHC	1,3L SOHC	1,6L SOHC
SILNIK			
Typ	G10A (SOHC)	G13BA (SOHC)	G16B (SOHC)
Liczba cylindrów	3	4	↔
Średnica cylindra	74,0 mm (2,91 in)	↔	75,0 mm (2,95 in)
Skok tłoka	77,0 mm (3,03 in)	75,5 mm (2,97 in)	90,0 mm (3,54 in)
Pojemność skokowa	993 cm ³ (60,6 cu.in)	1298 cm ³ (79,2 cu.in)	1590 cm ³ (97,0 cu.in)
Stopień sprężania	9,5:1 (Wysokooktanowy) 9,5:1	↔	9,5:1

POZYCJA		WSZYSTKIE MODELE		
UKŁAD ELEKTRYCZNY				
Kąt wyprzedzenia zapłonu		1,0L SOHC Przed GZP/obr/min	1,3L SOHC Przed GZP/obr/min	DOHC (GTI) Przed GZP/obr/min
	M/T	5°/800	5°/850	6°/850
	A/T	5°/850	5°/850	–
		1,6 SOHC Przed GZP/obr/min		
	M/T	5°/800		
	A/T	5°/900		
Standardowe świece zapłonowe	1,0 l / 1,3 l	Europa NIPPONDENSO W20EPR-U lub NGK BPR6ES, BOSH WR8DC lub WRC7DC Pozostałe NIPPONDENSO W20EP-U lub NGK BP6ES		
	1,6 l	Europa NIPPONDENSO K20PR-U lub NGK BKR6E Pozostałe NIPPONDENSO K20P-U lub NGK BK6E		
Akumulator		12V 38B20R (28 AH)/5 HR lub 55B24R (38AH)/5HR		
Bezpieczniki		Patrz rozdział „PRZEGLĄDY I OBSŁUGA OKRESOWA”		
Reflektory		12V 60/55W		
Kierunkowskazy		12V 21W		
Kierunkowskazy boczne		12V 5W		

DANE TECHNICZNE

POZYCJA	WSZYSTKIE MODELE
Światła pozycyjne przednie	12V 5W
Światła pozycyjne tylne / światła hamowania	12V 5/21W
Oświetlenie tablicy rejestracyjnej	12V 5W
Światło cofania	12V 21W
Oświetlenie wnętrza	12V 5W
Oświetlenie bagażnika	12V 3,8W
Podświetlenie wskaźników	12V 3,4W
Lampka ostrzegawcza hamulców	12V 1,4W
Lampka kontrolna hamulca postojowego	12V 1,4W
Światło przeciwmgielne tylne	12V 21W
KOŁA I ZAWIESZENIE	
Rozmiar opon, przód i tył	155/70R13 75T ... 1,0 L, 1,3 L SOHC 165/70R13 79T ... 1,3 L 4WD 165/65R14 78H lub 79T ... 1,6 L
Ciśnienie w oponach	przód/tył
	220kPa (2,2 kg/cm ² , 32 psi) ... 155/70R13 75T (1,0 L, 3-DRZWIOWY)
	230kPa (2,3 kg/cm ² , 33 psi) ... 155/70R13 75T
	(1,0 L 5-DRZWIOWY, 1,3L 3/5-DRZWIOWY, 2WD)
	230kPa (2,3 kg/cm ² , 33 psi) ... 155/70R13 75T
	(1,0/1,3 L 4-DRZWIOWY), Mniej niż 4 pasażerów
	250kPa (2,5 kg/cm ² , 36 psi) ... 155/70R13 75T
	(1,0/1,3 L 4-DRZWIOWY), 4 pasażerów lub większe obciążenie
	220kPa (2,2 kg/cm ² , 32 psi) ... 165/65R14 78H lub 79T
	(1,6 L, 4-DRZWIOWY)
	210kPa (2,1 kg/cm ² , 30 psi) ... 165/70R13 79T (4WD)
Łańcuchy na koła (dla Europy)	Opony 155; 45170 (JIS)
	Opony 165; 45180 (JIS)

POZYCJA	WSZYSTKIE MODELE
UKŁAD KIEROWNICZY Zbieżność kół Pochylenie kół Wyprzedzenie sworznia zwrotnicy	0 ± 2 mm ($0 \pm 0,08$ in) $0^\circ \pm 1^\circ$ $3^\circ \pm 2^\circ$
POJEMNOŚCI Układ chłodzenia Wraz ze zbiornikiem wyrównawczym Zbiornik paliwa Olej silnikowy Olej w skrzyni biegów Olej w tylnym mechanizmie różnicowym	3,9 L ... 1,0 L M/T 4,0 L ... 1,0 L A/T 4,7 L ... 1,3 L M/T & A/T 4,9 L ... 1,6 L M/T & A/T 40 L 3,3 L (Wymiana wraz z filtrem) 2,4 L ... 1,0L /1,3 L M/T 2,2 L ... 1,6 L M/T 4,9 L ... 1,0 L/ 1,3 L A/T 5,1 L ... 1,6 L A/T 4,1 L ... 4WD 1,2 L ... 4WD

Publikacja przygotowana za zgodą

MAGYAR SUZUKI CORPORATION

przez

SUZUKI MOTOR POLAND

Dział Serwisu

Listopad 2000 r.

Printed in Poland

INFORMACJE DLA STACJI OBSŁUGI

Zalecenia dotyczące paliwa:

Patrz str. 1-1

Zalecenia dotyczące oleju silnikowego:

SE, SF, SG, SH lub SJ

Szczegółowe informacje podano pod hasłem „OLEJ SILNIKOWY I FILTR” w rozdziale „PRZEGLĄDY I OBSŁUGA”.

Płyn hamulcowy i do układu sprzęgła:

DOT3 lub SAE J1703

Płyn do automatycznej skrzyni biegów:

Odpowiednik DEXRON® –II, DEXRON® –IIE lub DEXRON® –III

Ciśnienie w zimnym ogumieniu:

Patrz „Tabela ciśnień w oponach” umieszczona na słupku drzwi kierowcy.